

Panasonic®

Removable Full Front MP3 WMA CD Player/Receiver with Full Dot Matrix Display and CD Changer Control

CQ-C8400/C8300U

Removable Full Front CD Player/Receiver with Full Dot Matrix Display and CD Changer Control

CQ-C8200/C8100U



(CQ-C8400U)

Operating Instructions Manuel d'instructions Manual de instrucciones

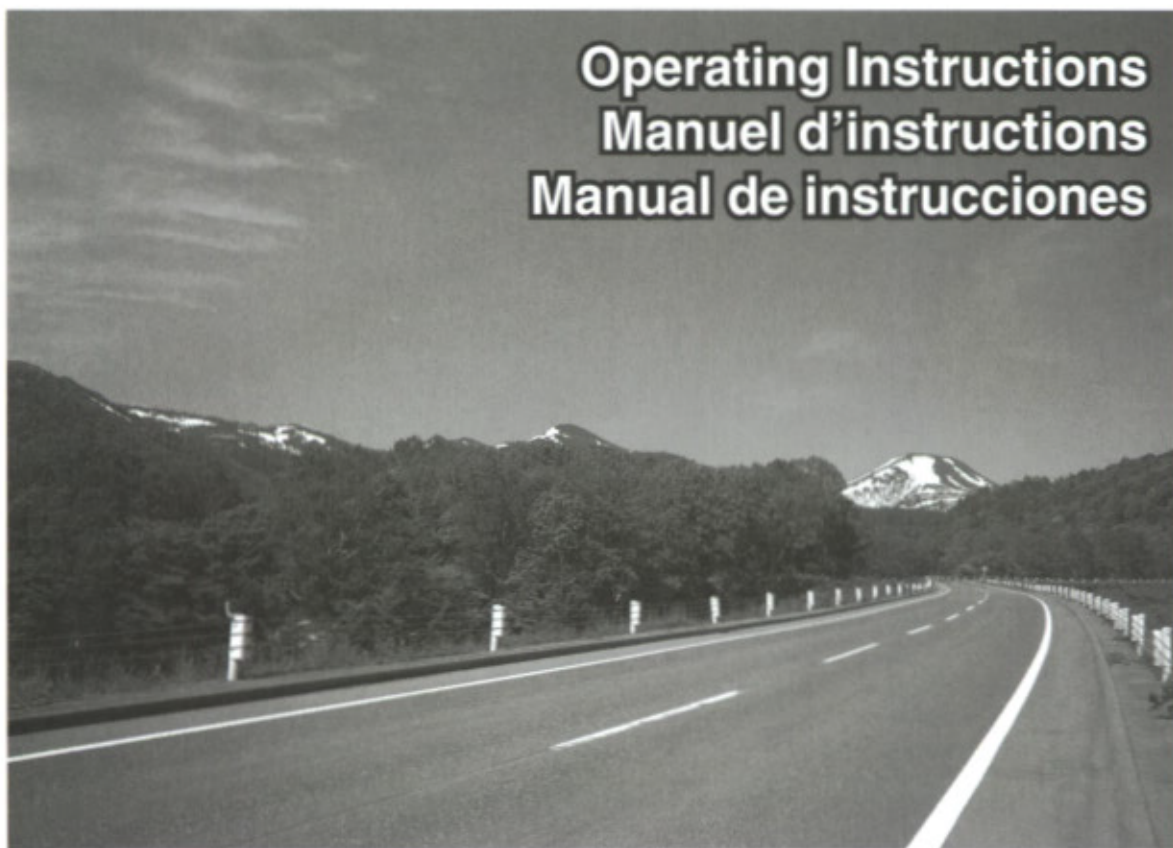

MP3 WMA

- Please read these instructions carefully before using this product and save this manual for future use.
- Prière de lire ces instructions attentivement avant d'utiliser le produit et garder ce manuel pour l'utilisation ultérieure.
- Lea con atención estas instrucciones antes de utilizar el producto y guarde este manual para poderlo consultar en el futuro.

Safety Information

WARNING:

TO REDUCE THE RISK OF FIRE OR ELECTRIC SHOCK, DO NOT EXPOSE THIS PRODUCT TO RAIN OR MOISTURE.

TO REDUCE THE RISK OF FIRE OR ELECTRIC SHOCK, AND ANNOYING INTERFERENCE, USE ONLY THE INCLUDED COMPONENTS.

CAUTION:

THIS PRODUCT IS A CLASS I LASER PRODUCT.

USE OF CONTROLS OR ADJUSTMENTS OR PERFORMANCE OF PROCEDURES OTHER THAN THOSE SPECIFIED HEREIN MAY RESULT IN HAZARDOUS RADIATION EXPOSURE.

DO NOT OPEN COVERS AND DO NOT REPAIR YOURSELF. REFER SERVICING TO QUALIFIED PERSONNEL.

The following applies only in the U.S.A.

Part 15 of the FCC Rules

FCC Warning:

Any unauthorized changes or modifications to this equipment would void the user's authority to operate this device.

NOTICE:

This product has a fluorescent lamp that contains a small amount of mercury. It also contains lead in some components. Disposal of these materials may be regulated in your community due to environmental considerations.

For disposal or recycling information please contact your local authorities, or the Electronics Industries Alliance: <<http://www.eiae.org>>

Precautions

When Driving

Keep the volume level low enough to be aware of road and traffic conditions.

When Washing Your Car

Do not expose the product, including the speakers and CDs, to water or excessive moisture. This could cause electrical shorts, fire, or other damage.

When Parked

Parking in direct sunlight can produce very high temperatures inside your car. Give the interior a chance to cool down before switching the unit on.

Use the Proper Power Supply

This product is designed to operate with a 12 V DC, negative ground battery system (the normal system in a North American car).

Disc Mechanism

Do not insert coins or any small objects. Keep screwdrivers and other metallic objects away from the disc mechanism and disc.

Use Authorized Servicenters

This product is made of precision parts. Do not attempt to disassemble or adjust any parts. Please refer to the Servicenter list including with this product for service assistance.

For Installation

This product should be installed in a horizontal position with the front end up at a convenient angle, but not more than 30°.

Note:

- The preset memory is cleared to return to the original factory setting when the power connector or battery is disconnected.

Find the model number and serial number on either the back or bottom of the unit. Please record them in the space below and retain this booklet as a permanent record of your purchase to help with identification in case of theft.

| | |
|----------------|-----------------------------------------------|
| MODEL NUMBER | CQ-C8400U / CQ-C8300U / CQ-C8200U / CQ-C8100U |
| SERIAL NUMBER | |
| DATE PURCHASED | |
| FROM | |

Panasonic welcomes you to our ever growing family of electronic product owners. We know that this product will bring you many hours of enjoyment. Our reputation is built on precise electronic and mechanical engineering, manufactured with carefully selected components and assembled by people who take pride in their work. Once you discover the quality, reliability, and value we have built into this product, you too will be proud to be a member of our family.

CQ-C8400/C8300U

Removable Full Front MP3 WMA CD Player/Receiver with Full Dot Matrix Display and CD Changer Control



CQ-C8200/C8100U





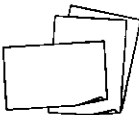
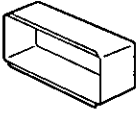
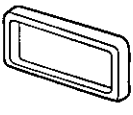

Removable Full Front CD Player/Receiver with Full Dot Matrix Display and CD Changer Control

Note:

- Please refer to page 9 for information on differences in each model.

Accessories

| Item | Diagram | Q'ty |
|------------------------------------------|-------------------------------------------------------------------------------------|-------|
| Remote Control Unit (YEFX9992663) |  | 1 |
| Lithium Battery <CR2025> |  | 1 |
| Instruction kit | | |
| • Operating Instructions (YEFM284108) |  | 1 |
| • Warranty Card, etc. |  | 1 set |
| Mounting Collar (YEFX0215873) |  | 1 |
| Trim Plate (YEFC05605) |  | 1 |

| Item | Diagram | Q'ty |
|----------------------------------------------|--------------------------------------------------------------------------------------|------|
| Screw Kit (YEP0FZ3158) | | |
| • Hex. Nut (5 mmφ) |  | 1 |
| • Tapping Screw (5 mmφ×16 mm) |  | 1 |
| • Mounting Bolt (5 mmφ) |  | 1 |
| • Lock Cancel Plate |  | 2 |
| Rear Support Strap (YEFG04019) |  | 1 |
| Removable Face Plate Case (YEFA131646) |  | 1 |
| Power Connector (YEAJ02871) |  | 1 |

Note:

- The number in parenthesis underneath each accessory part name is the part number for maintenance and service.
- Accessories and their parts numbers are subject to modification without prior notice due to improvements.
- Mounting collar ① and trim plate ⑦ are mounted on the main unit at shipment (page 60).

Consignes de sécurité

MISE EN GARDE:

POUR RÉDUIRE LES RISQUES D'INCENDIE OU D'ÉLECTROCUTION, N'EXPOSEZ PAS CET APPAREIL À LA PLUIE OU À L'HUMIDITÉ.

AFIN DE PRÉVENIR TOUT RISQUES D'INCENDIE OU D'INTERFÉRENCES, UTILISEZ UNIQUEMENT LES COMPOSANTS FOURNIS.

ATTENTION:

CET APPAREIL EST UN PRODUIT LASER DE LA CLASSE I.

L'UTILISATION DE COMMANDES OU RÉGLAGES OU L'EXÉCUTION D'OPÉRATIONS AUTRES QUE CELLES QUI SONT INDIQUÉES DANS CE DOCUMENT PEUVENT RÉSULTER EN UNE EXPOSITION À UN RAYONNEMENT DANGEREUX.

N'OUVREZ PAS LES COUVERCLES ET N'ESSAYEZ PAS D'EFFECTUER VOUS-MÊME DES RÉPARATIONS. ADRESSEZ-VOUS À UN PERSONNEL QUALIFIÉ POUR TOUTE RÉPARATION.

Précautions à prendre

Lorsque vous êtes au volant

Maintenez le niveau du volume assez bas afin de pouvoir demeurer attentif aux conditions routières et au trafic.

Lorsque vous nettoyez le véhicule

Évitez d'exposer cet appareil, y compris les haut-parleurs et les CD, à l'eau ou à une trop grande humidité. Il y a risque de court-circuit, d'incendie ou autres dommages.

Lorsque le véhicule est stationné

L'intérieur d'un véhicule stationné dans un endroit exposé directement aux rayons du soleil peut devenir extrêmement chaud. Avant de mettre l'appareil sous tension, laissez refroidir l'intérieur du véhicule.

Utilisez une source d'alimentation adéquate

Cet appareil a été conçu pour être alimenté avec une batterie de 12 V c.c. avec masse négative (dont sont généralement équipés les véhicules nord-américains).

Mécanisme du logement du disque

Évitez d'insérer des pièces de monnaie ou tout autre petit objet. Maintenez les tournevis et autres objets métalliques à l'écart du disque et du mécanisme du logement du disque.

Faites appel à un centre de service après-vente agréé

Cet appareil est composé de pièces de précision. Ne tentez pas de le démonter ou d'ajuster les pièces. Pour toute demande de réparation, veuillez consulter la liste des centres de service après-vente qui accompagne l'appareil.

Pour l'installation

Cet appareil doit être installé à l'horizontale, en plaçant sa face avant sur un angle adéquat ne dépassant pas 30°.

Remarque :

- La mémoire de présintonisation est effacée et retourne aux valeurs spécifiées en usine lorsque le connecteur d'alimentation ou la batterie est déconnecté(e).

Il est recommandé de noter, dans l'espace prévu ci-dessous, les numéros de modèle et de série inscrits soit à l'arrière soit sous le fond de l'appareil, et de conserver ce manuel comme memorandum de l'achat afin de permettre l'identification de l'appareil en cas de vol.

| | |
|------------------|-----------------------------------------------|
| NUMÉRO DE MODÈLE | CQ-C8400U / CQ-C8300U / CQ-C8200U / CQ-C8100U |
| NUMÉRO DE SÉRIE | |
| DATE DE L'ACHAT | |
| VENDEUR | |

Panasonic vous souhaite la bienvenue au sein du groupe sans cesse croissant de propriétaires de ses produits électroniques. Nous sommes convaincus que l'utilisation de cet appareil saura vous procurer de nombreuses heures de divertissement. Notre réputation est fondée sur une ingénierie électronique et mécanique de précision, et nos produits, fabriqués au moyen de composants soigneusement sélectionnés, sont assemblés par des gens fiers de la qualité de leur travail. Après avoir découvert la qualité, la fiabilité et la valeur de cet appareil, vous serez également fier d'être un client Panasonic.

CQ-C8400/C8300U

Récepteur/lecteur CD MP3 WMA avec panneau avant amovible, affichage matriciel et contrôle de changeur CD





CQ-C8200/C8100U





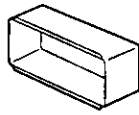
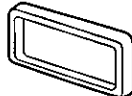

Récepteur/lecteur CD avec panneau avant amovible, affichage matriciel et contrôle de changeur CD

Remarque :

- Pour plus d'informations concernant les différences entre les modèles respectifs, consultez la page 13.

Accessoires

| Pièce | Schéma | Qté |
|-----------------------------------------|-------------------------------------------------------------------------------------|-----|
| Télécommande (YEFX9992663) |  | 1 |
| Pile au lithium <CR2025> |  | 1 |
| Ensemble d'instructions | | |
| • Manuel d'instructions (YEFM284108) |  | 1 |
| • Carte de garantie, etc. |  | 1 |
| Collier de montage (YEFX0215873) |  | 1 |
| Plaque de garniture (YEFM05605) |  | 1 |

| Pièce | Schéma | Qté |
|-----------------------------------------------------|---------------------------------------------------------------------------------------|-----|
| Ensemble de vissage (YEP0FZ3158) | | |
| • Écrou hexagonal (5 mmφ) |  | 1 |
| • Vis autotaraudeuse (5 mmφ×16 mm) |  | 1 |
| • Boulon de montage (5 mmφ) |  | 1 |
| • Plaque de déverrouillage |  | 2 |
| Plaque de fixation arrière (YEFM04019) |  | 1 |
| Étui pour panneau avant amovible (YEFM131646) |  | 1 |
| Connecteur d'alimentation (YEAJ02871) |  | 1 |

Remarque :

- Le numéro indiqué entre parenthèses sous le nom des accessoires respectifs correspond au numéro de pièce pour l'entretien et le service.
- Les accessoires et leurs numéros de pièce sont sujets à changement sans préavis en vue de l'amélioration.
- Le collier de montage ① et la plaque de garniture ⑦ sont installés avant expédition (page 112).

Información para su seguridad

ADVERTENCIA:

PARA REDUCIR EL RIESGO DE INCENDIOS O SACUDIDAS ELÉCTRICAS, NO EXPONGA ESTE PRODUCTO A LA LLUVIA NI A LA HUMEDAD.

PARA REDUCIR EL RIESGO DE INCENDIOS O SACUDIDAS ELÉCTRICAS, Y PARA EVITAR LAS INTERFERENCIAS MOLESTAS, UTILICE SOLAMENTE LOS COMPONENTES INCLUIDOS.

PRECAUCIÓN:

ÉSTE ES UN PRODUCTO LÁSER DE CLASE 1.

LA UTILIZACIÓN DE CONTROLES, EL HACER AJUSTES O EL SEGUIR PROCEDIMIENTOS DISTINTOS DE LOS ESPECIFICADOS EN ESTE MANUAL PODRÍA CAUSAR UNA EXPOSICIÓN PELIGROSA A LA RADIACIÓN.

NO ABRA LAS CUBIERTAS NI HAGA REPARACIONES USTED MISMO. SOLICITE LOS TRABAJOS DE SERVICIO AL PERSONAL CALIFICADO.

Lo siguiente sólo es válido en los EE.UU.

Parte 15 de las Normas FCC (Comisión Federal de Comunicaciones)

Advertencia de FCC:

Cualquier cambio o modificación no autorizado a esta unidad invalidará el derecho del usuario a operar este dispositivo.

AVISO:

Este producto tiene una lámpara fluorescente que contiene una pequeña cantidad de mercurio. También contiene plomo en algunos de sus componentes. El desecho de estos materiales puede estar regulado en su localidad debido a consideraciones medioambientales.

Para obtener información acerca de su desecho o reciclaje, por favor póngase en contacto con las autoridades locales o la organización Electronics Industries Alliance (Alianza de Industrias Electrónicas): <<http://www.eiae.org>>

Precauciones

Durante la conducción

Mantenga el volumen lo suficientemente bajo para darse cuenta de las condiciones de la carretera y del tráfico.

Al lavar el vehículo

No exponga el producto, incluyendo los altavoces y CDs, al agua o a la humedad excesiva. De lo contrario se podrían producir cortocircuitos, incendios y otros daños.

Durante el estacionamiento

El estacionamiento bajo la luz directa del sol puede generar temperaturas muy altas en el interior del vehículo. Deje que el interior del vehículo se enfríe antes de encender la unidad.

Utilice la alimentación adecuada

Este producto ha sido diseñado para funcionar con un sistema de batería de 12 V CC negativa a tierra (el sistema normal en un vehículo norteamericano).

Mecanismo del disco

No inserte monedas ni otros objetos pequeños. Mantenga los destornilladores y otros objetos metálicos alejados del mecanismo del disco y del propio disco.

Recurra a centros de servicio autorizados

Este producto está hecho con piezas de precisión. No intente desmontar o ajustar ninguna pieza. Por favor consulte la lista de centros de servicio que acompaña a este producto si necesita asistencia técnica.

Para la instalación

Este producto debe instalarse en posición horizontal con los extremos de la parte frontal inclinados a un ángulo apropiado, pero nunca a más de 30°.

Nota:

- La memoria de preajustes se borra y regresa a la configuración original de fábrica cuando se desconecta el conector de alimentación o la batería.

Busque el número del modelo y el número de serie ya sea en la parte trasera o en el fondo de la unidad. Sírvase anotar dichos números en el espacio siguiente, y mantenga este librete como una anotación permanente de su compra para ayudar en la identificación en el caso de robo.

| | |
|---------------------|-----------------------------------------------|
| NÚMERO DE MODELO | CQ-C8400U / CQ-C8300U / CQ-C8200U / CQ-C8100U |
| NÚMERO DE SERIE | |
| FECHA DE COMPRA | |
| NOMBRE DE LA TIENDA | |

Panasonic le da la bienvenida a la siempre creciente familia de propietarios de nuestros productos electrónicos. Estamos seguros de que este producto le proporcionará muchas horas de diversión. Nuestra reputación está basada en una ingeniería electrónica y mecánica de precisión, manufacturada con componentes cuidadosamente seleccionados y montados por personas que se enorgullecen de su trabajo. Cuando usted descubra la calidad, la fiabilidad y el valor que hemos puesto en este producto, también se enorgullecerá de ser un miembro de nuestra familia.

CQ-C8400/C8300U

Reproductor de CD MP3 WMA/Receptor con Pantalla de Matriz de Puntos, Controlador de Cambiador de Discos y Frente Desmontable



CQ-C8200/C8100U





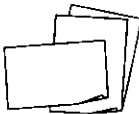
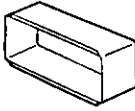
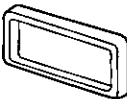

Reproductor de CD/Receptor con Pantalla de Matriz de Puntos, Controlador de Cambiador de Discos y Frente Completo Desmontable

Nota:

- Por favor, consulte la página 17 para obtener información sobre las diferencias de cada modelo.

Accesorios

| Elemento | Diagrama | Cantidad |
|-------------------------------------------|-------------------------------------------------------------------------------------|----------|
| Mando a distancia (YEFX9992663) |  | 1 |
| Batería de litio <CR2025> |  | 1 |
| Paquete de instrucciones | | |
| • Manual de instrucciones (YEFM284108) |  | 1 |
| • Tarjeta de garantía, etc. |  | 1 juego |
| Collar de montaje (YEFX0215873) |  | 1 |
| Placa de adorno (YEF005605) |  | 1 |

| Elemento | Diagrama | Cantidad |
|------------------------------------------------------------|--------------------------------------------------------------------------------------|----------|
| Juego de tornillos (YEPOFZ3158) | | |
| • Tuerca hexagonal (5 mmφ) |  | 1 |
| • Tornillo autorroscante (5 mmφ×16 mm) |  | 1 |
| • Perno de montaje (5 mmφ) |  | 1 |
| • Placa de desbloqueo |  | 2 |
| Correa de sujeción posterior (YEF004019) |  | 1 |
| Estuche de la placa frontal desmontable (YEFA131646) |  | 1 |
| Conector de alimentación (YEAJ02871) |  | 1 |

Nota:

- El número que aparece en paréntesis por debajo del nombre de cada pieza es el número de pieza empleado en las tareas de mantenimiento y reparaciones.
- Los accesorios y sus números de parte están sujetos a cambios sin previo aviso debido a mejoras del producto.
- El collar de montaje ① y la placa de adorno ⑦ se montan en la unidad principal en el momento del envío (página 164).

Features

MP3/WMA Playback from CD-R/RW

CQ-C8400U **CQ-C8300U**

You can play your MP3/WMA (Windows Media Audio) files as well as regular CDs.

With up to 10 to 12 times* the capacity of a conventional CD, a single MP3/WMA-encoded disc can keep you entertained throughout your entire journey.

*Depending on bit rate.

SQ7 (7 bands Sound Quality)

SQ is a function that can call up various sound types at the touch of button in accordance with your listening music type.

At SQ7, SQ presets P2 to P6 can also be finely adjusted as desired (page 42).

HPF (High Pass Filter)/LPF (Low Pass Filter)

Genuine subwoofer system achieved thanks to HPF (High Pass Filter) and LPF (Low Pass Filter)

System Upgrade

CQ-C8400U
CQ-C8300U
CQ-C8200U
CQ-C8100U

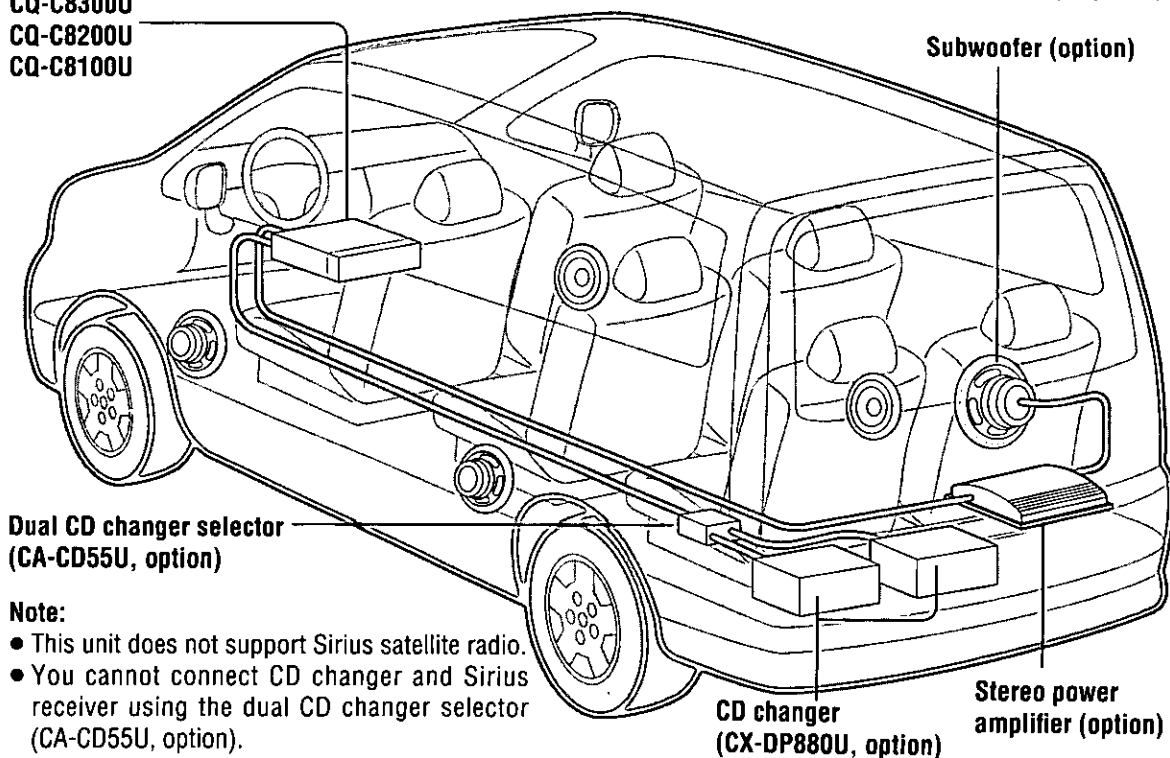

Note:

- This unit does not support Sirius satellite radio.
- You cannot connect CD changer and Sirius receiver using the dual CD changer selector (CA-CD55U, option).

Electronic Switch Front Panel

The front panel opens and closes automatically by pressing a button once.

CD Changer Control

You can connect the optional CD changer unit. For details, refer to the operating instructions on the CD changer unit.

- 2 CD changers (option) can be controlled with this unit. To connect 2 CD changers to it, the dual CD changer selector CA-CD55U (option) is necessary.

Large-sized Volume Control

An large-sized rotary volume control that looks like one belonging to a Hi-Fi audio system is featured.

Customize function

CQ-C8400U **CQ-C8300U**

This function enables the user to rewrite the unit's graphic pattern, still picture or opening or closing moving picture into a desired replacement image.

For this, a CD-R/RW disc containing the image data created using an application ("IMAGE STUDIO") designed to process the image data or images which can be found at the web site designated by Panasonic is required (page 50).

Before Reading these Instructions

- This operating instruction manual applies to the following models. The differences among these models are mentioned below.
- All illustrations represent model CQ-C8400U unless otherwise specified.

| Features \ Models | CQ-C8400U | CQ-C8300U | CQ-C8200U | CQ-C8100U |
|----------------------------------------|------------------|------------------|------------------|------------------|
| MP3/WMA playback | Yes | Yes | None | None |
| CD text display | Yes | Yes | None | None |
| SBC-SW (Super Base Control Sub-Woofer) | Yes | None | Yes | None |
| Pre-amp output voltage | 5 V | 5 V | 5 V | 2.5 V |
| Power output | 60 W | 50 W | 50 W | 50 W |
| Customize function | Yes | Yes | None | None |



This can only be controlled through the main unit.



This can only be controlled through the remote control unit.

Operations with neither mark can be performed either by the main unit or the remote control unit.

CQ-C8400U

Indicates features applicable to CQ-C8400U only.

CQ-C8300U

CQ-C8300U only.

CQ-C8200U

CQ-C8200U only.

CQ-C8100U

CQ-C8100U only.

Preparation

Remote Control Unit

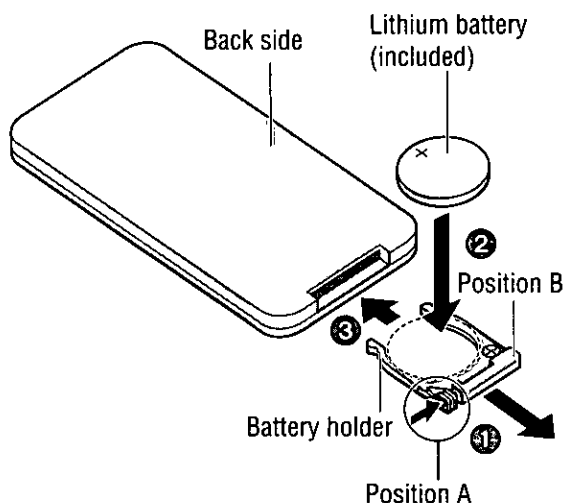

Battery Installation

- ① **Remove the battery holder.**
Pull the holder out at position B while pushing position A as indicated.
- ② **Install the battery on the battery holder.**
- ③ **Insert the battery holder back into its original position.**

Battery Notes

- Battery type: Panasonic lithium battery (CR2025) (included)
- Battery life: Approximately 6 months under normal use (at room temperature)

Caution:

- Improper use of the battery may cause overheating, an explosion or ignition, resulting in injury or a fire.
- Remove and dispose of an old battery immediately.
- Do not disassemble or short the battery. Do not throw a battery into a fire.
- Keep the battery away from children to avoid the risk of accidents.
- Follow local regulations when disposing of the battery.

Subwoofer

Preparation:

- Connect the subwoofer (option) (page 70).

Subwoofer level setting:

- You can change the subwoofer level (page 44).

Subwoofer low pass filter setting:

- You can select the upper limit frequency of the sound from subwoofer (page 44).

Clock Setting

The 12-hour system is used for the clock.

- Turn your car's ignition key to the ACC or ON position.
- Press [SOURCE] (PWR).
- When the power is switched on for the first time, a demonstration appears on the display. Press [DISP] (display) to change to regular mode (page 22).

① Press [MENU]. 
Press and hold [MENU] for more than 2 seconds. 

② Press [<] or [>] to select "DISPLAY".



③ Press [^] or [v] to select "CLOCK ADJ".



④ Press [SET].

⑤ Setting.

Hours:



- ① Press [<].
The hour display highlights.
- ② Press [^]: Put Forward
- ③ Press [v]: Put back

Minutes:



- ① Press [>].
The Minutes display highlights.
- ② Press [^]: Put Forward
- ③ Press [v]: Put back

⑥ Complete.
Press [SET].

Caractéristiques

Lecture des fichiers MP3/WMA d'un CD-R/RW

CQ-C8400U

CQ-C8300U

Cet appareil peut faire la lecture des fichiers MP3/WMA (Windows Media Audio), ainsi que des CD audio ordinaires.

Avec une capacité 10 à 12 fois supérieure* à celle d'un CD classique, un seul CD codé en format MP3/WMA peut vous procurer un divertissement musical qui durera toute la journée.

*Suivant le débit binaire.

SQ7 (Qualité sonore 7 bandes)

La fonction SQ permet d'activer divers types de son en appuyant sur une touche, suivant le genre de musique que vous êtes en train d'écouter.

À SQ7, les préréglages SQ P2 à P6 peuvent également faire l'objet d'un ajustement précis, suivant vos préférences (page 94).

HPF (filtre passe-haut)/LPF (filtre passe-bas)

Réalisation d'un véritable système de haut-parleur d'extrêmes-graves grâce au HPF (filtre passe-haut) et au LPF (filtre passe-bas)

Panneau avant à interrupteur électronique

Une seule pression sur une touche permet d'ouvrir et de fermer le panneau avant.

Mise à niveau du système

CQ-C8400U

CQ-C8300U

CQ-C8200U

CQ-C8100U

Contrôle de changeur CD

Vous pouvez raccorder le changeur CD en option. Pour plus de détails, consultez le mode d'emploi qui accompagne le changeur CD.

- Cet appareil permet de commander 2 changeurs CD (en option). Pour raccorder deux changeurs CD à l'appareil, le sélecteur de changeur CD double CA-CD55U (en option) est nécessaire.

Grande commande de volume

Cet appareil est équipé d'une grande commande de volume rotative similaire à celle des chaînes audio haute fidélité.

Fonction de personnalisation

CQ-C8400U

CQ-C8300U

Cette fonction permet de personnaliser l'affichage d'arrière-plan en choisissant une image animée ou une image fixe et d'afficher celle-ci sur mise sous et hors tension.

Pour cela, vous aurez besoin d'un disque CD-R/RW contenant l'image de données créée au moyen d'une application (IMAGE STUDIO) conçue pour le traitement des données d'image ou des images, disponible sur le site Web indiqué par Panasonic (page 102).

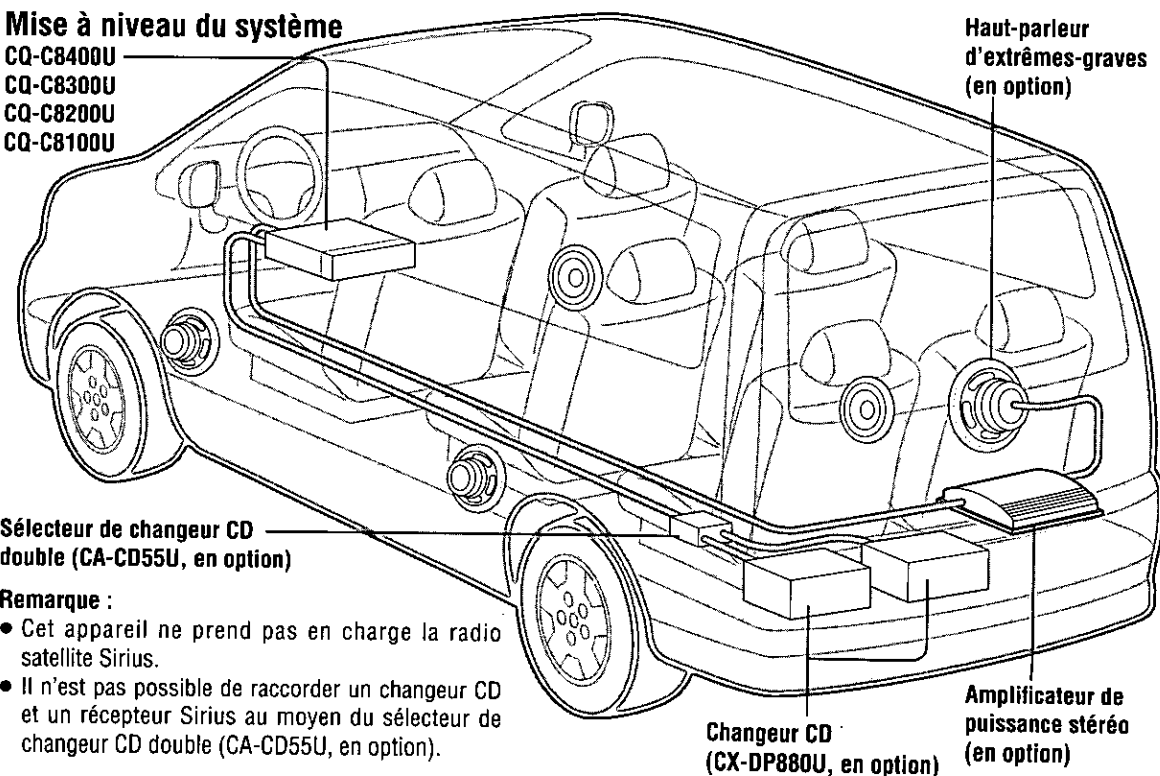

Remarque :

- Cet appareil ne prend pas en charge la radio satellite Sirius.
- Il n'est pas possible de raccorder un changeur CD et un récepteur Sirius au moyen du sélecteur de changeur CD double (CA-CD55U, en option).

Avant de lire le présent mode d'emploi

- Le présent mode d'emploi s'applique aux modèles suivants. Les différences entre les modèles respectifs sont indiquées ci-dessous.
- Sauf indication contraire, toutes les illustrations représentent le modèle CQ-C8400U.

| Caractéristiques | Modèles CQ-C8400U | CQ-C8300U | CQ-C8200U | CQ-C8100U |
|------------------------------------------------------------------------------------|----------------------|-----------|-----------|-----------|
| Lecture des fichiers MP3/WMA | Oui | Oui | Non | Non |
| Affichage du texte CD | Oui | Oui | Non | Non |
| SBC-SW (Haut-parleur d'extrêmes-graves à contrôle supérieur des basses fréquences) | Oui | Non | Oui | Non |
| Tension de sortie préamplificateur | 5 V | 5 V | 5 V | 2,5 V |
| Puissance de sortie | 60 W | 50 W | 50 W | 50 W |
| Fonction de personnalisation | Oui | Oui | Non | Non |

FRANÇAIS



La commande s'effectue uniquement depuis l'appareil principal.

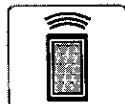

La commande s'effectue uniquement depuis la télécommande.

Les commandes qui ne portent aucun de ces symboles peuvent s'effectuer soit directement sur l'appareil principal, soit au moyen de la télécommande.

Indique une caractéristique qui s'applique au modèle

| | |
|------------------|-----------------------|
| CQ-C8400U | CQ-C8400U uniquement. |
| CQ-C8300U | CQ-C8300U uniquement. |
| CQ-C8200U | CQ-C8200U uniquement. |
| CQ-C8100U | CQ-C8100U uniquement. |

Préparatifs

Télécommande

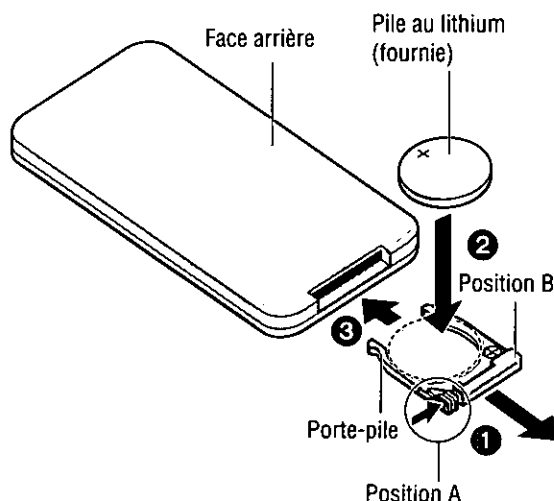

Insertion de la pile

1 Retirez le porte-pile.

Tirez le support par la position B tout en poussant sur la position A, tel qu'indiqué.

2 Installez la pile dans le porte-pile.

3 Remettez le porte-pile en position initiale.

Remarques sur la pile

- Type de pile : Pile au lithium Panasonic (CR2025) (fournie)
- Durée de la pile : Environ 6 mois dans des conditions normales d'utilisation (à température intérieure)

Attention :

- Une mauvaise utilisation de la pile peut provoquer une surchauffe, une explosion ou un feu, qui risquent de causer des blessures ou un incendie.

- Veuillez retirer et jeter la pile sans tarder lorsqu'elle est épuisée.
- Évitez de démonter ou de court-circuiter la pile. Évitez de jeter la pile au feu.
- Maintenez la pile hors de la portée des enfants pour éviter tout risque d'accident.
- Respectez les règlements locaux lorsque vous jetez la pile.

Haut-parleur d'extrêmes-graves

Préparatifs :

- Raccordez le haut-parleur d'extrêmes-graves (en option) (page 122).

Réglage du niveau du haut-parleur d'extrêmes-graves :

- Vous pouvez modifier le niveau du haut-parleur d'extrêmes-graves (page 96).

Réglage du filtre passe-bas du haut-parleur d'extrêmes-graves :

- Vous pouvez sélectionner la fréquence limite supérieure du son émis par le haut-parleur d'extrêmes-graves (page 96).

Réglage de l'horloge

L'horloge fonctionne sur un cycle de 12 heures.

- Tournez la clé de contact du véhicule sur la position ACC ou ON (activée).
- Appuyez sur [SOURCE] (PWR).
- La première fois que l'appareil est mis sous tension, une démonstration apparaît sur l'afficheur. Appuyez sur [DISP] (affichage) pour commuter en mode normal (page 74).

① Appuyez sur [MENU]. 

Appuyez de manière continue sur [MENU] pendant plus de 2 secondes.



② Appuyez sur [<] ou [>] pour sélectionner « DISPLAY ».



③ Appuyez sur [^] ou [v] pour sélectionner « CLOCK ADJ ».



④ Appuyez sur [SET].

⑤ Réglage.
Heures :



- ① Appuyez sur [<].
L'affichage de l'heure apparaît en surbrillance.
- ② Appuyez sur [^] : Faire avancer
- ③ Appuyez sur [v] : Faire reculer

Minutes :



- ① Appuyez sur [>].
L'affichage des minutes apparaît en surbrillance.
- ② Appuyez sur [^] : Faire avancer
- ③ Appuyez sur [v] : Faire reculer

⑥ Terminé.
Appuyez sur [SET].

Características

Reproducción de MP3/WMA desde CD-R/RW

CQ-C8400U

CQ-C8300U

Puede reproducir sus archivos MP3/WMA (Windows Media Audio) así como CDs normales.

Provisto de 10 a 12 veces* la capacidad de un CD convencional, un solo disco codificado en formato MP3/WMA puede proporcionar entretenimiento a lo largo de todo el viaje.

*Dependiendo de la velocidad de transferencia.

SQ7 (Calidad de sonido de 7 bandas)

SQ es una función que puede producir varios tipos distintos de sonido con solo tocar un botón, en concordancia con el tipo de música que se está escuchando.

En SQ7, las presintonías P2 a P6 de SQ también se pueden ajustar con precisión a gusto del usuario (página 146).

HPF (Filtro paso-alto)/LPF (Filtro paso-bajo)

Sistema de altavoz de subgraves auténtico logrado gracias al filtro paso-alto (HPF) y al filtro paso-bajo (LPF)

Panel frontal de mandos electrónicos

El panel frontal se abre y se cierra automáticamente con sólo tocar un botón.

Actualización del sistema

CQ-C8400U
CQ-C8300U
CQ-C8200U
CQ-C8100U

Selector del cambiador doble de CD (CA-CD55U, opcional)

Nota:

- Esta unidad no soporta la radio vía satélite de Sirius.
- No se pueden conectar el cambiador de CD y el receptor de Sirius por medio del selector del cambiador doble de CD (CA-CD55U, opcional).

Control de cambiador de CD

Puede conectar el cambiador de CD opcional. Para conocer detalles, consulte el manual de instrucciones del cambiador de CD.

- Con esta unidad se pueden controlar dos cambiadores de CD (opcional). Para conectar dos cambiadores de CD, es necesario el selector CA-CD55U (opcional) del cambiador doble de CD.

Control de volumen de gran tamaño

La unidad está provista de un control de volumen giratorio de gran tamaño que se asemeja al de los sistemas de audio de Hi-Fi.

Función de personalización

CQ-C8400U

CQ-C8300U

Esta función permite al usuario sobrescribir el diseño gráfico, la imagen fija, o la imagen en movimiento inicial o final de la unidad con la imagen de repuesto que desee. Para ello hace falta un disco CD-R/RW que contenga datos de imágenes creados con una aplicación (IMAGE STUDIO) diseñada para procesar los datos de imágenes, o las imágenes que se pueden encontrar en el sitio web designado por Panasonic (página 154).

Altavoz de subgraves (opcional)

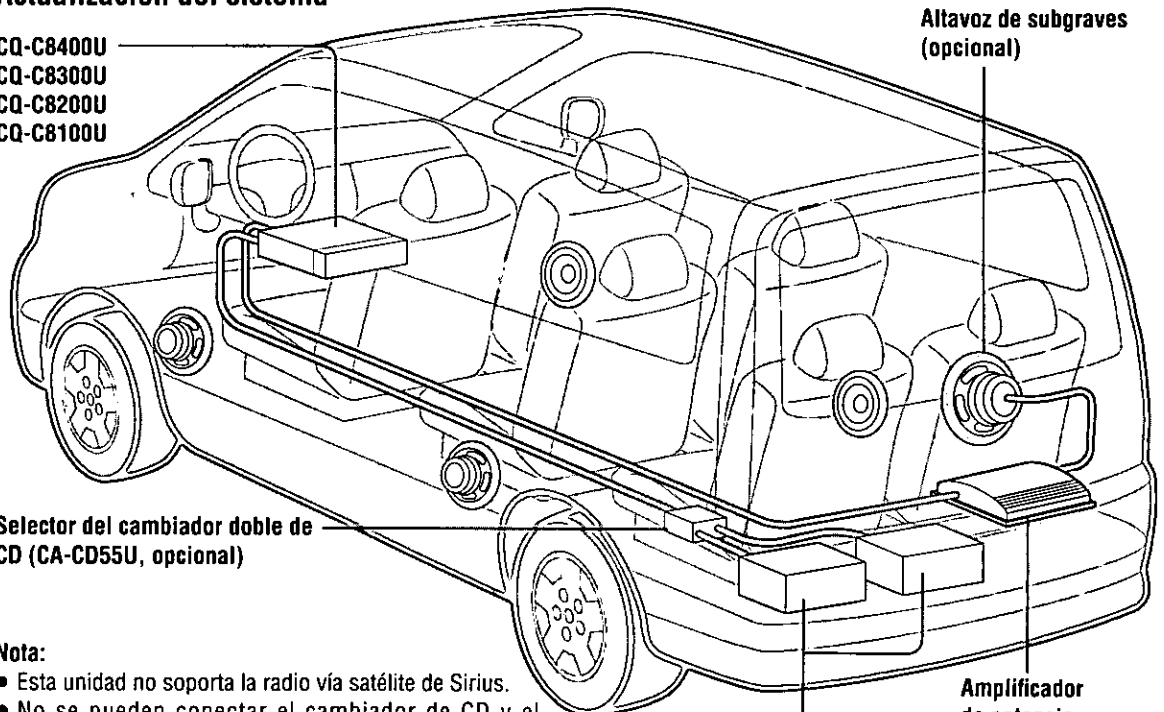

Cambiador de CD (CX-DP880U, opcional)

Amplificador de potencia estereofónico (opcional)

Antes de leer estas instrucciones

- Este manual de instrucciones corresponde a los siguientes modelos. Las diferencias entre estos modelos se mencionan a continuación.
- Todas las ilustraciones pertenecen al modelo CQ-C8400U a no ser que se especifique lo contrario.

| Características | Modelos | | | |
|--------------------------------------------------------|-----------|-----------|-----------|-----------|
| | CQ-C8400U | CQ-C8300U | CQ-C8200U | CQ-C8100U |
| Reproducción MP3/WMA | Sí | Sí | Ninguna | Ninguna |
| Pantalla de CD texto | Sí | Sí | Ninguna | Ninguna |
| SBC-SW (Altavoz de subgraves de control de superbajos) | Sí | Ninguno | Sí | Ninguno |
| Voltaje de salida del preamplificador | 5 V | 5 V | 5 V | 2,5 V |
| Potencia de salida | 60 W | 50 W | 50 W | 50 W |
| Función de personalización | Sí | Sí | Ninguna | Ninguna |



Esto sólo se puede controlar a través de la **unidad principal**.

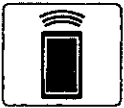

Esto sólo se puede controlar a través del **mando a distancia**.

Las operaciones sin ninguna marca se pueden ejecutar tanto desde la unidad principal como desde el mando a distancia.

CQ-C8400U

Indica funciones disponibles en CQ-C8400U solamente.

CQ-C8300U

CQ-C8300U solamente.

CQ-C8200U

CQ-C8200U solamente.

CQ-C8100U

CQ-C8100U solamente.

Preparativos

Mando a distancia

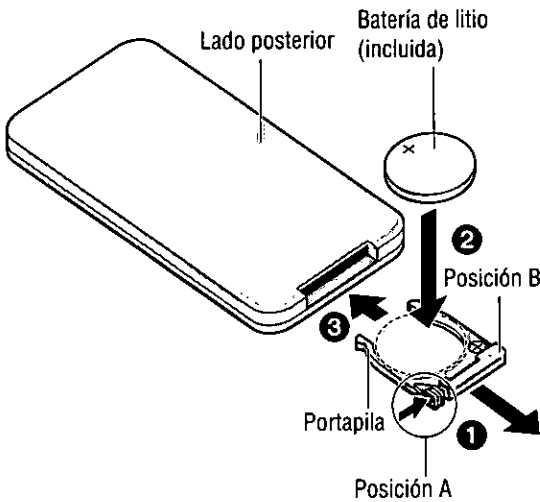

Instalación de la batería

- 1 Quite el portapila.
Saque el portapila hasta la posición B mientras empuja la posición A como se indica.
- 2 Instale la batería en el portapila.
- 3 Inserte el portapila de nuevo en su posición original.

Notas sobre la batería

- Tipo de batería: Batería de litio Panasonic (CR2025) (incluida)
- Vida útil de la batería: Aproximadamente 6 meses en uso normal (a temperatura ambiental)

Precaución:

- Un uso inapropiado de la batería puede ocasionar recalentamientos, explosiones e inflamaciones, que pueden a su vez producir lesiones o incendios.
- Extraiga y deseche de inmediato las baterías viejas.
- No desensamble ni cortocircuite la batería. No tire baterías al fuego.
- Mantenga la batería alejada del alcance de los niños para evitar el riesgo de accidentes.
- Siga las normativas locales a la hora de desechar la batería.

Altavoz de subgraves

Preparativos:

- Conecte el altavoz de subgraves (opcional) (página 174).

Ajuste del nivel del altavoz de subgraves:

- El nivel del altavoz de subgraves se puede cambiar (página 148).

Ajuste del filtro paso-bajo del altavoz de subgraves:

- Se puede seleccionar el límite superior de la frecuencia del sonido emitido por el altavoz de subgraves (página 148).

Ajuste del reloj

El reloj utiliza el sistema horario de 12 horas.

- Gire la llave de encendido de su vehículo hasta la posición ACC u ON (Encendido).
- Presione [SOURCE] (PWR).
- Cuando se enciende la alimentación por primera vez, en la pantalla aparece una demostración. Presione [DISP] (pantalla) para cambiar al modo normal (página 126).

- ① Presione [MENU]. 
Mantenga presionado [MENU] durante más de 2 segundos.



- ② Presione [<] o [>] para seleccionar "DISPLAY".



- ③ Presione [^] o [v] para seleccionar "CLOCK ADJ".



- ④ Presione [SET].

- ⑤ Ajuste.
Horas:



- ① Presione [<].
Se destaca la indicación de la hora.
- ② Presione [^]: Adelantar
- ③ Presione [v]: Atrasar

Minutos:



- ① Presione [>].
Se destaca la indicación de los minutos.
- ② Presione [^]: Adelantar
- ③ Presione [v]: Atrasar

- ⑥ Completado.
Presione [SET].

Contents

Safety Information Page 2
 Precautions 2

Accessories 3

Features 8

Before Reading these Instructions 9

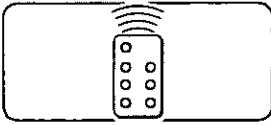

Preparation 10
 Remote control unit, subwoofer

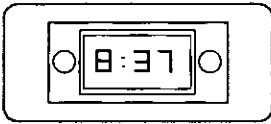

Clock Setting 11



General 22
 Power, source, volume, mute/attenuation, rear speakers as sub-woofers (super bass control subwoofer/SBC-SW), open the front panel, close the front panel, panel angle (tilt), dimmer, SQ (Sound Quality), display change

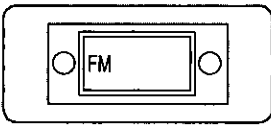

Radio 26
 Radio mode, band, tuning, direct memory (D.M), station preset, preset station calling

Before Disc Playback 28
 Available discs, disc insert, when CD is in the player, disc eject

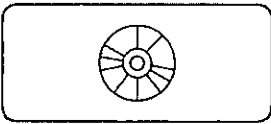

CD Player 29
 Track selection, fast forward/fast reverse, pause, scan play, direct track selection, text display, random play/repeat play

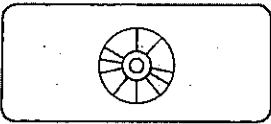

MP3/WMA Player 32
 Folder selection, file selection, fast forward/fast reverse, pause, text display, scan play, folder scan play, direct file selection, direct folder selection, random play/repeat play, notes on MP3/WMA

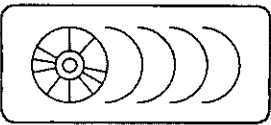

CD Changer Control 38
 CD changer mode, disc selection, track selection, fast forward/fast reverse, scan play, disc scan play, CD changer selection, direct disc selection, random play/repeat play

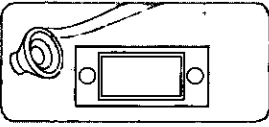

Audio Settings 42

Volume, bass/treble, SQ adjustment, balance/fader, subwoofer level, subwoofer low pass filter (LPF), high pass filter (HPF)

Display Settings 46

Background display selection (GRAPHIC PATTERN), background display selection (STILL IMAGE), contrast, clock adjustment

Function Settings 48

Mute/attenuation, security function

Customize the Display 50

What the customize function does, image data which can be changed, customizing procedure

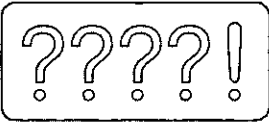

Troubleshooting 52

Preliminary steps, if you suspect something wrong, troubleshooting tips, error display messages, maintenance, product servicing, fuse

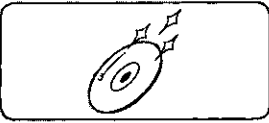

Notes on Discs 58

Notes on CD/CD media (CD-R, CD-RW, CD-ROM), notes on CD-Rs/RWs

Anti-Theft System 59

Remove the removable face plate, install removable face plate, security indicator, panel removal alarm

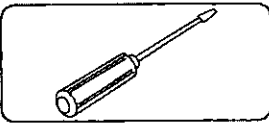

Installation Guide 60

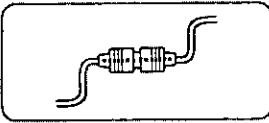

Electrical Connections 66

Wiring diagram, upgrading the system 1, upgrading the system 2, speaker system connection

Specifications 71

General

[MUTE] (Mute/attenuation) [VOLUME]
(SBC-SW)

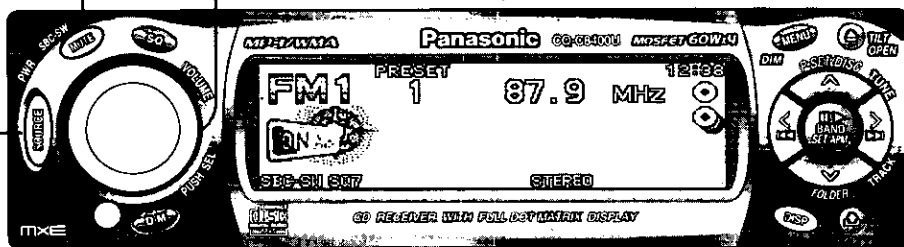

[SOURCE]
(PWR: Power)

[DISP] (Display)

Point the remote control unit at the remote control signal sensor.

Power

Turn your car's ignition key to the ACC or ON position.



ON: Press [SOURCE] (PWR).



OFF: Press and hold [SOURCE] (PWR) until you hear a beep (about 1 second), then release it. 

Press [SOURCE] (POWER) again and hold for more than 1 second. 

Note:

- After turning off the ignition key, a security message is displayed, and the panel removable alarm that reminds you to take the panel is activated.
(When security function is set to on, page 48)

Demonstration:

When the power is switched on for the first time, a demonstration appears on the display. Press [DISP] (display) to change to regular mode.



Note:

- To display the demonstration again, press and hold [SOURCE] for more than 4 seconds when turning power on. 

Source

Press [SOURCE] to change the source.

CQ-C8400U **CQ-C8300U**

Radio (page 26)

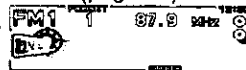

CD player (page 29)



When a CD is in the player.

or

MP3 player (page 32)

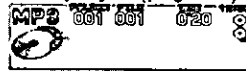

When a MP3 data disc is in the player.

or

WMA player (page 32)

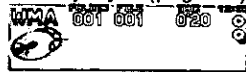

When a WMA data disc is in the player.

CD changer control (page 38)



When an optional CD changer is connected.

AUX (page 66)



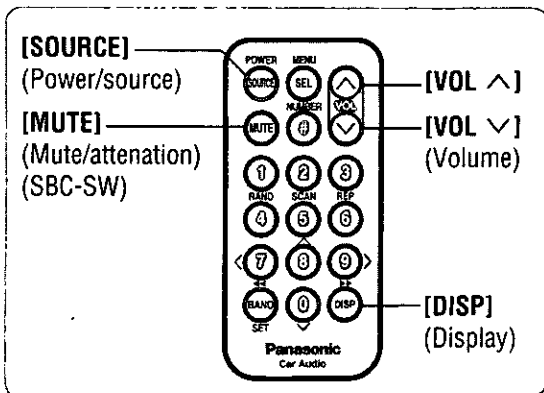

Mute/Attenuation

ON: Press [MUTE].
OFF: Press [MUTE] again.

You can select mute or attenuation (page 48).

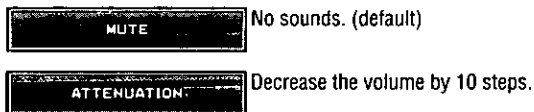

CQ-C8200U CQ-C8100U

Radio (page 26)

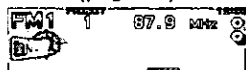

CD player (page 29)

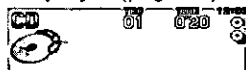

When a CD is in the player.

CD changer control (page 38)

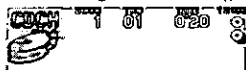

When an optional CD changer is connected.

AUX (page 66)



Volume

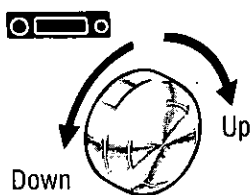

[VOL ^]: Up
[VOL v]: Down

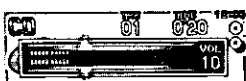

Setting range: 0 to 40
(default: 18)

Note:

- The volume level can be set independently for each source (for radio, one volume setting for AM, one volume setting for all FMs).

CQ-C8400U CQ-C8200U

Rear Speakers as Sub-Woofer (Super Bass Control Subwoofer/SBC-SW)

You can utilize the rear speaker connected to the built-in amplifier as Sub-Woofer that output only bass. (Default: OFF)

Press and hold [MUTE] (SBC-SW) for more than 2 seconds.



Note:

- When ON has been selected, the settings resulting from the adjustments performed at the subwoofer level and subwoofer low pass filter settings are reflected in the output.
- Depending on the speakers used and the type of music played, it may not be possible to achieve a satisfactory effect.

General (continued)

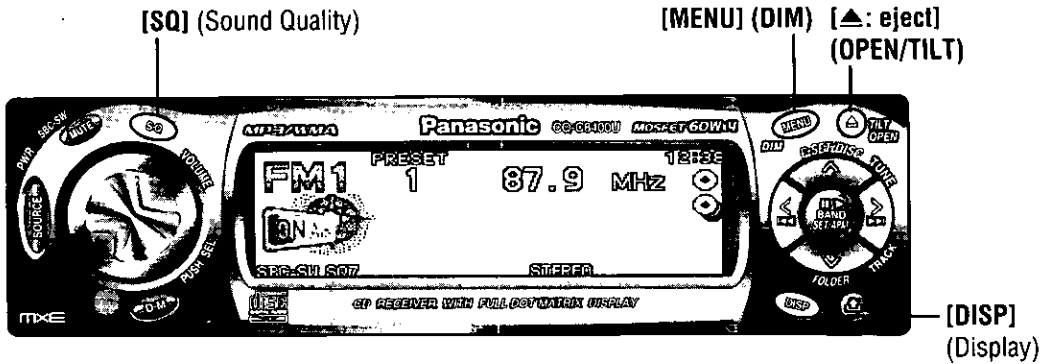

Open the Front Panel



Press [▲: eject] (OPEN).

Note:

- If nothing is changed for 20 seconds, the original panel position will be recovered.

Close the Front Panel



Press [▲: eject] (OPEN) again.

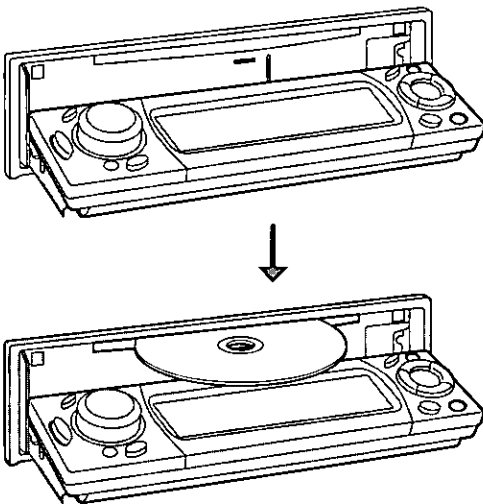

- If [▲: eject] (OPEN) is pressed when a disc is in the player, the front panel opens and the disc is ejected automatically. If no operation takes place for 20 seconds, the disc is automatically retracted into the main unit.

Panel Angle (Tilt)



Press and hold [▲: eject] (TILT) until you hear a beep (about 1 second) from the speaker output, and "TILT" is displayed. And then release it. Set it to the position at which it is easy to read what is on the display. Each time the above operation is repeated, the panel angle changes in the sequence shown below.

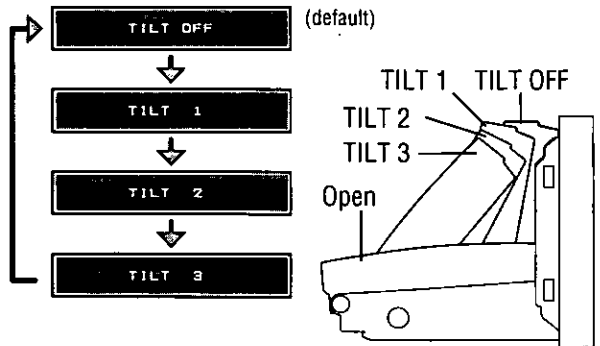

Note:

- The position which has been set using TILT will be retained even when the operations below are performed.
 - OPEN/CLOSE
 - Power on/off

Dimmer



Press and hold [MENU] (DIM) for more than 2 seconds to change dimmer level setting as follows.

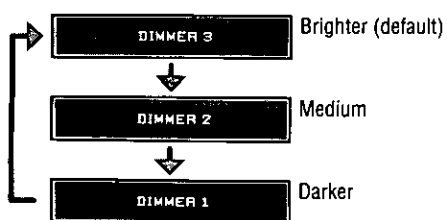

SQ (Sound Quality)

SQ is a function that can call up various sound types at the touch of button in accordance with your listening music type.

At SQ7, SQ presets P2 to P6 can also be finely adjusted to suit the acoustic characteristics inside the car and the user's preference (page 42).

Press [SQ] to select a sound types as follows. 

SQ7 lights (except FLAT).

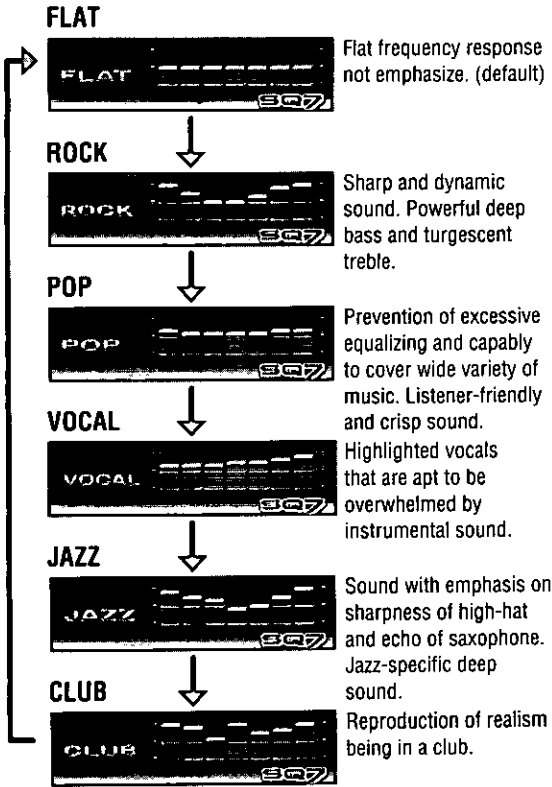

Press [DISP] (display) to return to the regular mode.

Note:

- If no operation takes place for more than 5 seconds, the display returns to the regular mode.
- Setting of SQ, bass/treble and volume are influenced one another. If the influence mentioned above causes distortion to the audio signal, readjust bass/treble or volume (page 42).
- After pressing [SQ] on the main unit, you can also select a sound type by pressing the preset buttons [1] to [6]. 

Display Change

Press [DISP] (display).

■ When Power is ON

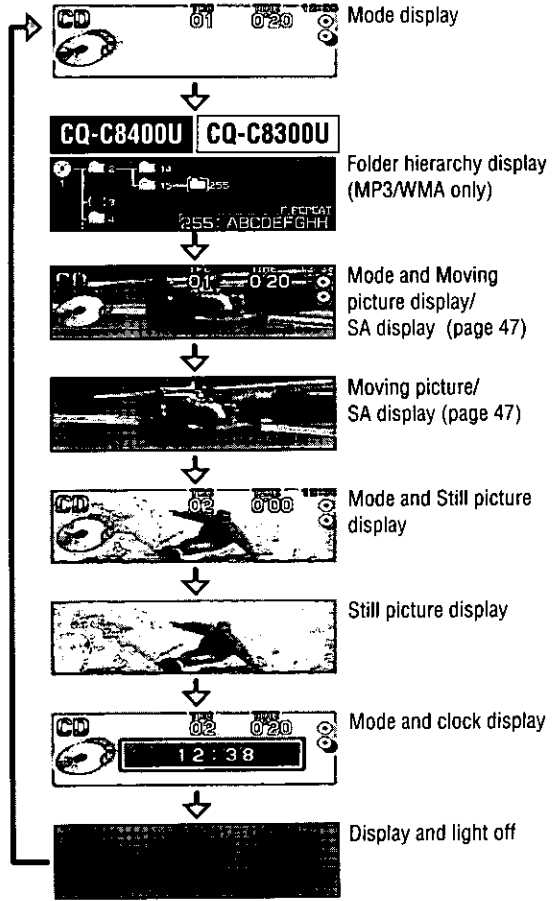

■ When Power is OFF

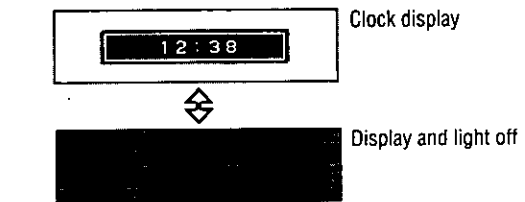

Note:

Displays before adjusting the clock (page 11).



- Set the background display (GRAPHIC PATTERN, STILL IMAGE) in a separate procedure (page 46).
- “--:--” will appear before adjusting the clock on the right corner of the mode display.

Radio

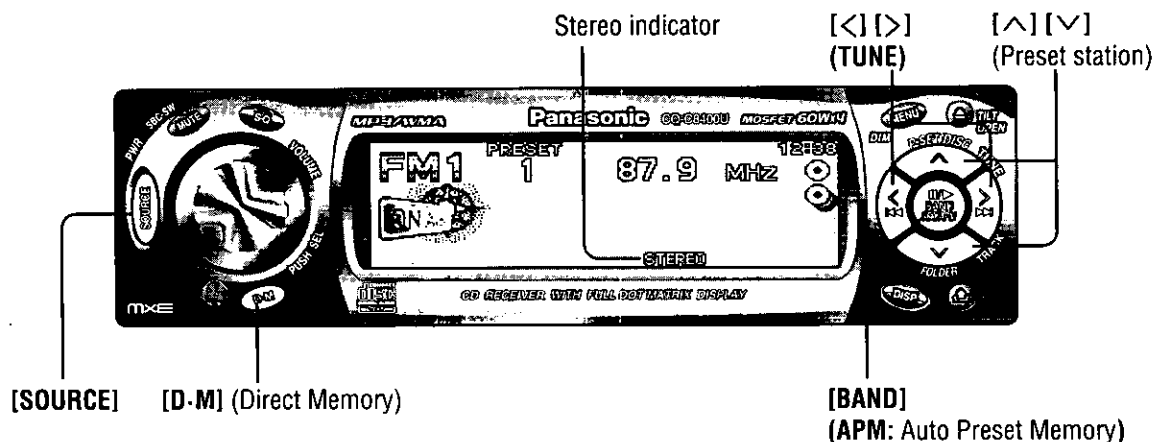

1 Radio Mode

Press **[SOURCE]** to select the radio mode.

Radio mode display

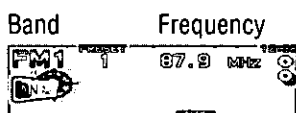

2 Band

Press **[BAND]**.

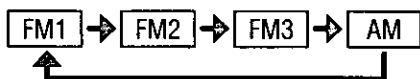

3 Tuning

[>]: Higher frequency

[<]: Lower frequency

Press and hold [**<**] or [**>**] for more than 0.5 seconds, then release. Seeking will start.

Note:

- When pressing **[MENU]** (pressing and hold **[MENU]** for more than 2 seconds on the remote control unit) in radio mode, the following display appears.

This is because radio mode does not have any menu settings.



Direct Memory (D-M)



This is a useful function that can call broadcast stations directly during playback in other modes (CD, CD Changer, etc.), even when the power is off.

Your favorite radio station can be memorized in **[D-M]** (direct memory).
Default: FM 87.9 MHz

Memorize

- Select a band and frequency.
- Press and hold **[D-M]** for more than 2 seconds.
 - Frequency blinks once and is saved in the memory.

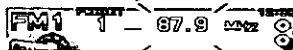

Note:

- New stations overwrite existing saved stations after this procedure above.

Recalling the Direct Memory

Press **[D-M]**.

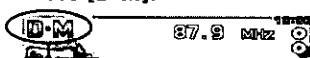

Direct Memory mode

Press **[D-M]** again to cancel.

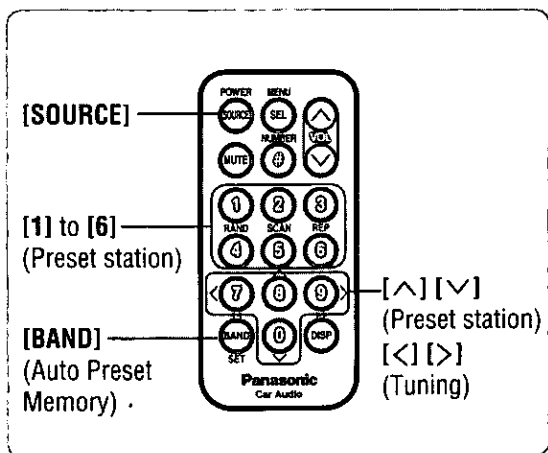

Caution:
 • To ensure safety, never attempt to preset stations while you are driving.

Station Preset

Up to 6 stations can be stored in each of the FM1, FM2, FM3 and AM band selections.

Auto Preset Memory (APM)

Automatically save stations with good reception in the preset memory.

- ① Select a band (previous page).
- ② Press and hold [BAND] (APM: Auto Preset Memory) for more than 2 seconds.
 - The 6 stations with good reception will be automatically saved in the memory under preset number 1 to 6.
 - Once set, the preset stations are sequentially scanned for 5 seconds each (scanning).

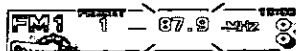

Manual Preset Memory

Manually save a station in the preset memory.

- ① Select a band and frequency (previous page).
- ② Press and hold [^] or [v] until the preset number blinks.
- ③ Press [^] or [v] to select the preset number (1 to 6).
- ④ Press and hold [^] or [v] for more than 2 seconds to memorize.
 - The display blinks once, and a receiving station is saved in the memory.

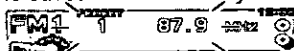

- ① Select a band and frequency (previous page).
- ② Press and hold [1] to [6] for more than 2 seconds to memorize.

Note:
 • New stations overwrite existing saved stations after this procedure.

Preset Station Calling

- ① Select a band (previous page).
- ② Press [^] or [v].

Press [1] to [6].

Before Disc Playback

CQ-C8200U/CQ-C8100U cannot play MP3/WMA files.

Available Discs

■ CD-DA



(CD-TEXT is only for CQ-C8400U/CQ-C8300U.)

■ MP3/WMA

CQ-C8400U

CQ-C8300U



Caution:

- 3" (8 cm) CD is not available for this unit, so do not insert it.
- Do not use irregularly shaped discs.
- Do not use discs that have a seal or label attached.
- To avoid damaging the front panel, do not push it down or place objects on it while it is open.
- Do not pinch your finger or hand in the front panel.
- Do not insert foreign objects into the disc slot.

Note:

- The power will be turned on automatically when a disc is loaded.
- A disc which has both CD-DA data and MP3/WMA data on it may not be reproduced normally. (For example, it may be reproduced without sound.)
- Refer to the section on "Notes on MP3/WMA" (page 36) and "Notes on Discs" (page 58).

This instructions on this page are followed for both CD-DA playback and MP3/WMA playback.

Disc Insert



- 1 Press [**▲**: eject] (OPEN).

If there is a disc loaded, the disc will be ejected.

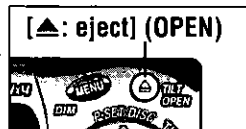

- 2 Insert a disc.

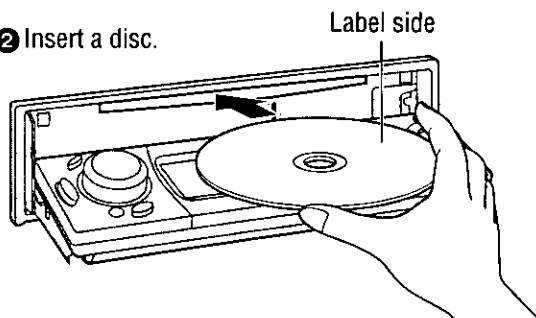

When placing a disc into or taking a disc out from the main unit, hold it as shown in the figure, and refrain from putting any of your fingers into the disc's center hole.

Note:

- It may take some time to start playing.
- Playback will start automatically after recognizing the data of the loading disc.



CQ-C8400U

CQ-C8300U

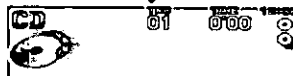

(Example: CD-DA)

When CD is in the Player

Press [**SOURCE**] to select the CD (MP3/WMA) player mode and playback starts.

Disc Eject



- 1 Press [**▲**: eject].

The disc will be ejected after the front panel fully opens.

- 2 Take a disc.

- 3 Press [**▲**: eject] again to close.

Note:

- If no operation takes place within 20 seconds or so after the panel has opened, the panel will close automatically.

CD Player

Do not watch the scroll display while driving.

[<<<]/[>>>] (<</>>)
(Track selection/fast forward/fast reverse)

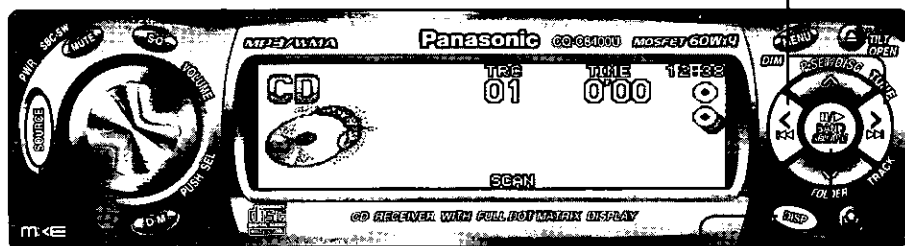

[SOURCE]

[DISP] (Display) [BAND] (|||/▶: Pause) (SET)

Track Selection

- [>>>]: Next track
- [<<<]: Beginning of the current track
For the previous track, press twice.

Fast Forward/Fast Reverse

- Press and hold
- [>>>] (>>>): Fast forward
 - [<<<] (<<<): Fast reverse
- Release to resume the playback.

Pause

- Press [|||/▶].
- Press [|||/▶] again to cancel.



Scan Play

The first 10 seconds of each track is played in sequence.

- Press [5] (SCAN).
SCAN lights.



Press [5] (SCAN) again to cancel.



Direct Track Selection

Example: track number 10

- Press [#].
- Press [1] [0].
- Press [BAND] (SET).

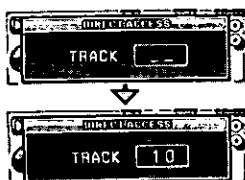

- Note:
- To suspend direct selection, press [DISP] (display) or [#].
 - Random, scan and repeat play are canceled once [#] is pressed.

Text Display

Press and hold [DISP] (display) for more than 2 seconds in the mode display.

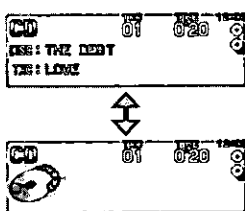

* Disc/track title (default)

Mode display

- * Press and hold [BAND] for more than 2 seconds to have an another circle scroll when a title is displayed.

Note:

- "NO TEXT": Displays when there is no text.

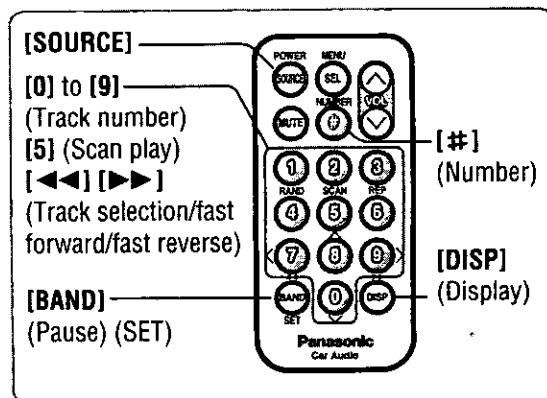

CD Player (continued)

Random Play/Repeat Play



Example: CQ-C8400U

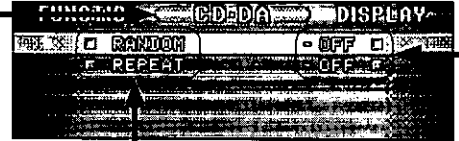

1 Menu

1 Press [MENU] during CD playing.

Press and hold [MENU] for more than 2 seconds during CD playing.

2 Submenu

Press [^] or [v].

2 Press [<] or [>] to select "CD-DA" / "CD".

Random Play
Default: OFF

Repeat Play
Default: OFF

CQ-C8400U **CQ-C8300U**
Select "CD-DA".

CQ-C8200U **CQ-C8100U**
Select "CD".

Select

RANDOM

↑

↓

Select

REPEAT

3 Set

Press [SET].

- Note:**
- Press [MENU] to return to the regular mode.

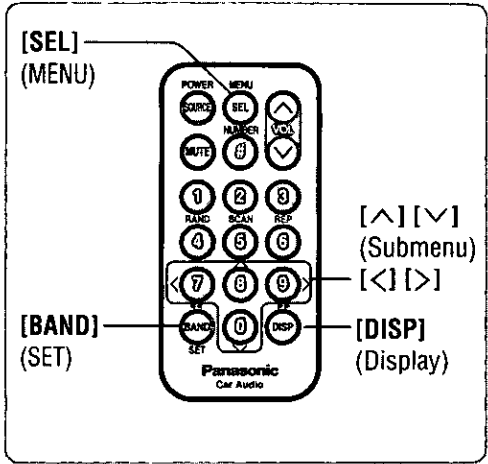
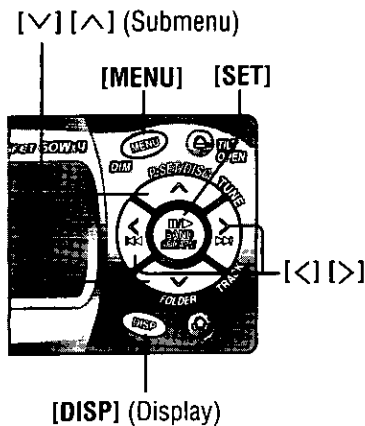

Direct Operation

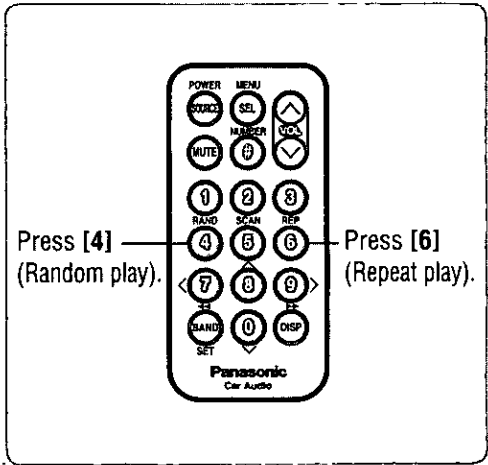

ON All the available tracks play in a random sequence.
 [RANDOM] lights.
OFF Cancel

ON Repeat the current track.
 [REPEAT] lights.
OFF Cancel

Note:

- Press [DISP] (display) to return to the regular mode.
- Press and hold [MENU] for more than 2 seconds to return to the regular mode.



MP3/WMA Player

CQ-C8400U CQ-C8300U

Do not watch the scroll display while driving.

[◀◀]/[▶▶] (◀◀/▶▶)
(File selection/fast forward/fast reverse)

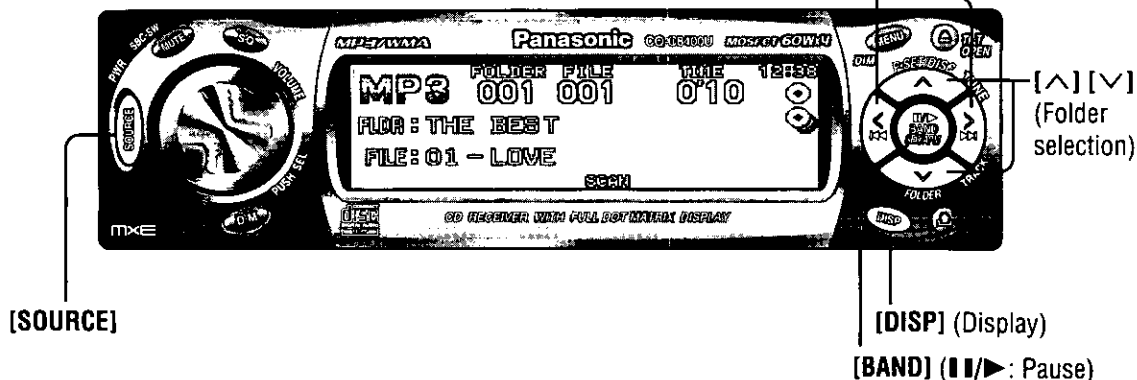

Folder Selection

- [^]: Next folder
- [v]: Previous folder

File Selection

- [▶▶]: Next file
- [◀◀]: Beginning of the current file
For the previous file, press twice.

Fast Forward/Fast Reverse

Press and hold
[▶▶] (▶▶): Fast forward
[◀◀] (◀◀): Fast reverse
Release to resume the playback.

Pause

Press [||▶].
Press [||▶] again to cancel.



Text Display

Press and hold [DISP] (display) for more than 2 seconds in the mode display.

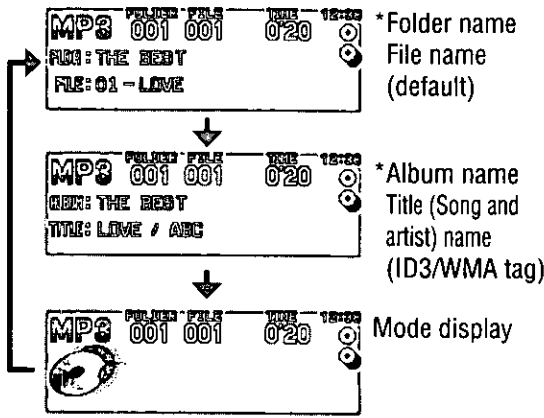

* Press and hold [BAND] for more than 2 seconds to have an another circle scroll when a name is displayed.

Note:
• "NO TEXT": Displays when there is no text.

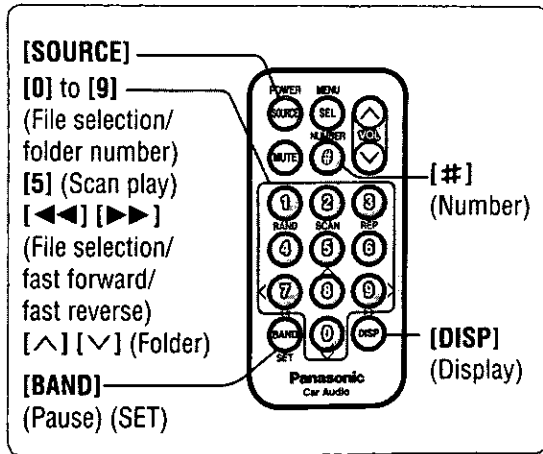

Scan Play

The first 10 seconds of each files is played in sequence.

Press **[5]** (**SCAN**).
SCAN lights.



Press **[5]** (**SCAN**) again to cancel.



Folder Scan Play

From the next folder, the first 10 seconds of the first file on each folder is played in sequence.

Press and hold **[5]** (**SCAN**) for more than 2 seconds.
F-SCAN lights.



Press and hold **[5]** (**SCAN**) again for more than 2 seconds to cancel.



Direct File Selection

Example: file number 10

1 Press **[#]**.

2 Press **[1]** **[0]**.

3 Press **[BAND]** (**SET**).

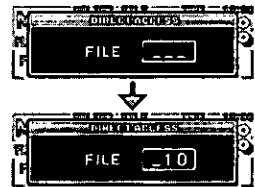

Direct Folder Selection

Example: folder number 10

1 Press **[#]** twice.

2 Press **[1]** **[0]**.

3 Press **[BAND]** (**SET**).

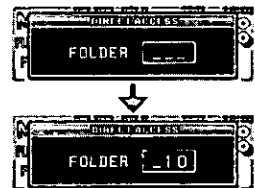

Note:

- To suspend direct selection, press **[DISP]** (display).
- Random, scan and repeat play are canceled once **[#]** is pressed.

MP3/WMA Player (continued)

CQ-C8400U CQ-C8300U

Random Play/Repeat Play

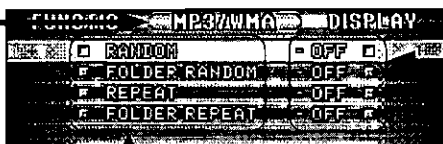
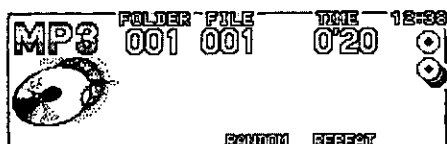

1 Menu

2 Submenu

1 Press [MENU] during MP3/WMA playing.

Press [^] or [v].

Press and hold [MENU] for more than 2 seconds during MP3/WMA playing.

2 Press [<] or [>] to select "MP3/WMA".

Random Play
Default: OFF

Folder Random Play
Default: OFF

Repeat Play
Default: OFF

Folder Repeat Play
Default: OFF

Select "MP3/WMA".

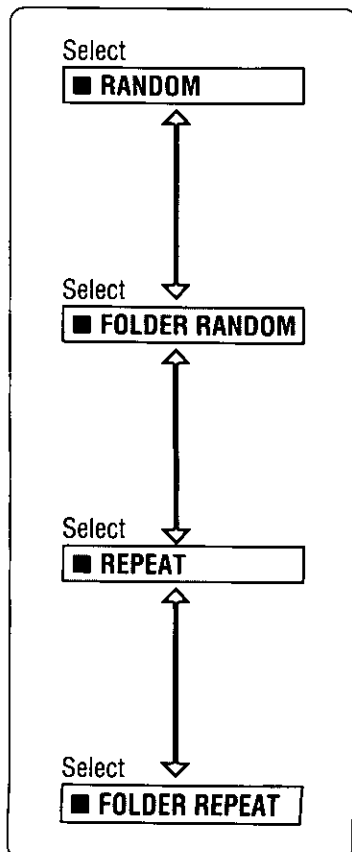

3 Set

Press [SET].

Note:

- Press [MENU] to return to the regular mode.

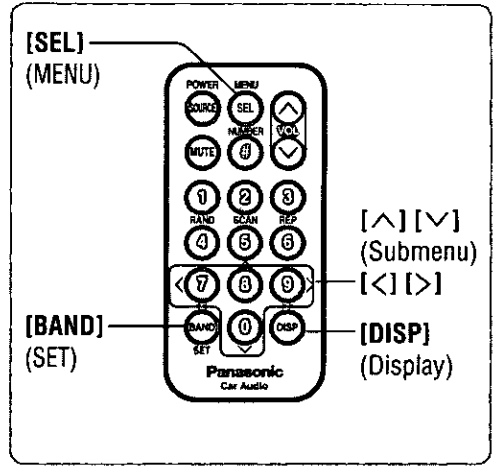
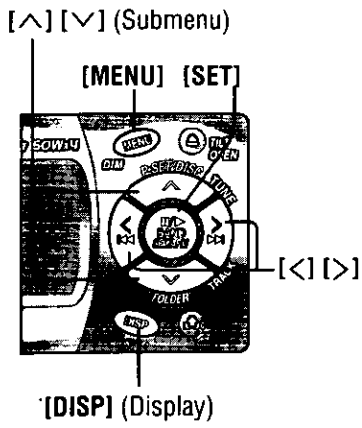

Direct Operation

Press [4] (Random play).
Press and hold [4] (Folder random play).

Press [6] (Repeat play).
Press and hold [6] (Folder repeat play).

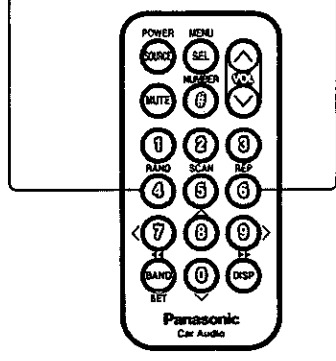

Note:

- Press [DISP] (display) to return to the regular mode.
- Press and hold [MENU] for more than 2 seconds to return to the regular mode.



ON All the files on all folders play in a random sequence.
 RANDOM lights.
 OFF Cancel

ON All the available files on the current folder play in a random sequence.
 F-RANDOM lights.
 OFF Cancel

ON Repeat the current file.
 REPEAT lights.
 OFF Cancel

ON Repeat the current folder.
 F-REPEAT lights.
 OFF Cancel

MP3/WMA Player (continued)

CQ-C8400U CQ-C8300U

Notes on MP3/WMA

What is MP3/WMA?

MP3 (MPEG audio layer 3) and WMA (Windows Media™ Audio) are the compression formats of digital audio. The former is developed by MPEG (Motion Picture Experts Group), and the latter is developed by Microsoft Corporation. Using these compression formats, you can record the contents of about 10 music CDs on a single CD media. (These figures refer to data recorded on a 650 MB CD-R or CD-RW at a fixed bit rate of 128 kbps and a sampling frequency of 44.1 kHz.)

Note:

- MP3/WMA encoding and writing software is not supplied with this unit.
- CD writing software is not supplied with this unit.

Points to Remember When Making MP3/WMA Files

Common:

- High bit rate and high sampling frequency are recommended for high quality sounds.
- Selecting VBR (Variable Bit Rate) is not recommended because playing time is not displayed properly and sound may be skipped.
- The playback sound quality differs depending on the encoding circumstances. For details, refer to the user manual of your own encoding software and writing software.

MP3:

- It is recommended to set the bit rate to “128 kbps or more” and “fixed”.

WMA:

- It is recommended to set the bit rate to “64 kbps or more” and “fixed”.
- Do not set the copy protect attribute on the WMA file to enable this unit to playback.

Caution:

- **Never assign the “.mp3”, or “.wma” file name extension to a file that is not in the MP3/WMA format. This may not only produce noise from the speaker damage, but also damage your hearing.**

Display Information

■ **Displayed Items**

- | | |
|----------------|----------------------|
| CD-TEXT | MP3 (ID3 tag) |
| • Disc title | • Album title |
| • Track title | • Title and artist |
| MP3/WMA | WMA (WMA tag) |
| • Folder name | • Album title |
| • File name | • Title and artist |

■ **Displayable Characters**

- Displayable length of file name/folder name: within 128 characters
- Name files and folders in accordance with the standard of each file system. Refer to the instructions of writing software for details.
- ASCII character set and special characters in each language can be displayed.

ASCII character set:

A to Z, a to z, digits 0 to 9, and the following symbols:
 (space) ! " # \$ % & () * + , - . / : ; < = > ? @ [\] ^ _ ` { | } ~

Special characters:

À Á Â Ã Ä Å à á â ã ä å
 ò ó ô õ ö ø ò ó ô õ ö ø
 ù ú û ü ù ú ü

Note:

- With some software in which MP3/WMA format files have been encoded, the character information may not be displayed properly.
- Undisplayable characters and symbols will be converted into an asterisk.

Windows Media, and the Windows logo are trademarks, or registered trademarks of Microsoft Corporation in the United States and/or other countries.



Recording MP3/WMA Files on a CD-Media

- You are recommended to minimize the chances of making a disc that contains both CD-DA files and MP3/WMA files.
- If CD-DA files are on the same disc as MP3 or WMA files, the songs may not play in the intended order, or some songs may not play at all.
- When storing MP3 data and WMA data on the same disc, use different folders for each data.
- Do not record files other than MP3/WMA files and unnecessary folder on a disc.
- The name of MP3/WMA file should be added by rules as shown in the following descriptions and also comply with the rules of each file system.
- You may encounter trouble in playing MP3/WMA files or displaying the information of MP3/WMA files recorded with certain writing software or CD recorders.
- The file extension ".mp3" or ".wma" should be assigned to each file depending on the file format.
- This unit does not have the play list function.
- Although Multi-session recording is supported, the use of Disc-at-Once is recommended.

Supported file systems:

ISO 9660 Level 1/Level 2, Apple Extension to ISO 9660, Joliet, Romeo

Note:

- Apple HFS, UDF 1.50, Mix CD, CD Extra are not supported.

Compression formats:

(Recommendation: "Points to Remember When Making MP3/WMA Files" on the previous page)

| Compression method | Bit rate | VBR | Sampling frequency |
|------------------------------------------|------------------|-----|--------------------|
| MPEG 1 audio layer 3 (MP3) | 32 kbps-320 kbps | Yes | 32, 44.1, 48 kHz |
| MPEG 2 audio layer 3 (MP3) | 8 kbps-160 kbps | Yes | 16, 22.05, 24 kHz |
| Windows Media Audio Ver. 2/Ver. 8/Ver.9* | 64 kbps-192 kbps | No | 32, 44.1, 48 kHz |

* WMApro, Loss-less: Not available
64 kbps at 48 kHz: Not available

Copyright:

It is prohibited by copyright laws to copy, distribute and deliver copyrighted materials such as music without the approval of copyright holder except enjoying yourself personally.

Folder Selection Order/File Playback Order

Maximum number of files/folders:

- Maximum number of files: 999
- Maximum number of files in one folder: 255
- Maximum depth of trees: 8
- Maximum number of folders: 255 (Root folder is included.)

Note:

- This unit counts the number of folders irrespective of the presence or absence of MP3/WMA file.
- Operation returns to the start of the disc when a folder with no MP3 or WMA format files is selected.
- Playback order may be different from other MP3/WMA players even if the same disc is used.
- "ROOT" appears when displaying the root folder name.

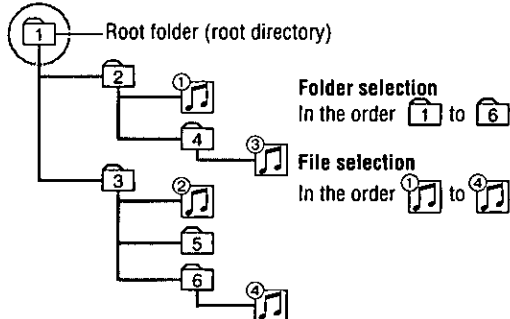

Tree 1 Tree 2 Tree 3Tree 8 (Max.)

CD Changer Control

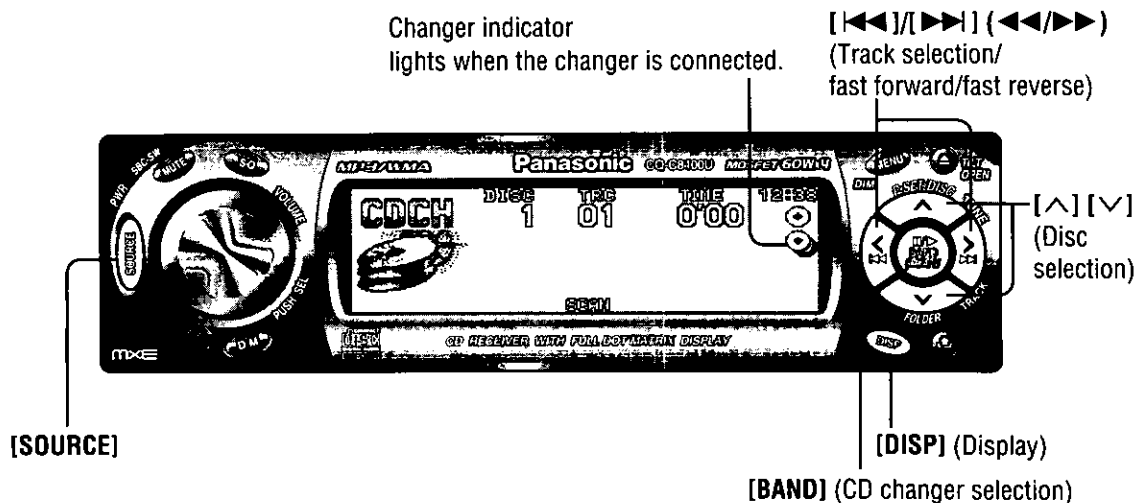

CD changer functions are designed for optional Panasonic CD changer unit.

- Connect the CD changer, and load a magazine (CDs).

Note:

- The power will be turned on automatically when a magazine is loaded.
- This unit does not support the following through the CD changer.
 - CD-RW playback (except when CX-DP880U is connected.)
 - CD text display
 - MP3/WMA playback
- Pausing does not function in the changer mode.

CD Changer Mode

Press [SOURCE] to select the CD changer mode and playback starts.

CD changer mode display

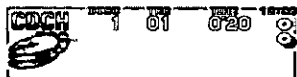

Note:

- Load a magazine with CDs when "NO DISC" is displayed.
- "MAGAZINE EJECT" is displayed when magazine is ejected in the CD changer mode.

Disc Selection

[^]: Next disc
[v]: Previous disc

Track Selection

[>>>]: Next track
[<<<]: Beginning of the current track
For the previous track, press twice.

Fast Forward/Fast Reverse

Press and hold
[>>>] (>>>): Fast forward
[<<<] (<<<): Fast reverse
Release to resume the playback.

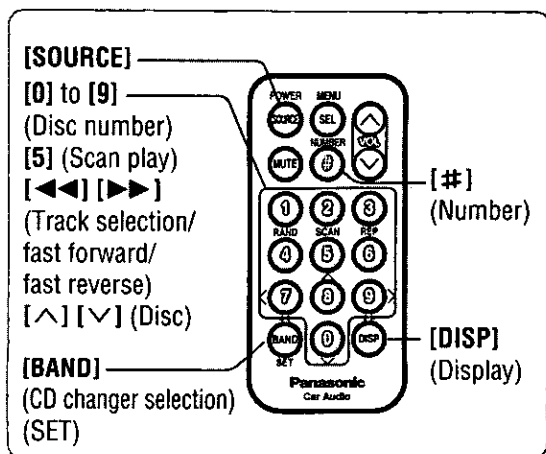

Scan Play

The first 10 seconds of each track is played in sequence.

Press **[5] (SCAN)**.

SCAN lights.



Press **[5] (SCAN)** again to cancel.



Disc Scan Play

From the next disc, the first 10 seconds of the first track of all the discs is played in sequence.

Press and hold **[5] (SCAN)** for more than 2 seconds.

D-SCAN lights.



Press and hold **[5] (SCAN)** again for more than 2 seconds to cancel.



CD Changer Selection

Preparation:

Use the dual CD changer selector (CA-CD55U, option) to connect 2 CD changers (page 68).

Press **[BAND]**.

The selected changer number (either 1 or 2) is displayed.

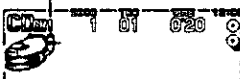

Direct Disc Selection

Example: disc number 5

① Press **[#]**.



② Press **[5]**.



③ Press **[BAND] (SET)**.



Note:

- To suspend direct disc selection, press **[DISP]** (display) or **[#]**.
- Random, scan and repeat play are canceled once **[#]** is pressed.

CD Changer Control (continued)

Random Play/Repeat Play

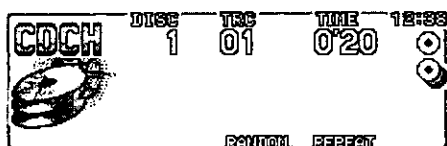

1 Menu

1 Press [MENU] during CD changer mode.

Press and hold [MENU] for more than 2 seconds during CD changer mode.

2 Press [<] or [>] to select "CD-CH".

2 Submenu

Press [^] or [v].

Random Play
Default: OFF

Disc Random Play
Default: OFF

Repeat Play
Default: OFF

Disc Repeat Play
Default: OFF

Select "CD-CH".

Select

■ RANDOM

Select

■ DISC RANDOM

Select

■ REPEAT

Select

■ DISC REPEAT

3 Set

Press [SET].

Note:
• Press [MENU] to return to the regular mode.

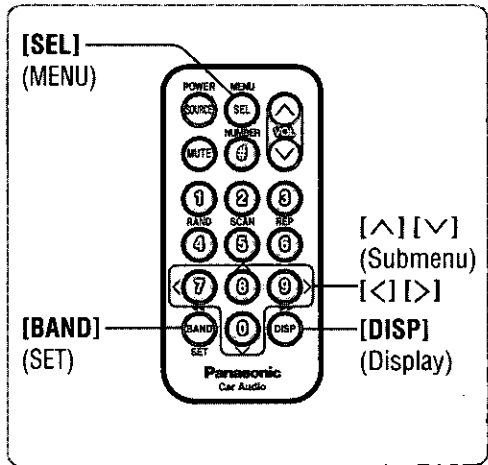
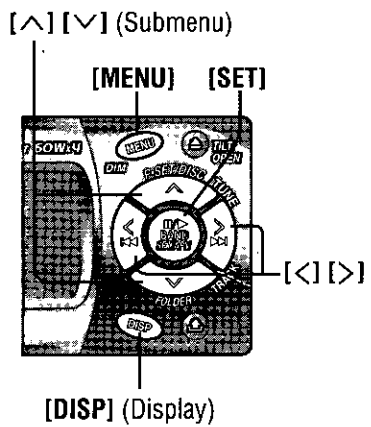

Direct Operation

Press [4] (Random play).
Press and hold [4] (Disc random play).

Press [6] (Repeat play).
Press and hold [6] (Disc repeat play).

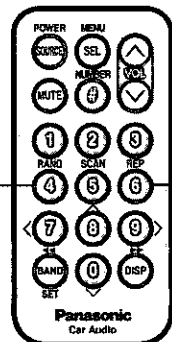

Note:
• Press [DISP] (display) to return to the regular mode.
• Press and hold [MENU] for more than 2 seconds to return to the regular mode.



ON All the available tracks on all discs in the magazine play in a random sequence.
RANDOM lights.

↑ ↓

OFF Cancel

ON All the available tracks on the current disc play in a random sequence.
ID-RANDOM lights.

↑ ↓

OFF Cancel

ON Repeat the current track.
REPEAT lights.

↑ ↓

OFF Cancel

ON Repeat the current disc.
ID-REPEAT lights.

↑ ↓

OFF Cancel

Audio Settings

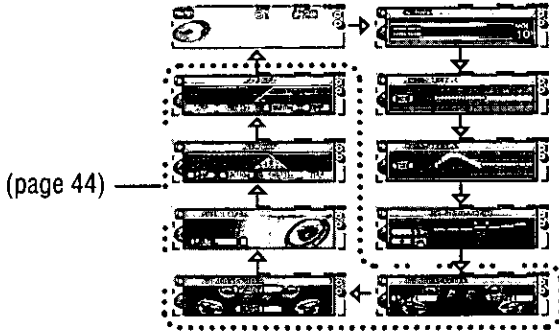
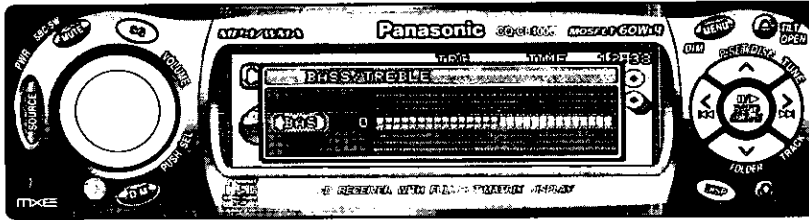

(page 44)

Volume
 Default: 18 Setting range: 0 to 40

Bass/Treble
 You can adjust the bass and treble sound.
 Default: BAS (bass) 0 dB TRE (treble) 0 dB
 Setting range: -12 dB to +12 dB (by 2 dB)

SQ Adjustment
 You can adjust the characteristics of the currently selected sound type (SQ).
 It is also possible for a maximum of 5 different adjusted SQ to be preset.
 Adjustable frequency:
 60 Hz, 160 Hz, 400 Hz, 1 kHz, 3 kHz, 6 kHz, 16 kHz
 Setting range: -12 dB to +12 dB (by 2 dB)

- Setting of SQ, bass/treble and volume are influenced one another. If the influence mentioned above causes distortion to the audio signal, readjust bass/treble or volume.

■ To return an adjusted SQ to the default setting (page 43)

1 Press [VOLUME] (SEL: select).

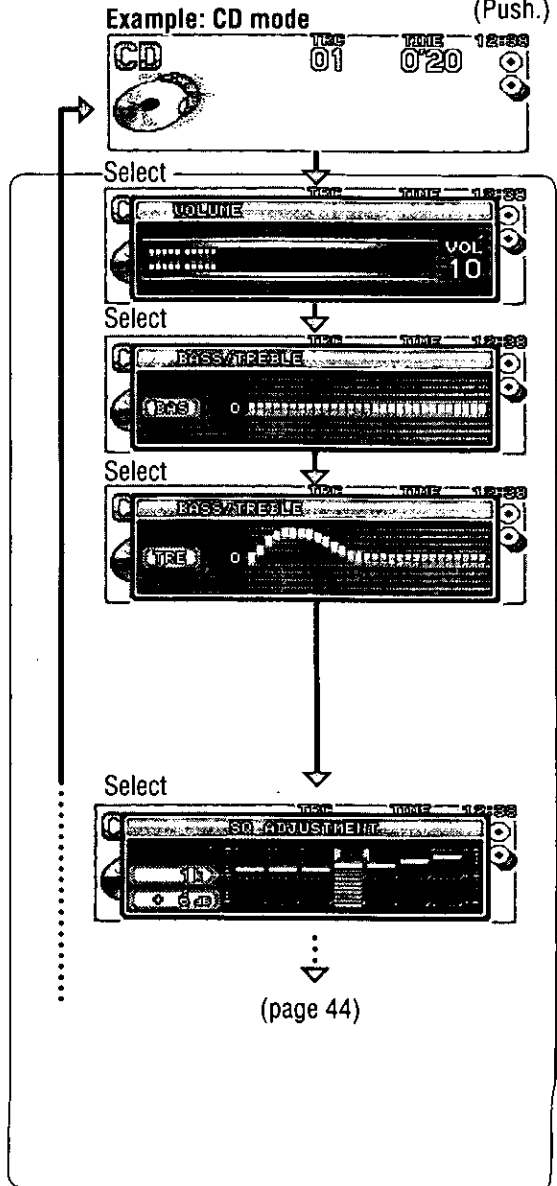
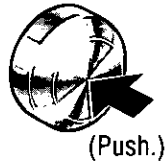

Note:

- Press **[DISP]** (display) to return to the regular mode.
- If no operation takes place for more than 5 seconds in audio setting (2 seconds in the volume setting, 10 seconds in SQ adjustment), the display returns to the regular mode.
- The volume can also be adjusted directly using **[VOLUME]** on the main unit (page 23).

2 Turn **[VOLUME]**. 

Press **[VOL ^]** or **[VOL v]**. 

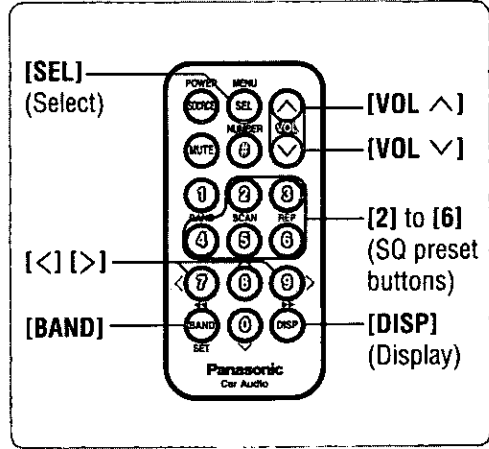

[VOLUME ^]: Up
[VOLUME v]: Down

[VOLUME ^]: Increased
[VOLUME v]: Decreased

[VOLUME ^]: Increased
[VOLUME v]: Decreased

■ To return an adjusted SQ to the default setting

- 1 Press **[SQ]** during regular mode, and select the SQ which is to be returned to the default setting. 
- 2 Press and hold **[BAND]** for more than 2 seconds.

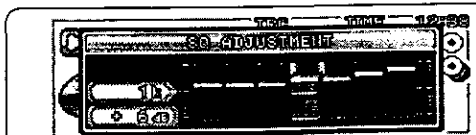



Adjust

- 1 Press **[<]** or **[>]** to select a frequency.
[>]: Increased
[<]: Decreased
- 2 Turn **[VOLUME]** to adjust the equalizer level.
[VOLUME ^]: Up
[VOLUME v]: Down

Memorize

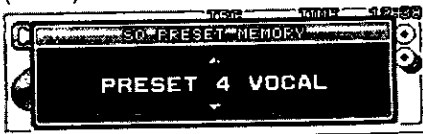
- 3 Press and hold **[^]** or **[v]** for more than 2 seconds to enter.
- 4 Press **[^]** or **[v]** to select a preset number (2 to 6).



- 5 Press and hold **[^]** or **[v]** for more than 2 seconds to memorize.
 - The adjusted SQ is preset in the number of the selected button, and the regular display is restored.
-  Press and hold one of the buttons from **[2]** to **[6]** for more than 2 seconds.

Note:

- Only buttons **[2]** to **[6]** can be used to preset the adjusted SQ. An adjusted SQ cannot be preset in button **[1]**.
- To call a preset SQ, refer to page 25.
- While the SQ adjustment mode is established, only adjustments are performed, and even if the adjustment mode is exited without presetting an adjusted effect, what has been set will be reflected as the current SQ until another SQ is selected.
- Even when the SQ presets are adjusted, the display which appears when the settings are called remains unchanged.
- The SQ adjustment mode can be established also by pressing **[SQ]** for more than 2 seconds.

Audio Settings (continued)

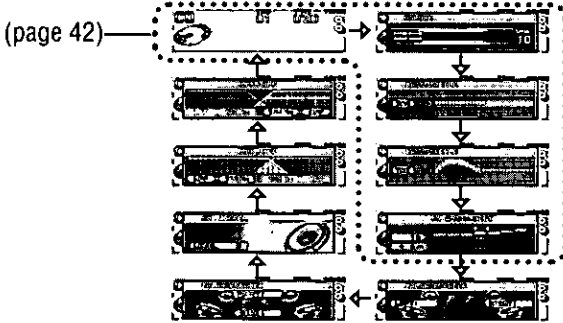
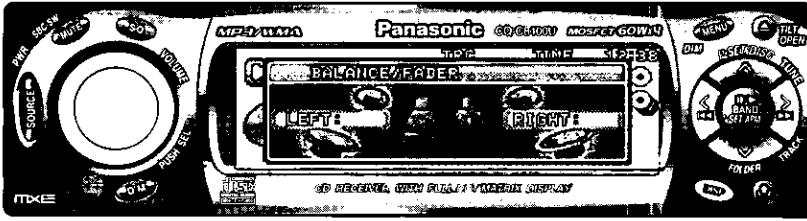

1 Press [VOLUME] (SEL: select).

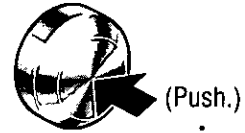

Balance/Fader

You can adjust the sound balance among the front, rear, right and left speakers.
 Default: BAL (balance) CNT (center)
 FAD (fader) CNT (center)
 Setting range: 15 levels each

Subwoofer Level

You can change the subwoofer volume level.
 Default: 0 dB
 Setting range: $-\infty$ (subwoofer mute),
 -6 dB to +6 dB (by 2 dB)

Subwoofer Low Pass Filter (LPF)

You can select the upper limit frequency of the sound from subwoofer.
 Default: 80 Hz
 Setting range: 80 Hz/120 Hz/160 Hz

High Pass Filter (HPF)

Select the lower limit frequency of the sound from speakers (except subwoofer).
 Default: OFF
 Setting range: OFF/90 Hz/135 Hz/180 Hz/225 Hz

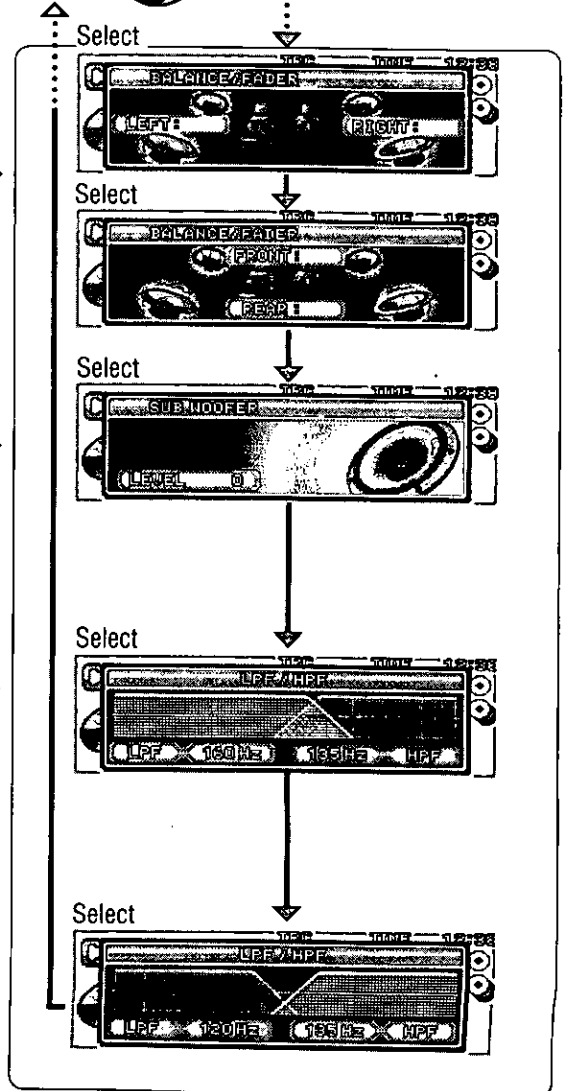

2 Turn [VOLUME]. 

Press [VOL ^] or [VOL ∨]. 



[VOLUME ^]: Right enhanced
[VOLUME ∨]: Left enhanced

[VOLUME ^]: Front enhanced
[VOLUME ∨]: Rear enhanced

[VOLUME ^]: Increased
[VOLUME ∨]: Decreased

[VOLUME ^]: Increased
[VOLUME ∨]: Decreased

[VOLUME ^]: Increased
[VOLUME ∨]: Decreased

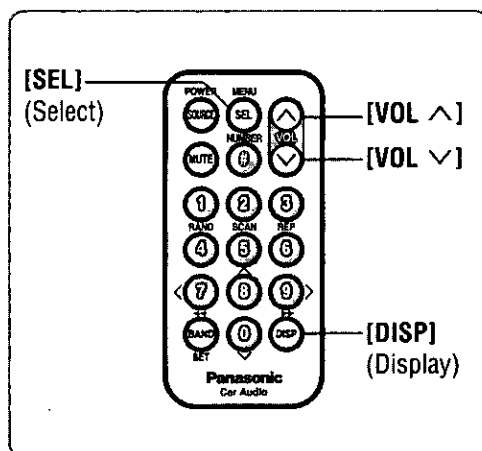

Note:

- Press [DISP] (display) to return to the regular mode.
- If no operation takes place for more than 5 seconds in audio setting (2 seconds in the volume setting, 10 seconds in SQ adjustment), the display returns to the regular mode.
- When SBC-SW setting (page 23) has been selected to ON, the settings resulting from the adjustments performed at the subwoofer level and subwoofer low pass filter settings are reflected in the output.

Display Settings

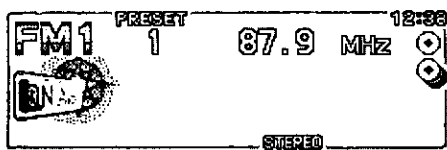

1 Menu

1 Press [MENU].

Press and hold [MENU] for more than 2 seconds.

2 Press [<] or [>] to select "DISPLAY".

2 Submenu

1 Press [^] or [v].

2 Press [SET].

Background Display Selection (GRAPHIC PATTERN)

(GRAPHIC PATTERN)

Default: ALL
Variety: 7 types

Background Display Selection (STILL IMAGE)

(STILL IMAGE)

Default: ALL
Setting range: 11 types

Contrast

Default: 3
Setting range: 1 to 5

Clock Adjustment

Select "DISPLAY".

Select

■ GRAPHIC PATTERN

Select

■ STILL IMAGE

Select

■ CONTRAST

Select

■ CLOCK ADJ

3 Set

- 1 Press [\leftarrow] or [\rightarrow].
- 2 Press [SET].

Note:
 • Press [DISP] (display) to return to the regular mode.

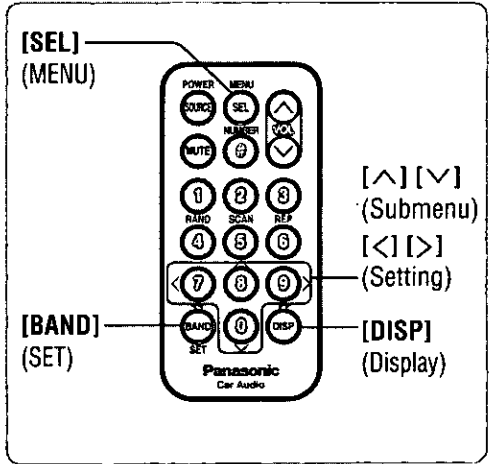
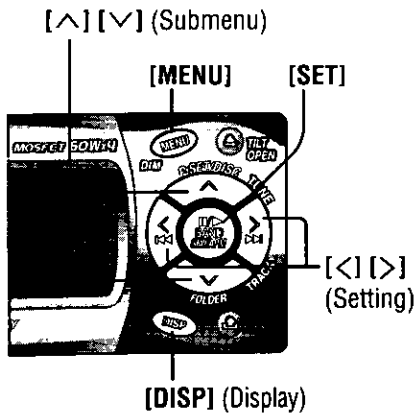

- | | | | |
|---------|--------------------------------------|---------|--------------------------------------|
| [ALL] | Random display among pattern A to E. | | |
| [A] | F1 | [S-A] | Spectrum analyzer display (25 bands) |
| [B] | Metropolis | | |
| [C] | Surfing | | |
| [D] | Tropical fish | | |
| [E] | Space scene | | |

Example: ALL

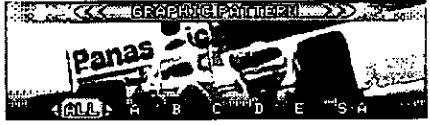

Note: CQ-C8400U CQ-C8300U
 • The graphic pattern is changeable. (page 50)

- | | | | |
|---------|---------------------------------------|--------|-----------------|
| [ALL] | Random display among pattern 1 to 10. | | |
| [1] | F1 | [7] | Woman's face |
| [2] | Palm tree | [8] | Saxophone |
| [3] | Sea gull | [9] | Planetary probe |
| [4] | Approach of planet | [10] | Water skiing |
| [5] | Warp | | |
| [6] | Snow board | | |

Example: ALL



Note: CQ-C8400U CQ-C8300U
 • The still image is changeable. (page 50)

- | | |
|----------------------------------------------------------------------------------------------------------------|--------------------------------|
| [CONTRAST 5] | Minimum difference in contrast |
| [\leftarrow] [\downarrow] [\uparrow] [>math>\rightarrow</math>] | |
| [CONTRAST 1] | Maximum difference in contrast |



See page 11.

Function Settings

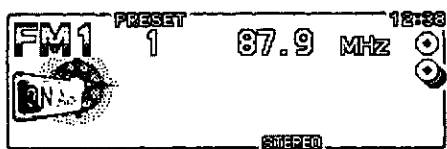

The Function Settings can be established not only from the radio mode but from other modes as well.



1 Menu

1 Press [MENU].

Press and hold [MENU] for more than 2 seconds.

2 Press [<] or [>] to select "FUNCTION".

2 Submenu

Press [^] or [v].

Mute/Attenuation

You can select mute or attenuation when [MUTE] is pressed (page 23).

Default: MUTE

Security Function

Allows you to activate the anti-theft function when leaving your car.

Default: ON

Select "FUNCTION".

Select

■ MUTE KEY

Select

■ SECURITY

This unit's settings which can be adjusted after pressing [MENU] are the Function Settings (Mute/Attenuation and Security Function), the Display Settings (page 46) and the Mode Settings (pages 30, 34 and 40).

3 Set

Press [SET].

Note:

- Press [MENU] to return to the regular mode. 

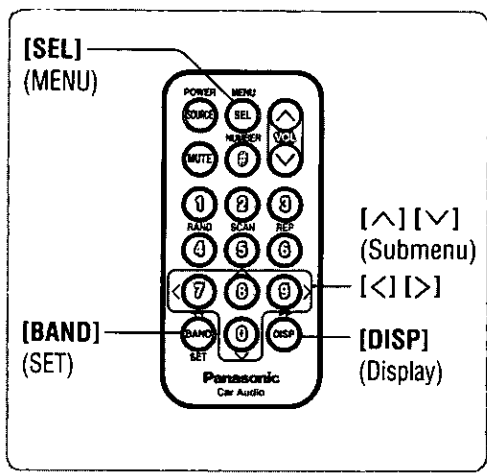
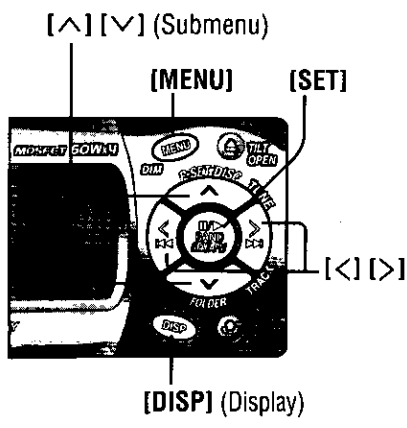

| | |
|-------------|---------------------------------|
| MUTE | No sound (Mute) |
| ↑ ↓ | |
| ATT | Decrease 10 steps (Attenuation) |

| | |
|------------|-------------------------------------|
| ON | Security function is activated. |
| ↑ ↓ | |
| OFF | Security function is not activated. |

Note:

- No settings can be performed while "NO DISC" appears on the display.
- Press [DISP] (display) to return to the regular mode.
- Press and hold [MENU] for more than 2 seconds to return to the regular mode. 

Security Function

When the key in the ignition is turned OFF

- Security message will be displayed.



- The panel removal alarm will be active (page 59).

When the front panel is removed

- The security indicator blinks (page 59).

Customize the Display (Customize function)

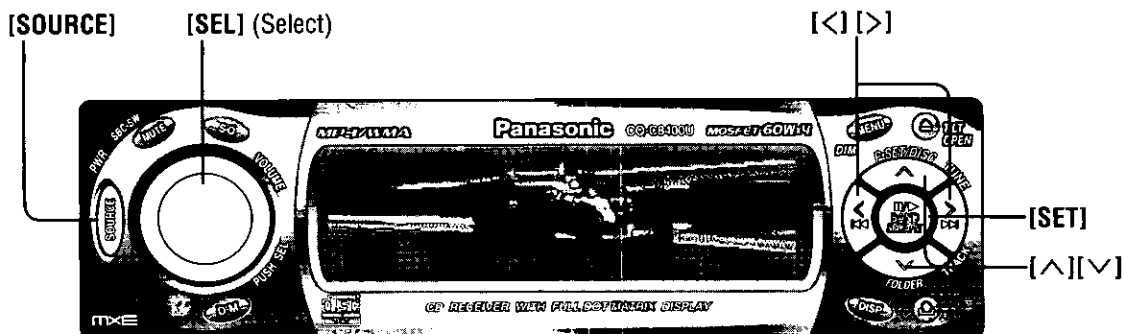

What the customize function does

This function enables the user to rewrite the unit's graphic pattern, still picture or opening or closing moving picture into a desired replacement image.

Image data which can be changed

- Data downloaded from Panasonic's dedicated web site
- Data generated by a PC

The rewriting process is performed using a CD-R/RW disc on which the replacement data is recorded. The replacement data and the application (IMAGE STUDIO) for creating the replacement data using a PC can be downloaded from the following web site:
<http://panasonic.co.jp/pas/en/software/customize/index.html>

Customizing procedure

Preparation:

- Have ready the CD-R/RW* disc on which the replacement data is recorded.
 *A dedicated writing software and a drive are needed to create the CD-R/RW disc. For further details, refer to Panasonic's web site (page 51) or the operating instructions of the writing software.

1 (When a disc is not in the player)
 Press [SOURCE] to select the CD mode.

2 Press and hold [SEL] for more than **4 seconds** to enter the customize menu.



3 Insert the CD-R/RW disc containing the data to be used for customizing.

- The customize menu screen now appears.

4 **1** Press [^] or [v] to select an item to be customized.

Customize menu screen



■ GRAPHIC PATTERN

Moving image data

■ STILL IMAGE

Still image data

■ OPENING MESSAGE

Moving image at power on

■ CLOSING MESSAGE

Moving image at power off

2 Press [SET].

5 **1** Press [^] or [v] to select a file.

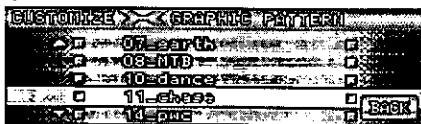

- The maximum number of characters displayed for filenames is 16. (The number of characters in the file name may be limited, depending on the type of writing software being used.)

2 Press [SET].

- The previous screen is restored when BACK is selected using [>] and [SET] is pressed to enter the selection.

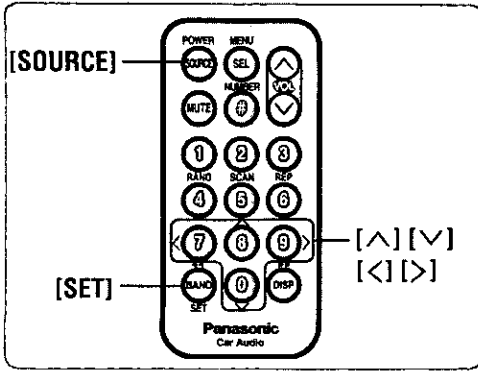

- 6** ① For a moving image file or still image file, press [**<**] or [**>**] to select where to save the file.

The screen showing what will be overwritten is previewed.

(Example: GRAPHIC PATTERN)



- ② Press [SET].

Returns to step ⑤.

- 7** ① Press [**<**] or [**>**] to select "YES".



- ② Press [SET].

New data overwrites existing data.



- Customizing is completed successfully, and operation returns to step ④.
- Operation also returns to step ④ when "No" is selected.
- In case of customization failure, "CUSTOMIZING FAILED" appears.

- 8** ① Press and hold [SEL] for more than **4 seconds** to exit the customize menu.

- The customize mode is released, and the CD mode is restored.

- ② Eject the disc.

Note:

- Do not write data on the CD-R/RW disc if, by so doing, the maximum allowed number of files listed below will be exceeded. If files are written on the CD-R/RW disc in a number which exceeds the maximum number of files allowed as given in the table below, it will not be possible to use the excess files.

| Type of image | Extension | Max. number of files allowed |
|---------------|-----------|------------------------------|
| Moving image | .pfm | 10 |
| Still image | .pfs | 15 |
| Opening image | .pfo | 5 |
| Closing image | .pfe | 5 |

- Do not write any data except data for customizing on the CD-R/RW disc.
- Do not change the file extension since doing so will make it impossible for the image to be written properly.
- When data is to be recorded on the CD-R/RW disc, be absolutely sure to record it in the root directory (the highest hierarchical level). Do not write the data in a folder.
- When a CD-RW disc has been inserted into the unit, it may take a few moments for its data to be loaded.
- GRAPHIC PATTERN A and STILL IMAGE No.1 cannot be overwritten.
- The bigger the file, the longer customizing will take (approx. 8 minutes for the largest file with 751KB).
- When the power is turned off, when the engine is stopped or when the panel is released while customizing is underway, the customizing operation will be aborted and the data being rewritten will be lost. In a case like this, proceed with the customizing operation again.
- If the corrupted data is selected, "DISPLAY FILE INCOMPLETE" appears.
- Do not perform any operations while customizing is in progress (step ⑦-②).
- To return to the default image, download the applicable file on the web site (page 50) and, using the CD-R/RW disc containing this file, perform the rewriting process again.
- The download service may be temporarily shut down without warning due to unspecified reasons. Furthermore, it may not always be available in all areas.
- For further details, refer to Panasonic's web site at the address provided below.
<http://www.panasonic.co.jp/global/>

Troubleshooting

Preliminary Steps

Check and take steps as described in the tables below.

If You Suspect Something Wrong

Immediately switch the power off. Disconnect the power connector and check that there is neither smoke nor heat from the unit before asking for repairs. Never try to repair the unit by yourself because it is dangerous to do so.

Caution:

- Do not use the unit if it malfunctions or if there is something wrong.
- Do not use the unit in abnormal condition, for example, without sound, or with smoke or foul smell, which can cause ignition or electric shock. Immediately stop using it and call the store where you purchased it.

Troubleshooting Tips

Common

| Problem | Possible cause | Possible solution |
|-----------------------------------------------------|-------------------------------------------------------------------------------------------------------------------------------------------------------------------------------------------------------------------------------------|----------------------------------------------------------------------------------------------------------------------------|
| No power to the unit. | The power cord (battery, ACC and ground) is connected in the wrong way. | Check the wiring. |
| | Fuse blow out. | Eliminate the cause of fuse blow out and replace the fuse with new one. Consult your dealer. |
| The Power fails unintentionally. | The safety device works. | Call the store where you purchased the unit, or your nearest Panasonic Servicenter. |
| Sound is not generated. | MUTE is set to ON. | Set MUTE to OFF. |
| | The wiring of the speaker lines are not correct, or a break or poor contact arises. | Check the wiring in accordance with the wiring diagram. |
| The demonstration screen displayed and no operable. | You cannot operate the unit while the demonstration screen appears. | Press [DISP] (display) to end the demonstration screen. |
| | If the demonstration screen appears frequently, there is a possibility that poor contact or wrong wiring arises between the battery lead of the unit and the battery cable of the car. (The battery lead should be always powered.) | Check the battery wiring in accordance with the wiring diagram. |
| Some operations are not executable. | Some operations are not executable in particular modes such as menu mode. | Read the operating instructions carefully and cancel the mode. In case the unit is still out of order, consult the dealer. |

| Problem | Possible cause | Possible solution |
|-----------------------------------------------------------|------------------------------------------------------------------------------------------------------------|------------------------------------------------------------------------------------------------------------------------------------------------------------------------------------------------------------------|
| Noise | There is an electromagnetic-wave generator such as a cellular phone near the unit or its electrical lines. | Keep an electromagnetic-wave generator such as a cellular phone away from the unit and the wiring of the unit. In case the noise cannot be eliminated due to the wiring harness of the car, consult your dealer. |
| | The contact of the ground lead is poor. | Make sure that the ground lead is connected to an unpainted part of the chassis securely. |
| Noise is made in step with engine revolutions. | Alternator noise comes from the car. | Change the wiring position of the ground lead. |
| | | Mount a noise filter on the power supply. |
| No sound from speaker(s) | Balance/fader setting is not appropriate. | Readjust balance/fader. |
| | There is a break, a short circuit, poor contact or wrong wiring regarding the speaker wiring. | Check the speaker wiring. |
| | Some speakers are out of order. | Replace the speaker with new one. |
| The speaker channels are reversed between right and left. | The speaker wiring is confused between right and left. | Perform the speaker wiring in accordance with the wiring diagram. |

❑ Radio

| Problem | Possible cause | Possible solution |
|-----------------------------------------------------|-------------------------------------------------------------------------------------|--------------------------------------------------------------------------------------------------------------------------------------------------------------------|
| Poor reception or noise | Antenna installation or wiring of antenna cable is faulty. | Check whether the antenna mounting position and its wiring are correct. In addition, check to see whether the antenna ground is securely connected to the chassis. |
| | No power is supplied to the antenna amplifier (when using a film antenna, etc.). | Check the wiring of the antenna battery lead. |
| The number of auto preset stations are less than 6. | The number of receivable stations are less than 6. | Move to an area where receivable stations number is maximum, and try presetting. |
| Preset stations cannot be stored. | The contact of the battery lead is poor, or the battery lead is not always powered. | Make sure that the battery lead is connected securely, and preset stations again. |

Troubleshooting (continued)

CD/MP3/WMA **CQ-C8400U** **CQ-C8300U**

CD **CQ-C8200U** **CQ-C8100U**

| Problem | Possible cause | Possible solution |
|--------------------------------------------------------------------------------|-------------------------------------------------------------------------------------------------------------------------------------------------------------------------------------------------------|-------------------------------------------------------------------------------------------------------------------------------------------------------------------------------------------------|
| No playback or disc ejected | The disc is inserted upside down. | Insert a disc correctly. |
| | There is a flaw or foreign objects on the disc. | Remove the foreign objects, or use a flawless disc. |
| | The disc has unplayable formatted data. | Refer to the description about MP3/WMA for playable sound data except CD-DA (i.e. music CD). |
| | The unit plays back the ROM track of a mix mode CD. | Skip the ROM track. |
| The CD-R/RWs that are playable on other devices are not playable on this unit. | The playability of some CD-R/RWs may depend on the combination of media, recording software and recorder to be used even if these CD-R/RWs are playable on other devices such as a personal computer. | Make CD-R/RWs in different combination of media, recording software and recorder after referring to the description about MP3/WMA. |
| Sound skipping or noise | There is a flaw or foreign objects on the disc. | Remove the foreign objects, or use a flawless disc. For MP3/WMA, refer to the description about MP3/WMA. |
| Sound skipping due to vibration | The unit is not sufficiently secured. | Secure the unit to the console box with the rear support strap, etc. |
| | The unit is tilted at over 30° in the front-to-end direction. | Make the angle 30° or less. |
| Disc unejectable | Something such as a peeled label obstructs the disc coming out. | Press and hold [▲ : eject] (OPEN) for more than 4 seconds when the front panel is open (disc forced ejection). In case that the disc forced ejection does not work, consult the dealer. |
| | The microcontroller in the unit operates abnormally due to noise or other factors. | Unplug the power cord and plug it again. In case the unit is still out of order, consult the dealer. |

Note:

- Refer to the section on "Notes on MP3/WMA" (page 36).

Remote Control Unit

| Problem | Possible cause | Possible solution |
|----------------------------------------|----------------------------------------------------------------------------------------------------------------------------------------------------------------------------------|--------------------------------------------------------------------------|
| <p>No response to pressing buttons</p> | The battery is inserted in the wrong direction. A wrong battery is inserted. | Insert a correct battery in the correct direction. |
| | The battery is weak. | Replace the battery with new one. |
| | The aiming direction of the remote control unit is wrong. | Aim the remote control unit at the sensor of the unit and press buttons. |
| | The sensor is exposed to direct sunlight. (The remote control unit may not be operable when the sensor is exposed to direct sunlight. In such a case, the system is not faulty.) | Block off sunlight to the sensor. |

Error Display Messages

CD/MP3/WMA **CQ-C8400U** **CQ-C8300U**





CD **CQ-C8200U** **CQ-C8100U**

| Display | Possible cause | Possible solution |
|-------------------------------|-------------------------------------------------------------------------------------------------------------------------------------------------------------------------------------------------|---------------------------------------------------------------------------------------------------------------------------------|
| <p>CD E1 PLEASE EJECT</p> | Disc is dirty, or is upside down. | Check the disc. |
| <p>CD E2 PLEASE EJECT</p> | Disc has scratches. | Check the disc. |
| <p>CD E3 PLEASE EJECT</p> | No operation by some cause. | If normal operation is not restored, call the store where you purchased the unit or the nearest Servicenter to ask for repairs. |
| <p>MP3/WMA *</p> <p>CD E4</p> | The player cannot read the file you are trying to play for some reason. (File recorded in an unsupported file system, compression scheme, data format, file name extension, damaged data, etc.) | Select a file that the player can read. Confirm the type of data recorded on the disc. Create a new disc if necessary. |
| <p>WMA</p> <p>PROTECTED</p> | An attempt has been made to play a copy-protected WMA file. | Play WMA files which are not copy-protected. |
| <p>NO DISC</p> | No disc in the player. | Insert a disc into the player. |

* If all the files cannot be played, E4 remains on the display.

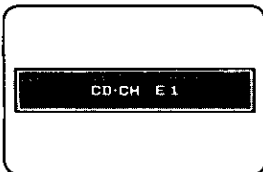
Troubleshooting (continued)

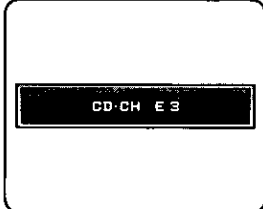
□ CD Changer Control

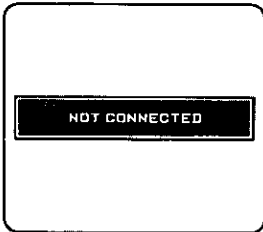
| Display | Possible cause | Possible solution |
|-----------------------------------------------------------------------------------|----------------------------------------------------------------------------------------------------------------------------------------------------------|----------------------------------------------------------------------------------------------------------------------------------------------------------------------------------------------|
|  | Disc is dirty, or is upside down. A disc other than a music CD (CD-DA type) is loaded. | Check the disc. (The changer automatically switches to the next disc.) |
|  | Disc has scratches. | Check the disc. (The changer automatically switches to the next disc.) |
|  | No operation by some cause. | If normal operation is not restored, call the store where you purchased the unit or the nearest Servicenter to ask for repairs. The display continues if you cannot switch off the power. |
|  | No disc is in the changer (magazine). | Insert discs into the changer (magazine). |
|  | The dual CD changer selector is connected but the changers are not connected. The changer has become disconnected from this unit in the changer mode. | Verify that correct connections have been made. |

Note:

- Messages in the action and display sections of the error chart vary with changers. Refer to the operating instructions of the CD changer for details.

Maintenance

Your product is designed and manufactured to ensure a minimum of maintenance. Use a dry and soft cloth for routine exterior cleaning. Never use benzene, thinner or other solvents.

Product Servicing

If the suggestions in the charts do not solve the problem, we recommend that you take it to your nearest authorized Panasonic Servicenter. The product should be serviced only by a qualified technician.

Fuse

Use fuses of the same specified rating (15 A). Using different substitutes or fuses with higher ratings, or connecting the unit directly without a fuse, could cause fire or damage to the unit.

If the replacement fuse fails, contact your nearest Panasonic Servicenter for service.

Notes on Discs

Notes on CD/CD Media (CD-R, CD-RW, CD-ROM)

If you use commercial CDs, they must have either of these labels below.



(Only for CQ-C8400U/CQ-C8300U)

How to hold the disc

- Do not touch the underside of the disc.
- Do not scratch the disc.
- Do not bend the disc.
- When not in use, keep the disc in the case.

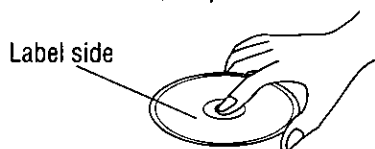

Do not use irregularly shaped discs.

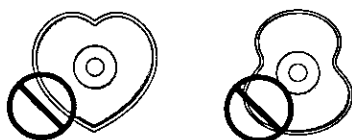

Do not leave discs on the following places:

- Direct sunlight
- Near car heaters
- Dirty, dusty and damp areas
- Seats and dashboards

Disc cleaning

Use a dry, soft cloth to wipe from the center outward.

<Correct>



<Wrong>



Do not attach any seals or labels to your discs.

Do not write anything on the disc label with a pointed pen or hard-point pen.

Notes on CD-Rs/RWs

- You may have trouble playing back some CD-R/RW discs recorded on CD recorders (CD-R/RW drives), either due to their recording characteristics or dirt, fingerprints, scratches, etc. on the disc surface.
- CD-R/RW discs are less resistant to high temperatures and high humidity than ordinary music CDs. Leaving them inside a car for extended periods may damage them and make playback impossible.
- Some CD-R/RWs cannot be played back successfully thanks to incompatibility among writing software, a CD recorder (CD-R/RW drive) and the discs.
- This player cannot play the CD-R/RW discs if the session is not closed.
- This player cannot play the CD-R/RW discs which contains other than CD-DA (or MP3/WMA data **CQ-C8400U CQ-C8300U**).
- Be sure to observe the instructions of CD-R/RW disc for handling it.

Anti-Theft System

This unit is equipped with a removable face plate. Removing this face plate makes the unit totally inoperable.

Caution:

- This face plate is not waterproof. Do not expose it to water or excessive moisture.
- Do not remove the face plate while driving your car.
- Do not place the face plate on the dashboard or nearby areas where the temperature rises to high level.
- Do not touch the contacts on the face plate or on the main unit, since this may result in poor electrical contacts.
- If dirt or other foreign substances get on the contacts, wipe them off with a clean and dry cloth.
- To avoid damaging the face plate, do not push it down or place objects on it while it is open.
- The front panel will automatically close about 5 seconds after [] (release) is pressed while the front panel is tilted or open, so take care to ensure that your fingers will not be pinched by the closing panel.

Remove the Removable Face Plate

- 1 Switch off the power of the unit (page 22).
- 2 Press [] (release) to remove the removable face plate.
(The face plate disengages with a click when it is removed.)

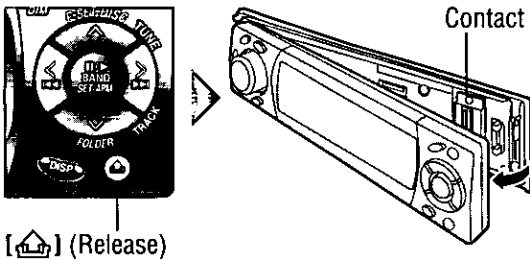

Note:

- Be absolutely sure to turn off the main unit's power before removing the removable face plate.
 - Do not install or remove the removable face plate while it is moving.
- 3 Gently press the bottom of the case and open the cover. Place the face plate into the case and take it with you when you leave the car.

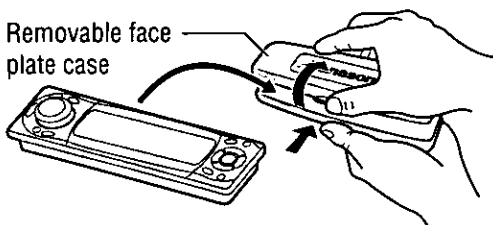

Install Removable Face Plate

- 1 Slide the left side of the removable face plate in place.
- 2 Press the right end of removable face plate until "click" is heard.

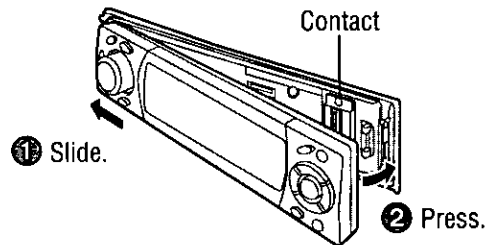

Security Indicator

The security indicator blinks when the face plate is removed from the unit.

This function is activated when the security function is on (page 48).

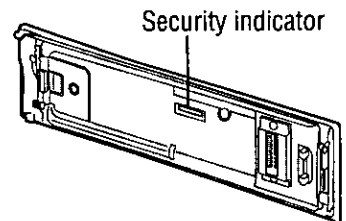

Panel Removal Alarm

This alarm sounds to warn you not to forget to remove the panel before leaving your car.

This function is activated when the security function is on (page 48).

Installation Guide



WARNING

This installation information is designed for experienced installers and is not intended for non-technical individuals. It does not contain warnings or cautions of potential dangers involved in attempting to install this product.

Any attempt to install this product in a motor car by anyone other than a qualified installer could cause damage to the electrical system and could result in serious personal injury or death.

If your car is equipped with air bag and/or anti-theft systems specific procedures may be required for connection and disconnection of the battery to install this product.

Before attempting installation of this electronic component contact your car dealer or manufacturer to determine the required procedure and strictly follow their instructions.

FAILURE TO FOLLOW THE PROCEDURE MAY RESULT IN THE UNINTENDED DEPLOYMENT OF AIR BAGS OR ACTIVATION OF THE ANTI-THEFT SYSTEM RESULTING IN DAMAGE TO THE VEHICLE AND PERSONAL INJURY.

Caution:

- This unit operates with a 12 V DC negative ground auto battery system only. Do not attempt to use it in any other system. Doing so could cause serious damage.

Installation Hardware

| No. | Item | Diagram | Q'ty |
|-----|-----------------------------|---------|------|
| ① | Mounting collar | | 1 |
| ② | Hex. nut (5 mmφ) | | 1 |
| ③ | Rear support strap | | 1 |
| ④ | Tapping screw (5 mmφ×16 mm) | | 1 |
| ⑤ | Mounting bolt (5 mmφ) | | 1 |
| ⑥ | Power connector | | 1 |
| ⑦ | Trim plate | | 1 |
| ⑧ | Lock cancel plate | | 2 |

Required Tools

You'll need a screwdriver, a 1.5 V AA battery, and the following:

12 V DC
Test bulb

Electrical tape

Side-cut
pliers

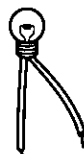

Overview

This product should be installed by a professional. However, if you plan to install this product yourself, your first step is to decide where to install it. The instructions in these pages will guide you through the remaining steps:

(Please refer to the "WARNING" statement.)

- Identify and label the car wires.
- Connect the car wires to the wires of the power connector.
- Install the unit in the dashboard.
- Check the operation of the unit.

If you encounter problems, please consult your nearest professional installer.

Before you begin installation, look for the items which are packed with your unit.

- **Warranty Card...** Fill this out promptly.
- **Panasonic Servicenter List for Service Directory...** Keep for future reference in case the product needs servicing.
- **Installation Hardware...** Needed for in-dash installation.

Dashboard Specifications

Thickness Min. $\frac{3}{16}$ " (4.75 mm)
Max. $\frac{7}{32}$ " (5.56 mm)

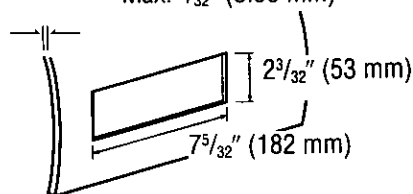

Preparation

- We strongly recommend that you wear gloves for installation work to protect yourself from injuries.
- When bending the mounting tabs of the mounting collar with a screwdriver, be careful not to injure your hands and fingers.

- Disconnect the cable from the negative \ominus battery terminal (see caution below).
- Unit should be installed in a horizontal position with the front end up at a convenient angle, but not more than 30° .

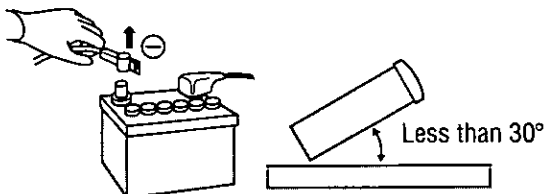

Caution:

- If your car is equipped with air bag and/or anti-theft systems specific procedures may be required for connection and disconnection of the battery to install this product.
- Before attempting installation of this electronic component contact your car dealer or manufacturer to determine the required procedure and strictly follow their instructions.
- **FAILURE TO FOLLOW THE PROCEDURE MAY RESULT IN THE UNINTENDED DEPLOYMENT OF AIR BAGS OR ACTIVATION OF THE ANTI-THEFT SYSTEM RESULTING IN DAMAGE TO THE VEHICLE AND PERSONAL INJURY.**

Note:

- Various settings that have been stored in the memory in other on-board equipment (car navigation etc.) may be lost if the battery terminals are disconnected. Therefore, we recommend to make a record of or to back up the settings before disconnecting the terminals. After completing installation of the main unit, set the equipment again according to the record.

Dashboard Installation

Installation Opening

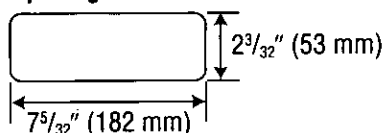

This unit can be installed in any dashboard having an opening as shown above. The dashboard should be $\frac{3}{16}$ " (4.75 mm)– $\frac{7}{32}$ " (5.56 mm) thick in order to be able to support the unit.

Installation Guide (continued)

Identify All Leads

The first step in installation is to identify all the car wires you'll use when hooking up your sound system.

As you identify each wire, we suggest that you label it using masking tape and a permanent marker. This will help avoid confusion when making connections later.

Note:

- Do not connect the power connector to the stereo unit until you have made all connections. If there are no plastic caps on the stereo hooking wires, insulate all exposed leads with electrical tape until you are ready to use them. Identify the leads in the following order.

Power Lead

If your car has a radio or is pre-wired for one:

Cut the connector wires one at a time from the plug (leaving the leads as long as possible) so that you can work with individual leads.

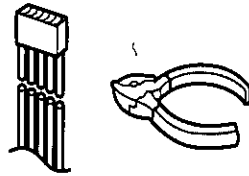

Turn the ignition on to the accessory position, and ground one lead of the test bulb to the chassis.

Touch the other lead of the test bulb to each of the exposed wires from the cut radio connector plug. Touch one wire at a time until you find the outlet that causes the test bulb to light.

Now turn the ignition off and then on. If the bulb also turns off and on, that outlet is the car power lead.

If your car is not wired for an audio unit: Go to the fuse block and find the fuse port for radio (RADIO), accessory (ACC), or ignition (IGN).

Battery Lead

If your stereo unit has a yellow lead, you will need to locate the car's battery lead. Otherwise you may ignore this procedure. (The yellow battery lead provides continuous power to maintain a clock, memory storage, or other function.)

If your car has a radio or is pre-wired for one: With the ignition and headlights off, identify the car battery lead by grounding one lead of the test bulb to the chassis and checking the remaining exposed wires from the cut radio connector plug.

If your car is not wired for an audio unit: Go to the fuse block and find the fuse port for the battery, usually marked BAT.

Speakers

Identify the car speaker leads. There are two leads for each speaker which are usually color coded. A handy way to identify the speaker leads and the speaker they are connected with is to test the leads using a 1.5 V AA battery as follows.

Hold one lead against one pole of the battery and stroke the other lead across the other pole. You will hear a scraping sound in one of the speakers if you are holding a speaker lead.

If not, keep testing different lead combinations until you have located all the speaker leads. When you label them, include the speaker location for each.

Antenna Motor

If your car is equipped with an automatic power antenna, identify the car motor antenna lead by connecting one bulb tester lead to the car battery lead and touching the remaining exposed wires from the cut radio connector plug one at a time. You will hear the antenna motor activate when you touch the correct wire.

Antenna

The antenna lead is a thick, black wire with a metal plug at the end.

Connect All Leads

Now that you have identified all the wires in the car, you are ready to begin connecting them to the stereo unit wires. The wiring diagram (page 66) shows the proper connections and color coding of the leads.

We strongly recommend that you test the unit before making a final installation.

You can set the unit on the floor and make temporary connections to test the unit. Use electrical tape to cover all exposed wires.

Important:

- Connect the red power lead last, after you have made and insulated all other connections.

Ground

Connect the black ground lead of the power connector to the metal car chassis.

Speakers

Connect the speaker wires. See the wiring diagram (page 66) for the proper hookups. Follow the diagram carefully to avoid damaging the speakers and the stereo unit.

The speakers used must be able to handle more than 50 W (60 W **CQ-C8400U**) of audio power. If using an optional audio amplifier, the speakers should be able to handle the maximum amplifier output power. Speakers with low input ratings can be damaged. Speaker impedance should measure 4–8 Ω , which is typically marked on most speakers. Lower or higher impedance speakers will affect output and can cause both speaker and stereo unit damage.

Motor Antenna

Connect the car motor antenna lead to the dark blue motor antenna relay control lead.

(Do not confuse the antenna lead with blue/white stripe lead for a power amplifier.)

Battery

Connect the yellow battery lead to the correct radio wire or to the battery fuse port on the fuse block.

Antenna

Connect the antenna by plugging the antenna lead into the antenna receptacle.

Equipment

Connect any optional equipment such as an amplifier, according to the instructions furnished with the equipment. Leave about 12" (30 cm) of distance between the speaker leads/amplifier unit and the antenna/antenna extension cord. Read the operating and installation instructions of any equipment you will connect to this unit.

Power

Connect the red power lead to the correct car radio wire or to the appropriate fuse port on the fuse block.

If the stereo unit functions properly with all these connections made, disconnect the wires and proceed to the final installation.

Final Installation

Lead Connections

Connect all wires, making sure that each connection is insulated and secure. Bundle all loose wires and fasten them with tape so they will not fall down later. Now insert the stereo unit into the mounting collar.

Congratulations! After making a few final checks, you're ready to enjoy your new auto stereo system.

Final Checks

1. Make sure that all wires are properly connected and insulated.
2. Make sure that the stereo unit is securely held in the mounting collar.
3. Turn on the ignition to check the unit for proper operation.

If you have difficulties, consult your nearest authorized professional installer for assistance.

Installation Guide (continued)

Installation Procedures

First complete the electrical connections, and then check them for correctness (page 66).

Remove the mounting collar ① and the trim plate ⑦ from the main unit temporarily, which are already mounted at shipment.

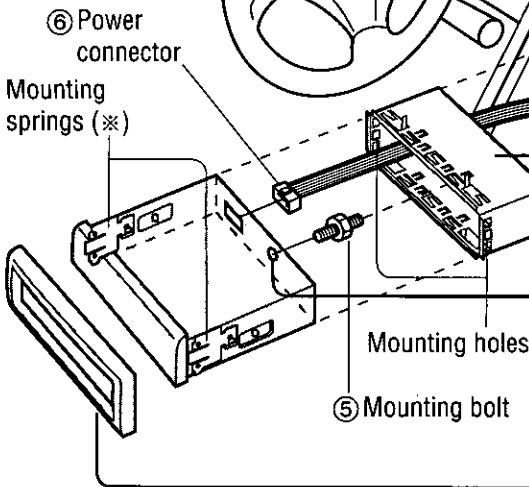

The included mounting collar ① is designed specifically for this unit. Do not use it to attach any other model.

1 Insert mounting collar ① into the dashboard, and bend the mounting tabs out with a screwdriver.

The tabs to be bent vary depending on the car. To securely install the unit, fully bend a number of the tabs so that there is no rattling.

Example:

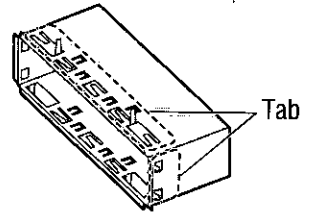

2 Secure the rear of the unit. After fixing mounting bolt ⑤ and power connector ⑥, fix the rear of the unit to the car body by either method (a) or (b) shown below.

3 Insert trim plate ⑦.

4 After installation, reconnect the negative \ominus battery terminal.

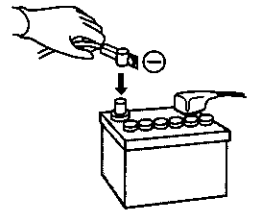

Engage the mounting springs (*) in the mounting holes of the mounting collar ① firmly.

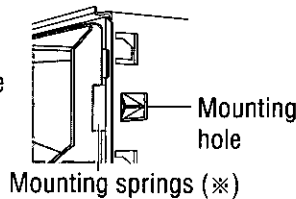

(a) Using the rear support strap ③

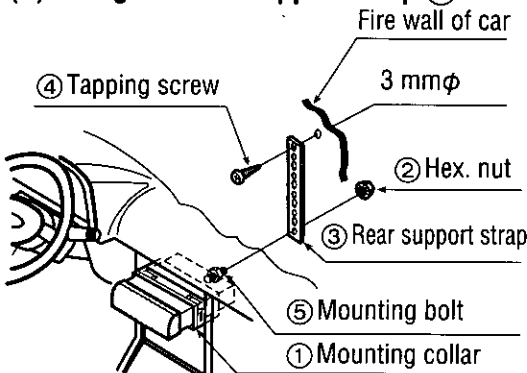

(b) Using the rubber cushion (option)

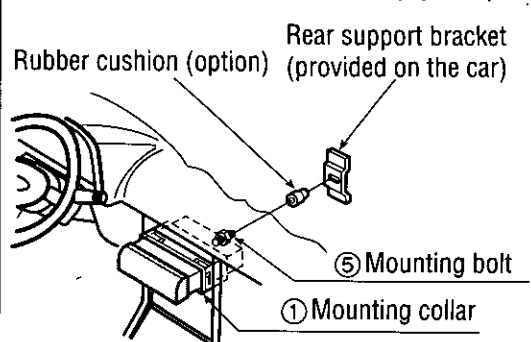

Remove the Unit

Switch off the power of the unit.

1 Remove the removable face plate (page 59).

2 Remove the trim plate ⑦ with a screwdriver.

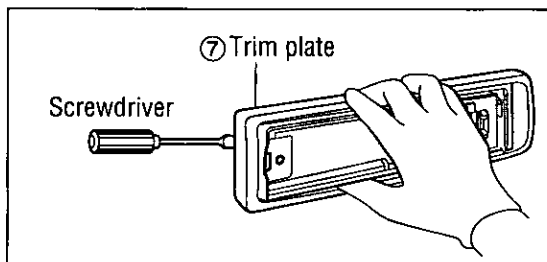

3 **1** Insert the lock cancel plates ⑧ along the grooves on both sides of the main unit until "click" is heard.

2 Pull out the unit while pushing the plates further inside.

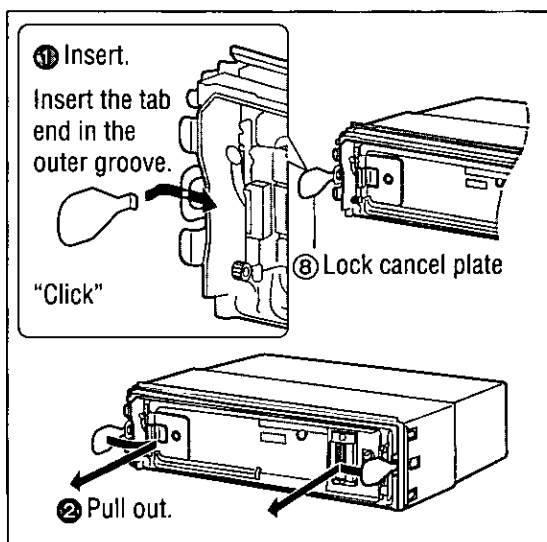

4 Remove the unit pulling with both hands.

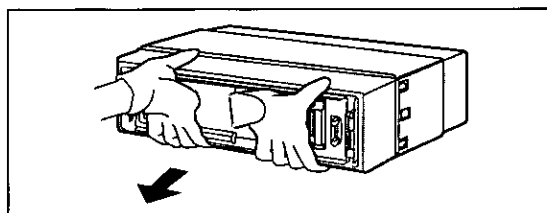

Electrical Connections

Caution:

- This product is designed to operate with a 12 V DC, negative ground battery system.
- To prevent damage to the unit, be sure to follow the connection diagram below.
- Remove approximately 1/4" (5 mm) of protective covering from the ends of the leads before connecting.
- Do not insert the power connector into the unit until the wiring is completed.
- Be sure to insulate any exposed wires from a possible short-circuit from the car chassis. Bundle all cables and keep cable terminals free from touching any metal parts.
- Remember, if your car has a drive computer or a navigation computer, the data of its memory may be erased when the battery terminals are disconnected.

Wiring Diagram

Accessory used for wiring

| No. | Item | Q'ty |
|-----|-----------------|------|
| ⑥ | Power connector | 1 |

CQ-C8400U

DC/DC Converter *

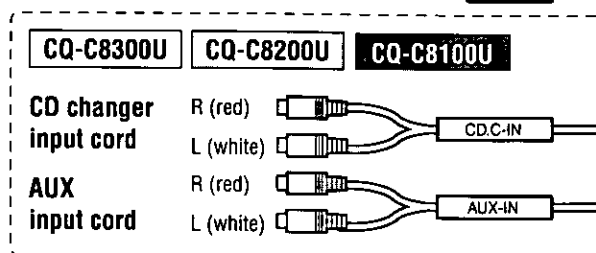

External amplifier control power lead (max. 500 mA)

This lead is for connection to the power amplifier.

Note:

- This lead is used for power control when an external power amplifier is connected. The power supply of a power amplifier will be activated when turning on the power of this unit.

(Blue/white stripe)

Dual CD changer control lead

Note:

- Insulate this lead with vinyl tape when you do not connect it.

(Brown/white stripe)

Antenna control lead

(to motor antenna) (max. 500 mA)

This lead is not intended for use with switch actuated power antenna.

Note:

- The power antenna extends automatically when the AM/FM radio mode is selected.

(Blue)

ACC power lead

To ACC power, +12 V DC.

ACC

(Red)

Battery lead

To the car battery, continuous +12 V DC.

BATTERY 15 A

(Yellow)

Ground lead

To a clean, bare metallic part of the car chassis.

(Black)

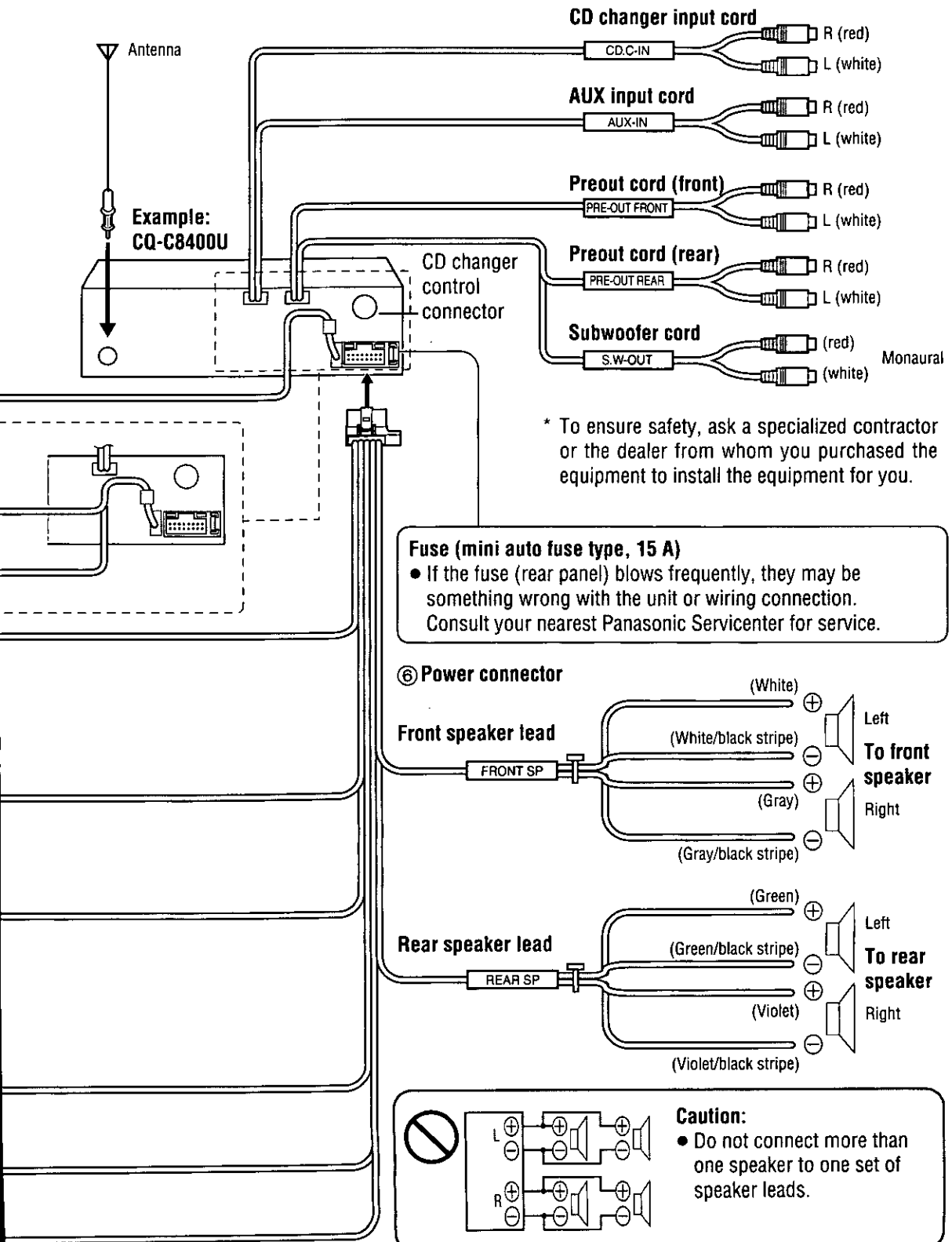

Electrical Connections (continued)

Upgrading the System 1

Example combination

- CD changer (CX-DP880U, option)

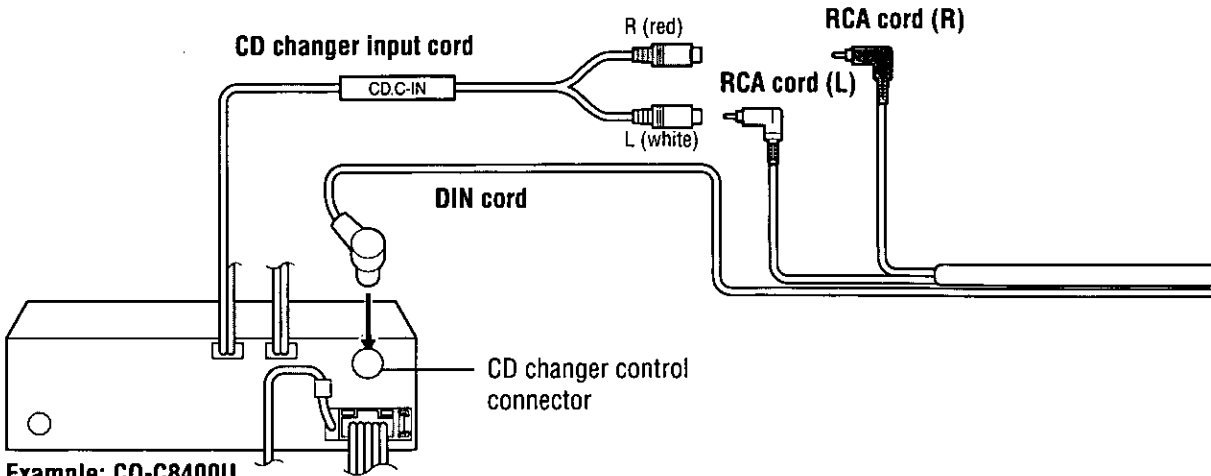

Upgrading the System 2

Example combination

- CD changer (CX-DP880U, option)
- Dual CD changer selector (CA-CD55U, option)

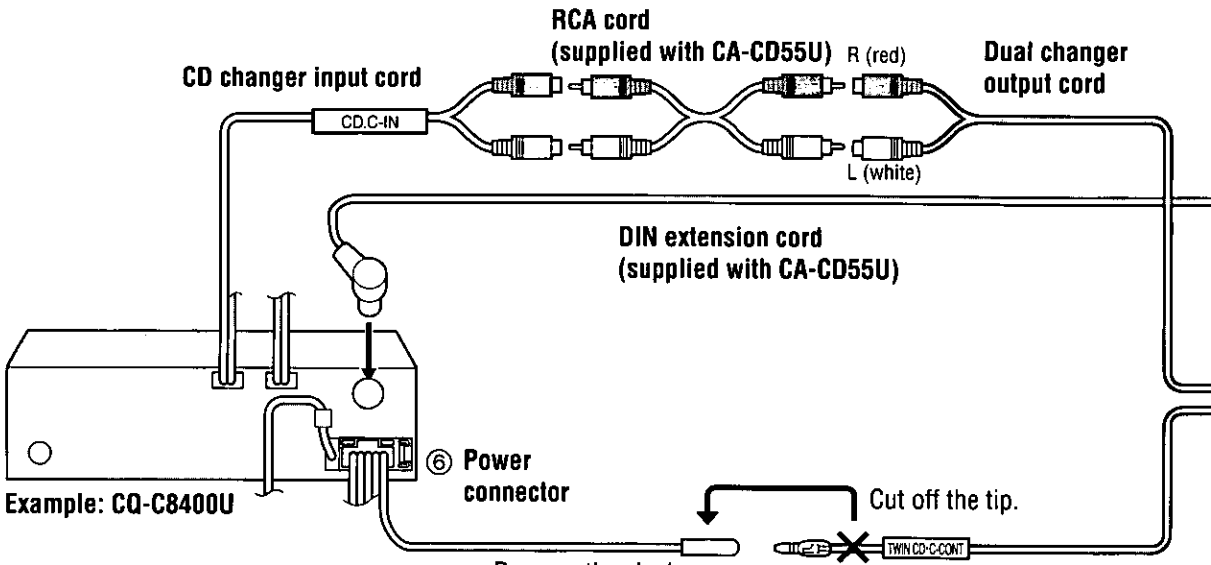

Note:

- For wiring, carefully read the operating instructions for the devices connected.
- This unit does not support Sirius satellite radio.
- You cannot connect CD changer and Sirius receiver using the dual CD changer selector (CA-CD55U, option).

CD changer
(CX-DP880U, option)

Extension cord
(supplied with CX-DP880U)

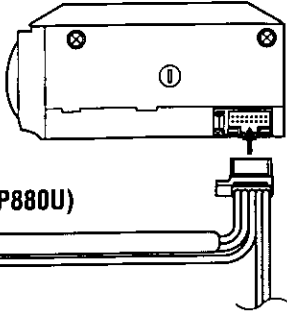

Note:

- For wiring, carefully read the operating instructions for the devices connected.

Changer 1
connecting cord

CD changer
(CX-DP880U, option)

Extension cord
(supplied with CX-DP880U)

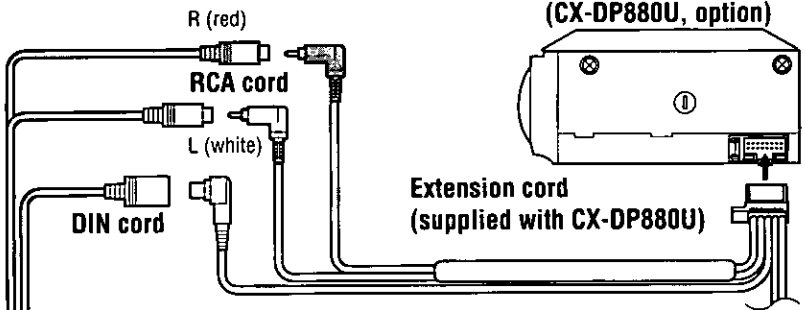

Dual CD changer
selector
(CA-CD55U, option)

Changer 2
connecting cord

CD changer
(CX-DP880U, option)

Extension cord
(supplied with CX-DP880U)

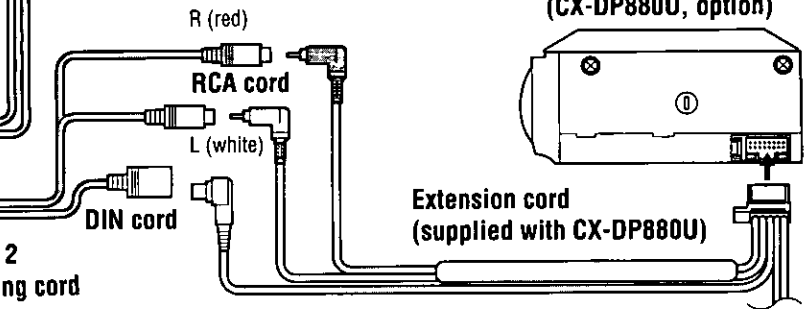

Electrical Connections (continued)

Speaker System Connection

- Example combination**
- Stereo power amplifier (option)
 - Subwoofer (option)
 - Front speaker, rear speaker (option)

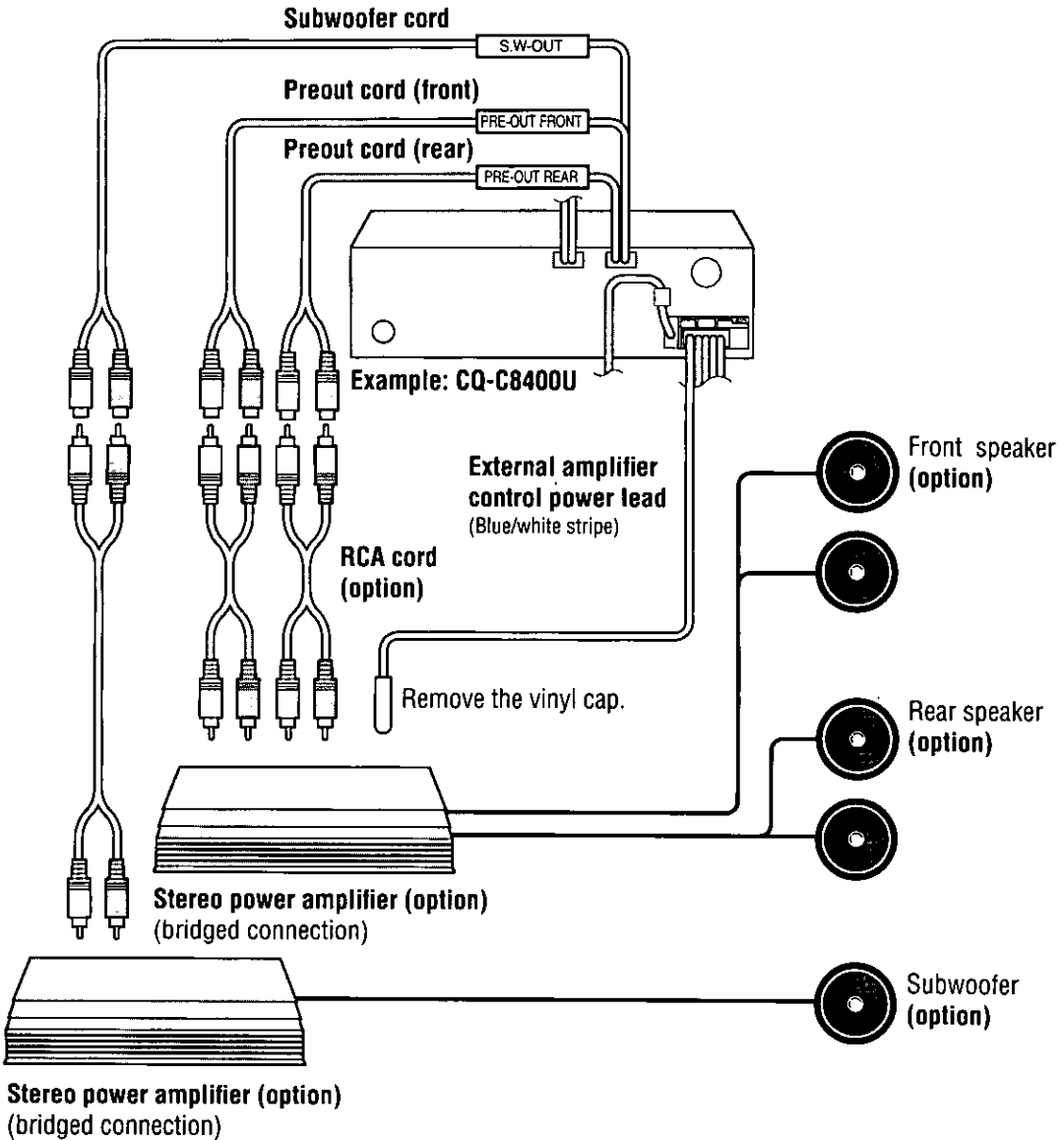

Specifications

General

Power supply: DC 12 V (11 V–16 V),
test voltage 14.4 V,
negative ground

Current consumption: Less than 2.2 A
(CD mode;
0.5 W 4-speaker)

CQ-C8400U

Maximum power output: 60 W×4 (at 1 kHz)
volume control maximum

CQ-C8300U

CQ-C8200U

CQ-C8100U

Maximum power output: 50 W×4 (at 1 kHz)
volume control maximum

Tone adjustment range: Bass: ±12 dB at 60 Hz
Treble: ±12 dB at 16 kHz

Equalizer center frequency: 60 Hz, 160 Hz, 400 Hz, 1 kHz,
3 kHz, 6 kHz, 16 kHz

Variable range of equalizer: –12 dB to 12 dB (2 dB step)

Speaker impedance: 4–8 Ω

CQ-C8400U

CQ-C8300U

CQ-C8200U

Pre-amp output voltage: 5 V
(CD mode; 1 kHz, 0 dB)

Subwoofer output voltage: 5 V

CQ-C8100U

Pre-amp output voltage: 2.5 V
(CD mode; 1 kHz, 0 dB)

Subwoofer output voltage: 2.5 V

CQ-C8400U

CQ-C8300U

CQ-C8200U

Pre-amp output impedance: 60 Ω

Subwoofer output impedance: 60 Ω

CQ-C8100U

Pre-amp output impedance: 200 Ω

Subwoofer output impedance: 200 Ω

Dimensions (W×H×D): 7"×1⁵/₁₆"×6¹/₈"
(178×50×155 mm)

Weight: 3 lbs. 8 oz (1.6 kg)

FM Stereo Radio

Frequency range: 87.9 MHz–107.9 MHz

Usable sensitivity: 10.2 dBf. (0.9 μV, 75 Ω)

50 dB quieting sensitivity: 15.2 dBf. (1.6 μV, 75 Ω)

Frequency response: 30 Hz–15 kHz (±3 dB)

Alternate channel selectivity: 75 dB

Stereo separation: 35 dB (1 kHz)

Image response ratio: 75 dB

IF response ratio: 100 dB

Signal to noise ratio: 62 dB

AM Radio

Frequency range: 530 kHz–1 710 kHz

Usable sensitivity: 27 dB/μV
(11 V, S/N 20 dB)

CD Player

Sampling frequency: 8 times oversampling

DA converter: 4 DAC system

Pick-up type: Astigma 3-beam

Light source: Semiconductor laser

Wave length: 780 nm

Frequency response: 20 Hz–20 kHz (±1 dB)

Signal to noise ratio: 96 dB

Total harmonic distortion: 0.01 % (1 kHz)

Wow and flutter: Below measurable limits

Channel separation: 75 dB

Above specifications comply with EIA standards.

Note:

- Specifications and design are subject to modification without notice due to improvements.

Table des matières

| | |
|----------------------------|--------|
| Consignes de sécurité..... | Page 4 |
| Précautions à prendre..... | 4 |

| | |
|--------------------------|----------|
| Accessoires | 5 |
|--------------------------|----------|

| | |
|-------------------------------|-----------|
| Caractéristiques | 12 |
|-------------------------------|-----------|

| | |
|-----------------------------------------------------|-----------|
| Avant de lire le présent mode d'emploi | 13 |
|-----------------------------------------------------|-----------|

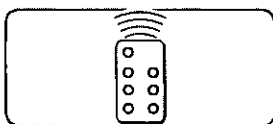

| | |
|----------------------------------------------|-----------|
| Préparatifs | 14 |
| Télécommande, haut-parleur d'extrêmes-graves | |

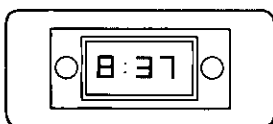

| | |
|-----------------------------------|-----------|
| Réglage de l'horloge | 15 |
|-----------------------------------|-----------|



| | |
|--------------------------|-----------|
| Généralités | 74 |
|--------------------------|-----------|

Alimentation, source, volume, coupure du son/sourdine, haut-parleurs arrière en tant que haut-parleurs d'extrêmes-graves (haut-parleur d'extrêmes-graves à contrôle supérieur des basses fréquences/SBC-SW), ouvrir le panneau avant, fermer le panneau avant, angle du panneau (inclinaison), atténuateur, SQ (qualité du son), changement d'affichage



| | |
|--------------------|-----------|
| Radio | 78 |
|--------------------|-----------|

Mode radio, bande, syntonisation, mémoire directe (D-M), présyntonisation des stations, appel d'une station présyntonisée

| | |
|-----------------------------------------|-----------|
| Avant la lecture de disque | 80 |
|-----------------------------------------|-----------|

Disques pris en charge, insertion du disque, lorsqu'il y a un CD dans le lecteur, éjection du disque

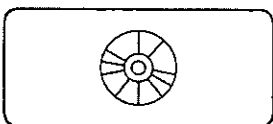

| | |
|-------------------------|-----------|
| Lecteur CD | 81 |
|-------------------------|-----------|

Sélection de plage, avance rapide/recul rapide, pause, lecture par balayage, sélection directe de plage, affichage du texte, lecture aléatoire/lecture répétée

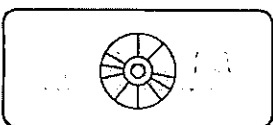

| | |
|------------------------------|-----------|
| Lecteur MP3/WMA | 84 |
|------------------------------|-----------|

Sélection de dossier, sélection de fichier, avance rapide/recul rapide, pause, affichage du texte, lecture par balayage, lecture par balayage de dossier, sélection directe de fichier, sélection directe de dossier, lecture aléatoire/lecture répétée, remarques sur les fichiers MP3/WMA

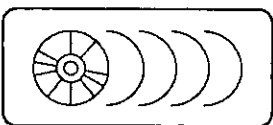

| | |
|--------------------------------------|-----------|
| Contrôle de changeur CD | 90 |
|--------------------------------------|-----------|

Mode de changeur CD, sélection de disque, sélection de plage, avance rapide/recul rapide, lecture par balayage, lecture par balayage des disques, sélection de changeur CD, sélection directe de disque, lecture aléatoire/lecture répétée

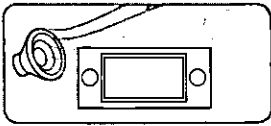

Réglages audio 94

Volume, graves/aigus, ajustement SQ, balance/équilibreur, niveau du haut-parleur d'extrêmes-graves, filtre passe-bas du haut-parleur d'extrêmes-graves (LPF), filtre passe-haut (HPF)

Réglages de l'afficheur 98

Sélection de l'affichage d'arrière-plan (image animées), sélection de l'affichage d'arrière-plan (image fixes), contraste, réglage de l'horloge

Réglage des fonctions 100

Coupure du son/sourdine, fonction de sécurité

Personnaliser l'afficheur 102

Fonction de personnalisation, données d'image prises en charge, procédure de personnalisation

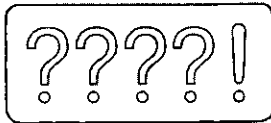

Dépannage 104

Étapes préliminaires, si vous soupçonnez une anomalie, conseils de dépannage, messages d'erreur, entretien, réparation de l'appareil, fusible



Remarques sur les disques 110

Remarques sur les CD et autres supports de type CD (CD-R, CD-RW, CD-ROM), remarques sur les CD-R/RW

Système antivol 111

Retirer le panneau avant amovible, installer le panneau avant amovible, voyant de sécurité, alarme de retrait du panneau

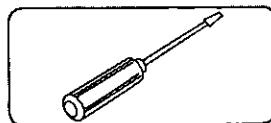

Guide d'installation 112

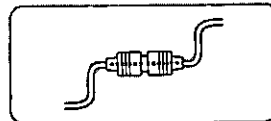

Raccordements électriques 118

Schéma de câblage, mise à niveau de la chaîne 1, mise à niveau de la chaîne 2, raccordement des haut-parleurs

Fiche technique 123

Généralités

FRANÇAIS 3

[MUTE]
(Coupure du son/sourdine)
(SBC-SW)

[VOLUME]

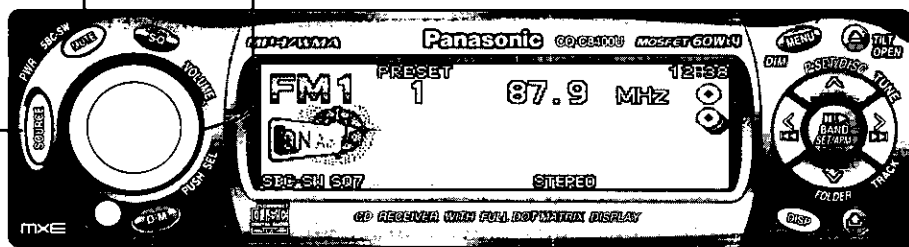

[SOURCE]
(PWR: Alimentation)

[DISP] (Affichage)

Pointez la télécommande vers le capteur de signal de télécommande.

Alimentation

Tournez la clé de contact du véhicule sur la position ACC ou ON (activée).



ON (activé) : Appuyez sur [SOURCE] (PWR).



OFF (désactivé) : Appuyez de manière continue sur [SOURCE] (PWR) jusqu'à ce qu'un bip soit émis (environ 1 seconde), puis relâchez-la.



Appuyez de nouveau sur [SOURCE] (POWER) et maintenez la pression pendant plus de 1 seconde.



Remarque :

- Après que vous avez coupé le contact avec la clé du véhicule, un message de sécurité apparaît et l'alarme de retrait du panneau, qui vous rappelle de prendre le panneau, est activée. [Lorsque la fonction de sécurité est réglée sur ON (activée), voir page 100]

Démonstration :

La première fois que l'appareil est mis sous tension, une démonstration apparaît sur l'afficheur. Appuyez sur [DISP] (affichage) pour commuter en mode normal.



Remarque :

- Pour afficher de nouveau la démonstration appuyez de manière continue sur [SOURCE] pendant plus de 4 secondes lors de la mise sous tension.

Source

Appuyez sur [SOURCE] pour changer de source.

CQ-C8400U

CQ-C8300U

Radio (page 78)

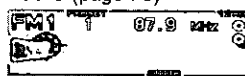

Lecteur CD (page 81)

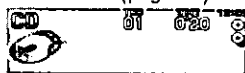

Lorsqu'il y a un CD dans le lecteur.

ou

Lecteur MP3 (page 84)

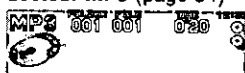

Lorsqu'il y a un disque de données MP3 dans le lecteur.

ou

Lecteur WMA (page 84)

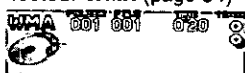

Lorsqu'il y a un disque de données WMA dans le lecteur.

Contrôle de changeur CD (page 90)

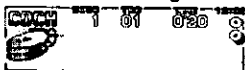

Lorsqu'un changeur CD en option est raccordé.

AUX (page 118)

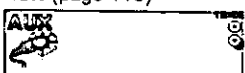

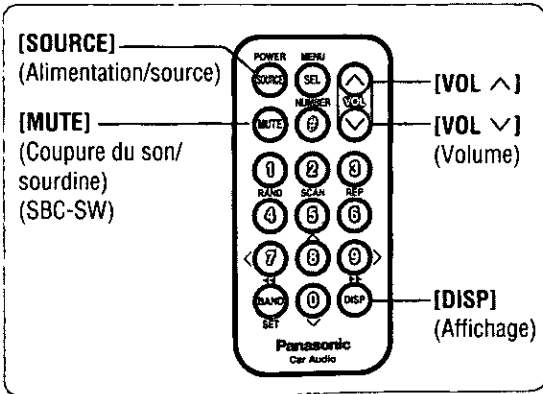

Coupage du son/sourdine

ON (activé) : Appuyez sur **[MUTE]**.
OFF (désactivé) : Appuyez de nouveau sur **[MUTE]**.

Vous pouvez choisir entre la coupure du son et sa mise en sourdine (page 100).

[MUTE] Aucun son. (valeur par défaut)

[ATTENUATION] Réduction du volume par pas de 10.

CQ-C8200U **CQ-C8100U**

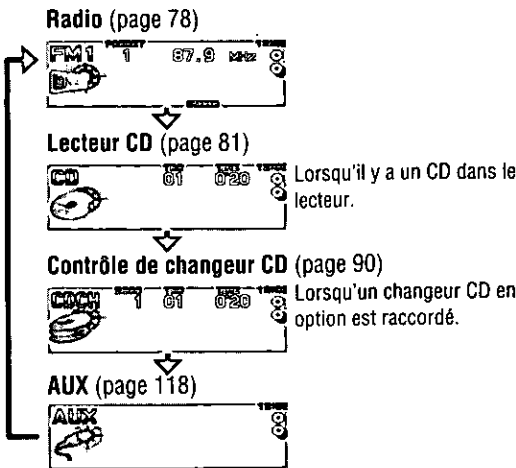

CQ-C8400U **CQ-C8200U**

Haut-parleurs arrière en tant que haut-parleurs d'extrêmes-graves (Haut-parleur d'extrêmes-graves à contrôle supérieur des basses fréquences/SBC-SW)

Vous pouvez utiliser les haut-parleurs arrière raccordés à l'amplificateur intégré en tant que caissons de graves dédiés exclusivement aux basses fréquences. [Valeur par défaut : OFF (désactivé)].

Appuyez de manière continue sur **[MUTE] (SBC-SW)** pendant plus de 2 secondes.

[SBC-SW OFF] OFF (désactivé) (valeur par défaut)

[SBC-SW ON] ON (activé)
[SBC-SW] s'allume.

Remarque :

- Lorsque vous sélectionnez ON (activé), les réglages résultant des ajustements effectués au niveau du haut-parleur d'extrêmes-graves et les réglages du filtre passe-bas du haut-parleur d'extrêmes-graves sont réfléchis dans la sortie.
- Suivant les haut-parleurs utilisés et le type de musique dont vous faites la lecture, il se peut qu'un effet satisfaisant ne puisse pas être obtenu.

Volume

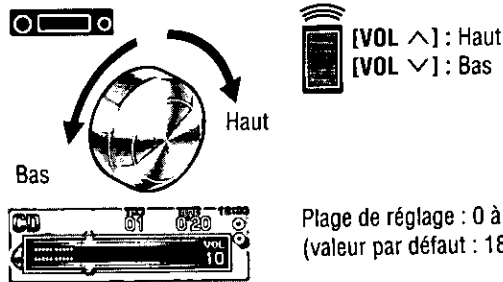

Remarque :

- Le niveau du volume peut être réglé de manière indépendante pour chacune des sources (dans le cas de la radio, il y a un réglage du volume pour la bande AM, et un réglage du volume pour toutes les bandes FM).

Généralités (suite)

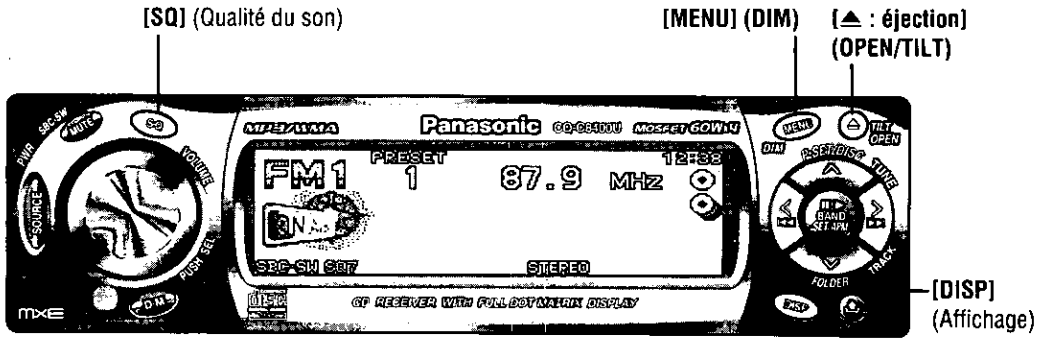

Ouvrir le panneau avant



Appuyez sur [▲ : éjection] (OPEN).

Remarque :

- S'il n'y a aucun changement pendant 20 secondes, le panneau retourne sur sa position initiale.

Fermer le panneau avant



Appuyez de nouveau sur [▲ : éjection] (OPEN).

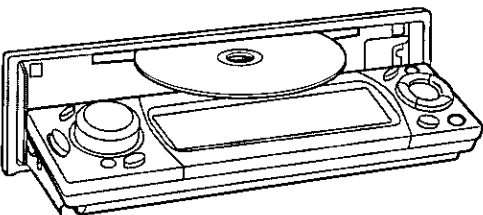
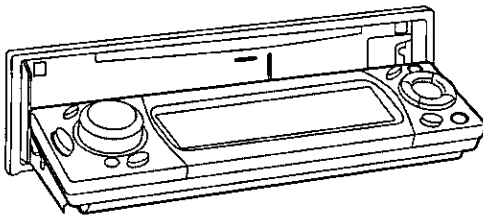

- Si vous appuyez sur [▲ : éjection] (OPEN) alors qu'un disque se trouve dans le lecteur, le panneau avant s'ouvre et le disque est automatiquement éjecté. Si aucune commande n'est exécutée pendant 20 secondes, le disque se réinsère automatiquement dans l'appareil principal.

Angle du panneau (Inclinaison)



Appuyez de manière continue sur [▲ : éjection] (TILT) jusqu'à ce qu'un bip soit émis (après environ 1 seconde) par la sortie de haut-parleur et que « TILT » s'affiche. Relâchez ensuite la touche.

Placez-le sur la position qui permet de lire facilement les indications de l'afficheur.

Chaque fois que l'opération ci-dessus est répétée, l'angle du panneau change, dans l'ordre indiqué ci-dessous.

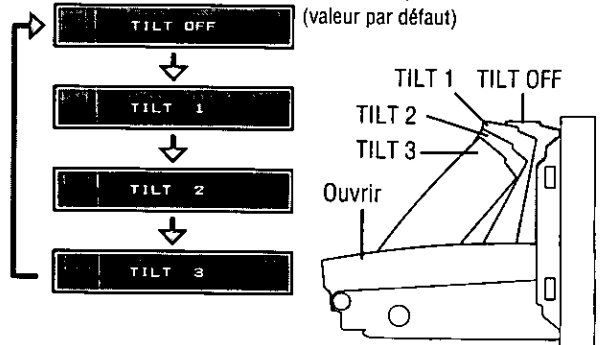

Remarque :

- La position spécifiée au moyen de TILT sera maintenue même lors de l'exécution des commandes ci-dessous.
- Ouverture/fermeture
- Marche/arrêt

Atténuateur



Appuyez de manière continue sur [MENU] (DIM) pendant plus de 2 secondes pour modifier le réglage du niveau de l'atténuateur, comme suit.

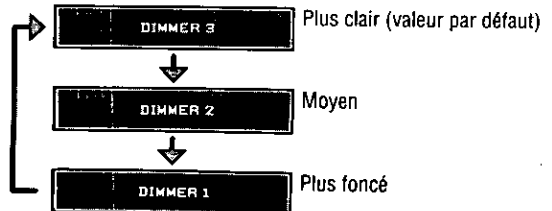

SQ (qualité du son)

La fonction SQ permet d'activer divers types de son en appuyant sur une touche, suivant le genre de musique que vous êtes en train d'écouter.

À SQ7, les pré-réglages SQ P2 à P6 peuvent également faire l'objet d'un ajustement précis adapté aux caractéristiques acoustiques à l'intérieur du véhicule et correspondant aux préférences de l'utilisateur (page 94).

Appuyez sur **[SQ]** pour sélectionner un type de son parmi les suivants.

SQ7 s'allume (sauf FLAT).

FLAT



Réponse horizontale sans accentuation (valeur par défaut)

ROCK



Son net et synamique. Graves puissants et profonds, aigus prononcés.

POP



Prévient l'égalisation excessive et peut couvrir une grande variété de genre musicaux. Son agréable à l'oreille et clairement défini.

VOCAL



Amplification des voix susceptibles d'être couvertes par le son des instruments.

JAZZ



Son pour lequel l'emphase est mise sur la netteté de la cymbale et l'écho du saxophone. Son profond propre au jazz.

CLUB



Crée l'impression réaliste de se trouver dans un club

Appuyez sur **[DISP]** (affichage) pour revenir en mode normal.

Remarque :

- Si aucune commande n'est exécutée pendant plus de 5 secondes, l'afficheur retourne en mode normal.
- Les réglages de SQ, des graves/aigus et du volume ont un effet les uns sur les autres. Si cela cause de la distorsion sur le signal audio, réajustez les graves/aigus ou le volume (page 94).
- Après avoir pressé sur **[SQ]** sur l'appareil principal, vous pouvez également sélectionner un type de son en appuyant sur les touches pré-réglées [1] à [6].

Changement d'affichage

Appuyez sur **[DISP]** (affichage).

■ Lorsque l'appareil est ON (sous tension)



Affichage du mode



Affichage de la hiérarchie des dossiers (MP3/WMA uniquement)



Affichage du mode et d'une image en mouvement/SA (page 99)



Affichage d'une image en mouvement/SA (page 99)



Affichage du mode et d'une image fixe



Affichage d'une image fixe



Affichage du mode et de l'horloge



Affichage et lumière éteints

■ Lorsque l'appareil est OFF (hors tension)

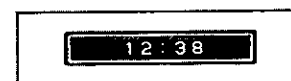

Affichage de l'horloge



Affichage et lumière éteints

Remarque :

S'affiche avant le réglage de l'horloge (page 15).

ADJUST

- Spécifiez l'affichage d'arrière-plan (GRAPHIC PATTERN, STILL IMAGE) par une procédure distincte (page 98).
- « — » apparaît avant le réglage de l'horloge, sur le coin droit de l'affichage du mode.

Radio

FRANÇAIS 7

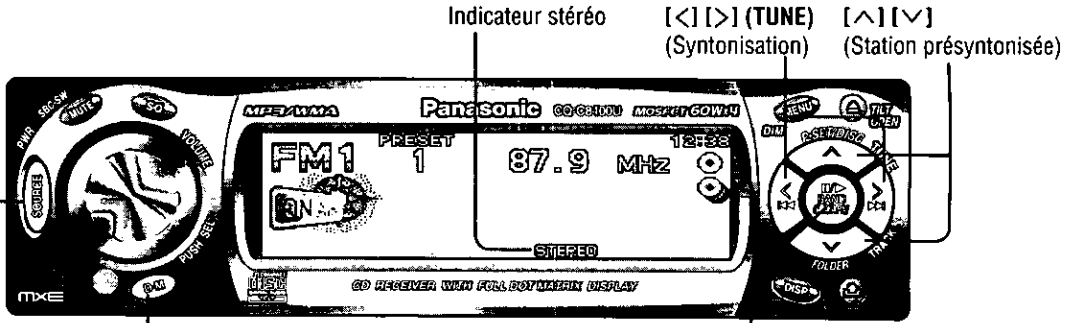

[SOURCE] [D-M] (Mémoire directe) [BAND]
 (APM : Mémoire de présintonisation automatique)

1 Mode radio

Appuyez sur [SOURCE] pour sélectionner le mode radio.

Affichage du mode radio

Bande Fréquence

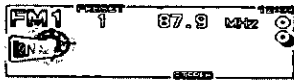

2 Bande

Appuyez sur [BAND].

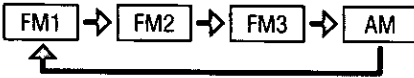

3 Syntonisation

[>] : Fréquence plus élevée

[<] : Fréquence plus basse

Appuyez de manière continue sur [<] ou [>] pendant plus de 0,5 seconde, puis relâchez. La recherche des stations commence.

Mémoire directe (D-M)



Cette fonction pratique permet de syntoniser directement les stations diffusantes pendant la lecture dans les autres modes (CD, changeur CD, etc.), et même lorsque l'appareil est hors tension.

Vous pouvez mettre en mémoire votre station favorite dans [D-M] (mémoire directe).

Valeur par défaut : FM 87,9 MHz

Mise en mémoire

- 1 Sélectionnez une bande et une fréquence.
- 2 Appuyez de manière continue sur [D-M] pendant plus de 2 secondes.
 - La fréquence clignote une fois puis elle est sauvegardée en mémoire.

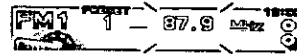

Remarque :

- Après la procédure ci-dessus, les nouvelles stations remplacent les stations précédemment sauvegardées.

Rappel de la mémoire directe

Appuyez sur [D-M]

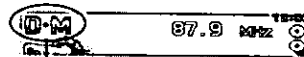

Mode de mémoire directe

Appuyez de nouveau sur [D-M] pour annuler.

Remarque :

- Lorsque vous appuyez sur [MENU] (de manière continue pendant plus de 2 secondes sur la télécommande) en mode radio, l'affichage suivant apparaît. Cela est dû au fait que le mode radio n'a aucun réglage par menu.



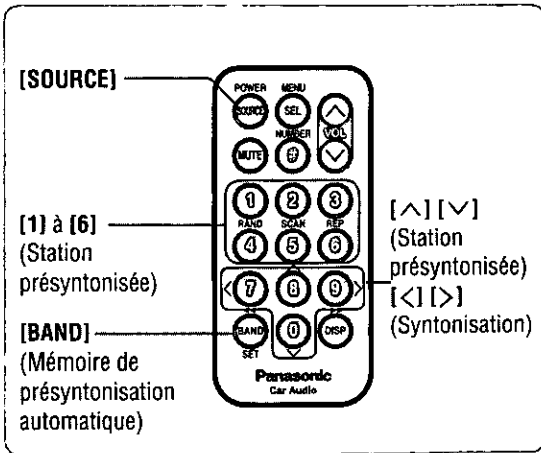

Attention :

- Par mesure de sécurité, ne tentez jamais de mettre des stations en mémoire de présintonisation tout en conduisant.

Présintonisation des stations

Vous pouvez mettre en mémoire jusqu'à 6 stations sur les bandes respectives FM1, FM2, FM3 et AM.

Mémoire de présintonisation automatique (APM)

Les stations bien captées sont automatiquement sauvegardées dans la mémoire de présintonisation.

- 1 Sélectionnez une bande (page précédente).
- 2 Appuyez de manière continue sur **[BAND]** (APM : Mémoire de présintonisation automatique) pendant plus de 2 secondes.
 - Les 6 stations bien captées seront automatiquement sauvegardées dans la mémoire de présintonisation sous les touches de présintonisation 1 à 6.
 - Après les avoir mises en mémoire, l'appareil fait une lecture par balayage des stations respectives, à raison de 5 secondes par station (balayage).

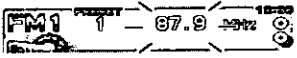

Mémoire de présintonisation manuelle

Sauvegarde manuelle d'une station dans la mémoire de présintonisation.

- 1 Sélectionnez une bande (page précédente).
- 2 Appuyez de manière continue sur [^] ou [v] jusqu'à ce que le numéro de canal pré-réglé clignote.
- 3 Appuyez sur [^] ou [v] pour sélectionner le numéro de canal pré-réglé (1 à 6).
- 4 Appuyez de manière continue sur [^] ou [v] pendant plus de 2 secondes pour mettre en mémoire.
 - L'affichage clignote une fois, et la station captée est sauvegardée en mémoire.

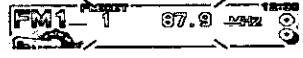

- 1 Sélectionnez une bande et une fréquence (page précédente).
- 2 Appuyez de manière continue sur [1] à [6] pendant plus de 2 secondes pour mettre en mémoire.

Remarque :

- Après cette procédure, les nouvelles stations remplacent les stations précédemment sauvegardées.

Appel d'une station présintonisée

- 1 Sélectionnez une bande (page précédente).
 - 2 Appuyez sur [^] ou [v].
- Appuyez sur [1] à [6].



Avant la lecture de disque

Les modèles CQ-C8200U/CQ-C8100U ne peuvent pas faire la lecture des fichiers MP3/WMA.

Disques pris en charge

■ CD-DA



(Le CD-TEXT s'affiche uniquement sur les modèles CQ-C8400U/CQ-C8300U.)

■ MP3/WMA

CQ-C8400U

CQ-C8300U



Attention :

- Cet appareil ne prend pas en charge les CD de 8 cm (3 po). N'y insérez pas ce type de disque.
- N'utilisez pas de disques de forme irrégulière.
- N'utilisez pas les disques sur lesquels a été apposé un autocollant ou une étiquette.
- Pour ne pas endommager le panneau avant, évitez d'appuyer dessus ou d'y placer des objets alors qu'il est ouvert.
- Prenez garde de vous coincer un doigt ou la main dans le panneau avant.
- N'insérez aucun corps étranger dans le logement du disque.

Remarque :

- L'appareil se met sous tension automatiquement lors de l'insertion d'un disque.
- Les disques qui contiennent à la fois des données CD-DA et des données MP3/WMA risquent de ne pas être lus correctement. (Par exemple, il risque de n'y avoir aucun son à la lecture.)
- Reportez-vous aux sections « Remarques sur les fichiers MP3/WMA » (page 88) et « Remarques sur les disques » (page 110).

Les instructions de la présente page s'appliquent à la fois à la lecture en format CD-DA et à la lecture en format MP3/WMA.

Insertion du disque



- 1 Appuyez sur [▲ : éjection] (OPEN).

S'il y a un disque dans l'appareil, il sera éjecté.

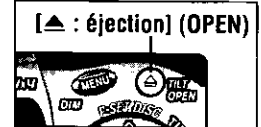

- 2 Insérez un disque.

Face imprimée

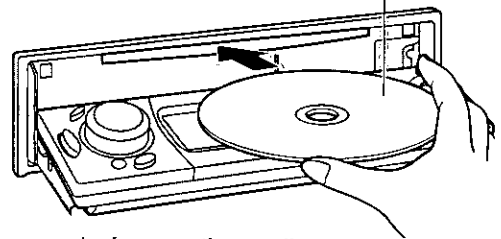

Lorsque vous insérez ou retirez un disque de l'appareil principal, tenez-le de la manière indiquée sur l'illustration et évitez de mettre un de vos doigts dans l'orifice central du disque.

Remarque :

- La lecture peut mettre un certain temps à commencer.
- La lecture commence automatiquement aussitôt que sont reconnues les données du disque inséré.



CQ-C8400U

CQ-C8300U

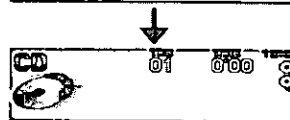

(Exemple : CD-DA)

Lorsqu'il y a un CD dans le lecteur

Appuyez sur [SOURCE] pour sélectionner le mode de lecteur CD (MP3/WMA) et lancer la lecture.

Éjection du disque



- 1 Appuyez sur [▲ : éjection].

Le disque sera éjecté une fois le panneau avant complètement ouvert.

- 2 Prenez le disque.

- 3 Appuyez de nouveau sur [▲ : éjection] pour fermer.

Remarque :

- Si aucune commande n'est exécutée dans les quelque 20 secondes qui suivent l'ouverture du panneau, ce dernier se ferme automatiquement.

Lecteur CD

FRANÇAIS 10

Ne regardez pas l'affichage défilant pendant que vous êtes au volant.

[◀◀]/[▶▶] (◀◀/▶▶)
(Sélection de plage/avance rapide/recul rapide)

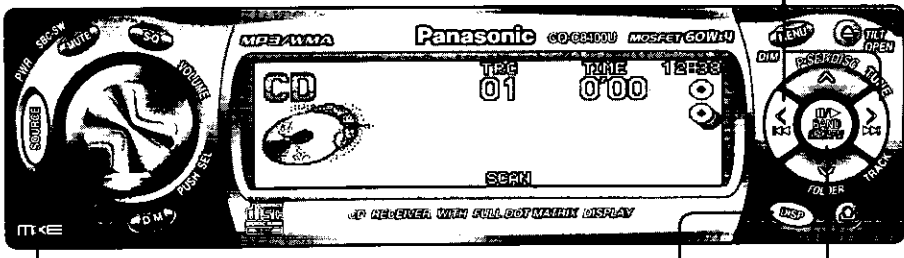

[SOURCE]

[DISP] (Affichage) [BAND] (II/▶) : Pause (SET)

Sélection de plage

[▶▶] : Plage suivante
[◀◀] : Début de la plage actuelle.
Pour aller à la plage précédente, appuyez deux fois.

Avance rapide/recul rapide

Appuyez de manière continue.
[▶▶] (▶▶) : Avance rapide
[◀◀] (◀◀) : Recul rapide
Relâchez pour poursuivre la lecture.

Pause

Appuyez sur [II/▶].
Appuyez de nouveau sur [II/▶] pour annuler.



Lecture par balayage

Les 10 premières secondes de chacune des plages sont lues, dans l'ordre.

Appuyez sur [5] (SCAN).
SCAN s'allume.



Appuyez de nouveau sur [5] (SCAN) pour annuler.



Sélection directe de plage

Exemple : plage numéro 10

- Appuyez sur [#].
- Appuyez sur [1] [0].
- Appuyez sur [BAND] (SET).

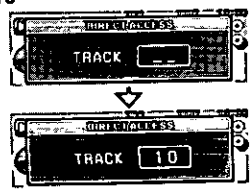

Remarque :
• Pour annuler la sélection directe, appuyez sur [DISP] (affichage) ou [#].
• La lecture aléatoire, la lecture par balayage et la lecture répétée sont annulées sur pression de [#].

CQ-C8400U CQ-C8300U Affichage du texte

Appuyez de manière continue sur [DISP] (affichage) pendant plus de 2 secondes dans l'affichage du mode.

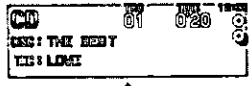

* Titre de disque/plage (valeur par défaut)

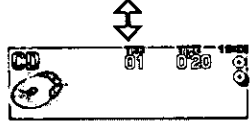

Affichage du mode

* Appuyez de manière continue sur [BAND] pendant plus de 2 secondes pour que l'affichage du titre fasse un autre tour de défilement.

Remarque :
• « NO TEXT » : S'affiche lorsqu'il n'y a pas de texte.

[SOURCE]

[0] à [9] (Numéro de plage)
[5] (Lecture par balayage)
[◀◀] [▶▶] (Sélection de plage/avance rapide/recul rapide)

[BAND] (Pause) (SET)

[#] (Numéro)

[DISP] (Affichage)

Lecteur CD (suite)

Lecture aléatoire/Lecture répétée



Exemple : CQ-C8400U

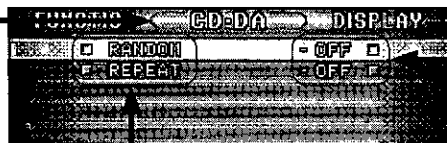

1 Menu

1 Appuyez sur [MENU] pendant la lecture CD.



Appuyez de manière continue sur [MENU] pendant plus de 2 secondes pendant la lecture CD.



2 Sous-menu

Appuyez sur [^] ou [v].

2 Appuyez sur [<] ou [>] pour sélectionner « CD-DA »/« CD ».

Lecture aléatoire

Valeur par défaut : OFF (désactivé)

Lecture répétée

Valeur par défaut : OFF (désactivé)

CQ-C8400U

CQ-C8300U

Sélectionnez « CD-DA ».

CQ-C8200U

CQ-C8100U

Sélectionnez « CD ».

Sélectionnez

■ RANDOM

Sélectionnez

■ REPEAT

3 Valider

Appuyez sur [SET].

Remarque :

- Appuyez sur [MENU] pour revenir en mode normal. 

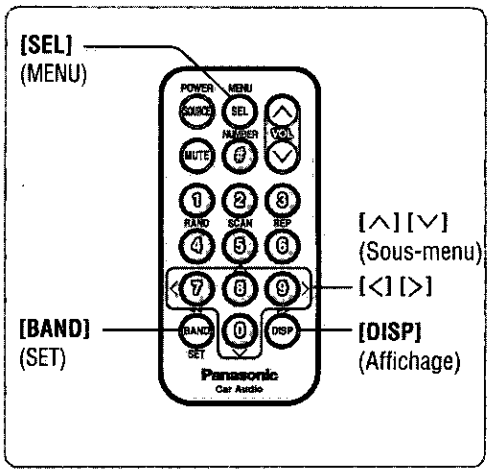
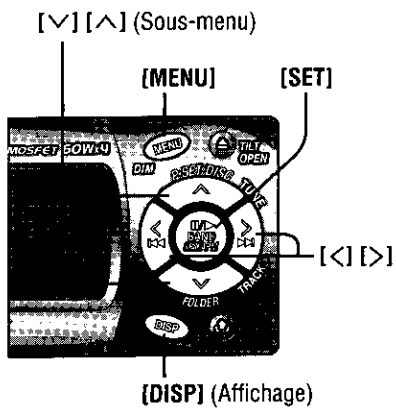

Commande directe

ON (activé) Toutes les plages disponibles sont lues en ordre aléatoire. **RANDOM** s'allume.

↕

OFF (désactivé) Annulez

ON (activé) Répéter la plage actuelle. **REPEAT** s'allume.

↕

OFF (désactivé) Annulez

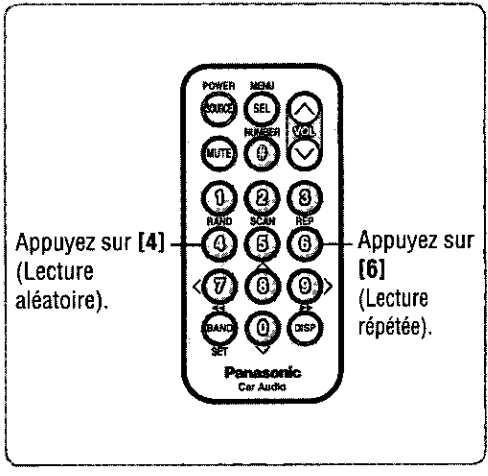

Remarque :

- Appuyez sur [DISP] (affichage) pour revenir en mode normal.
- Appuyez de manière continue sur [MENU] pendant plus de 2 secondes pour revenir en mode normal. 

Lecteur MP3/WMA

CQ-C8400U CQ-C8300U

Ne regardez pas l'affichage défiler pendant que vous êtes au volant.

[◀◀]/[▶▶] (◀/▶)
(Sélection de fichier/avance rapide/recul rapide)

FRANÇAIS
13

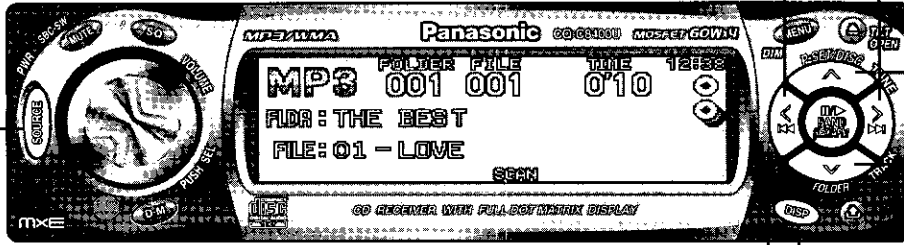

[SOURCE]

[DISP] (Affichage)

[BAND] (|||▶) : Pause

[^][v]
(Sélection de dossier)

Sélection de dossier

[^] : Dossier suivant
[v] : Dossier précédent

Sélection de fichier

[▶▶] : Fichier suivant
[◀◀] : Début du fichier actuel.
Pour aller au fichier précédent, appuyez deux fois.

Avance rapide/recul rapide

Appuyez de manière continue.
[▶▶] (▶▶) : Avance rapide
[◀◀] (◀◀) : Recul rapide
Relâchez pour poursuivre la lecture.

Pause

Appuyez sur [|||▶].
Appuyez de nouveau sur
[|||▶] pour annuler.

PAUSE

Affichage du texte

Appuyez de manière continue sur [DISP] (affichage) pendant plus de 2 secondes pendant l'affichage du mode.

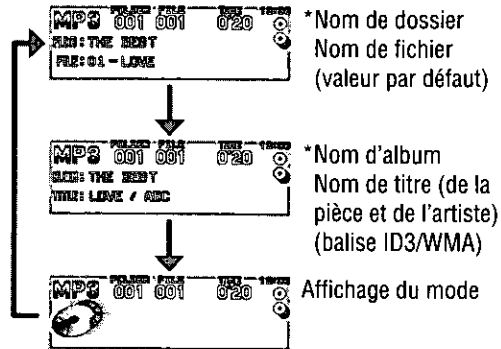

* Appuyez de manière continue sur [BAND] pendant plus de 2 secondes pour que l'affichage du nom fasse un autre tour de défilement.

Remarque :

- « NO TEXT » : S'affiche lorsqu'il n'y a pas de texte.

Les modèles CQ-C8200U/CQ-C8100U ne peuvent pas faire la lecture des fichiers MP3/WMA.

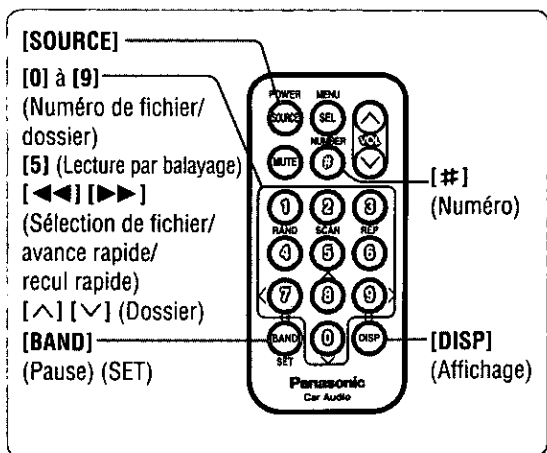

Lecture par balayage

Les 10 premières secondes de chacun des fichiers sont lues, dans l'ordre.

Appuyez sur **[5] (SCAN)**.

SCAN s'allume.



Appuyez de nouveau sur **[5] (SCAN)** pour annuler.



Lecture par balayage de dossier

À partir du prochain dossier, les 10 premières secondes du premier fichier de chaque dossier seront lues, dans l'ordre.

Appuyez de manière continue sur **[5] (SCAN)** pendant plus de 2 secondes.

F-SCAN s'allume.



Appuyez de nouveau sur **[5] (SCAN)** et maintenez la pression pendant plus de 2 secondes pour annuler.



Sélection directe de fichier

Exemple : fichier numéro 10

① Appuyez sur **[#]**.

② Appuyez sur **[1] [0]**.

③ Appuyez sur **[BAND] (SET)**.

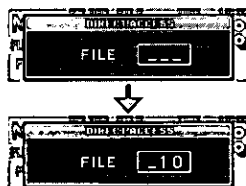

Sélection directe de dossier

Exemple : dossier numéro 10

① Appuyez sur **[#]** deux fois.

② Appuyez sur **[1] [0]**.

③ Appuyez sur **[BAND] (SET)**.

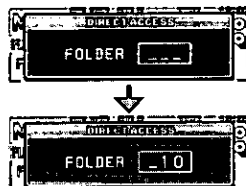

Remarque :

- Pour annuler la sélection directe, appuyez sur **[DISP]** (affichage).
- La lecture aléatoire, la lecture par balayage et la lecture répétée sont annulées sur pression de **[#]**.

Lecture aléatoire/Lecture répétée



1 Menu

- 1 Appuyez sur [MENU] pendant la lecture MP3/WMA.

Appuyez de manière continue sur [MENU] pendant plus de 2 secondes pendant la lecture MP3/WMA.

2 Sous-menu

Appuyez sur [^] ou [v].

- 2 Appuyez sur [<] ou [>] pour sélectionner « MP3/WMA ».

Lecture aléatoire

Valeur par défaut : OFF (désactivé)

Lecture aléatoire de dossier

Valeur par défaut : OFF (désactivé)

Lecture répétée

Valeur par défaut : OFF (désactivé)

Lecture répétée de dossier

Valeur par défaut : OFF (désactivé)

Sélectionnez « MP3/WMA ».

Sélectionnez

RANDOM

Sélectionnez

FOLDER RANDOM

Sélectionnez

REPEAT

Sélectionnez

FOLDER REPEAT

3 Valider

Appuyez sur [SET].

Remarque :

- Appuyez sur [MENU] pour revenir en mode normal. 

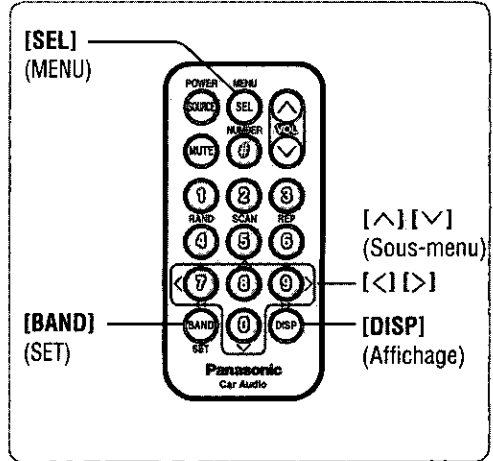
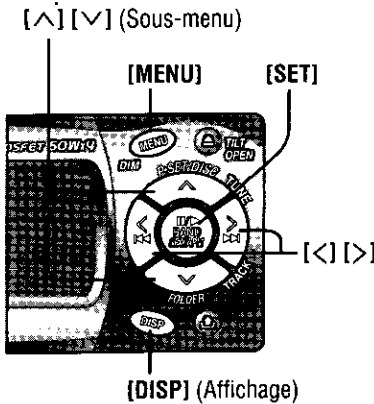

Commande directe

Appuyez sur [4] (Lecture aléatoire).
Appuyez de manière continue sur [4] (Lecture aléatoire de dossier).

Appuyez sur [6] (Lecture répétée).
Appuyez de manière continue sur [6] (Lecture répétée de dossier).

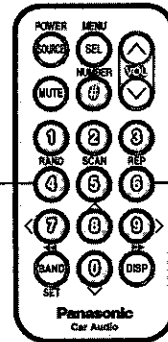

Remarque :

- Appuyez sur [DISP] (affichage) pour revenir en mode normal.
- Appuyez de manière continue sur [MENU] pendant plus de 2 secondes pour revenir en mode normal. 

ON (activé) Tous les fichiers de tous les dossiers sont lus en ordre aléatoire. **RANDOM** s'allume.

↕

OFF (désactivé) Annulez

ON (activé) Tous les fichiers disponibles du dossier actuel sont lus en ordre aléatoire. **PRANDOM** s'allume.

↕

OFF (désactivé) Annulez

ON (activé) Répéter le fichier actuel. **REPEAT** s'allume.

↕

OFF (désactivé) Annulez

ON (activé) Répéter le dossier actuel. **PREREPEAT** s'allume.

↕

OFF (désactivé) Annulez

Remarques sur les fichiers MP3/WMA

Que signifie MP3/WMA ?

MP3 (MPEG audio layer 3) et WMA (Windows Media™ Audio) sont des formats de compression des données audio numériques. Le premier a été développé par le groupe MPEG (Motion Picture Experts Group), et le second par Microsoft Corporation. En utilisant ces formats de compression, vous pouvez enregistrer le contenu d'environ 10 CD audio sur un seul support CD. (Cette estimation s'applique à des données enregistrées sur un CD-R ou CD-RW de 650 MB, avec un débit binaire constant de 128 kbps et une fréquence d'échantillonnage de 44,1 kHz.)

Remarque :

- Aucun logiciel de codage et d'écriture MP3/WMA n'est fourni avec cet appareil.
- Aucun logiciel d'écriture CD n'est fourni avec cet appareil.

Points à retenir lors de la création de fichiers MP3/WMA

Généralités :

- Pour obtenir un son de qualité supérieure, il est recommandé d'utiliser un débit binaire élevé et une fréquence d'échantillonnage élevée.
- La sélection de VBR (débit binaire variable) n'est pas recommandée parce que dans ce cas le temps de lecture ne s'affiche pas correctement et le son risque de sauter.
- La qualité sonore à la lecture varie suivant les conditions de codage. Pour plus de détails, reportez-vous au mode d'emploi de votre logiciel de codage et de votre logiciel d'écriture.

MP3 :

- Il est recommandé de régler le débit binaire sur 128 kbps ou plus et sur constant.

WMA :

- Il est recommandé de régler le débit binaire sur 64 kbps ou plus et sur constant.
- Pour pouvoir faire la lecture des fichiers WMA sur le présent appareil, vous devez désactiver la protection contre la copie lors de l'enregistrement.

Attention :

- **Ne donnez jamais l'extension « .mp3 » ou « .wma » au nom d'un fichier qui n'est pas en format MP3/WMA. Cela risquerait non seulement de générer du bruit et d'endommager les haut-parleurs, mais aussi de provoquer une blessure à l'ouïe.**

Informations sur l'afficheur

■ Éléments affichés

CD-TEXT (texte CD) MP3 (balise ID3)

- Titre du disque
- Titre de l'album
- Titre de la plage
- Titre et artiste

MP3/WMA

- Nom de dossier
- Nom de fichier

WMA (balise WMA)

- Titre de l'album
- Titre et artiste

■ Caractères affichables

- Longueur d'affichage pour le nom de fichier/nom de dossier : 128 caractères maximum
- Respectez les normes propres aux systèmes de fichiers respectifs pour nommer les fichiers et dossiers. Pour plus de détails, consultez le mode d'emploi du logiciel d'écriture.
- Le jeu de caractères ASCII et les caractères spéciaux des langues respectives peuvent être affichés.

Jeu de caractères ASCII :

A à Z, a à z, les chiffres de 0 à 9 et les symboles suivants : (espace) ! " # \$ % & () * + , - . / : ; < = > ? @ [\] ^ _ ` { | } ~

Caractères spéciaux :

À Á Â Ã Ä Å à á â ã ä å
Ò Ó Ô Õ Ö ö ß ø ù
Ù Ú Û Ü ú û ü

Remarque :

- Avec les fichiers de format MP3/WMA codés au moyen de certains logiciels, les informations de texte risquent de ne pas s'afficher correctement.
- Les caractères et symboles non affichables seront remplacés par des astérisques.

Windows Media et le logo Windows sont des marques déposées ou des marques déposées enregistrées chez Microsoft Corporation aux États-Unis et/ou dans d'autres pays.



Enregistrement de fichiers MP3/WMA sur un support CD

- Il est recommandé d'éviter le plus possible de créer un disque contenant à la fois des fichiers CD-DA et des fichiers MP3/WMA.
- Les plages risquent de ne pas être lues dans l'ordre désiré ou certaines plages risquent d'être ignorées si un disque comprend à la fois des fichiers CD-DA et des fichiers MP3 ou WMA.
- Si vous sauvegardez des données MP3 et des données WMA sur un même disque, placez-les respectivement dans des dossiers différents.
- Évitez d'enregistrer des fichiers de format autre que MP3/WMA sur le disque et d'y créer des dossiers inutiles.
- Vous devez suivre les instructions qui suivent et vous conformer aux règles propres aux systèmes de fichiers respectifs pour nommer les fichiers MP3/WMA.
- Avec les fichiers MP3/WMA enregistrés au moyen de certains logiciels d'écriture ou enregistreurs CD, des problèmes risquent de survenir lors de la lecture ou de l'affichage d'informations desdits fichiers.
- L'extension « .mp3 » ou « .wma » doit être donnée aux fichiers respectifs en fonction du format de fichier dont il s'agit.
- Cet appareil n'est pas doté de la fonction de liste de lecture.
- Bien que l'enregistrement en mode multisession soit pris en charge, l'utilisation du mode Disc-at-Once (enregistrement en une seule session) est recommandée.

Systèmes de fichiers pris en charge :
ISO 9660 niveau 1/niveau 2, extension Apple d'ISO 9660, Joliet, Romeo

Remarque :
• Les systèmes de fichiers Apple HFS, UDF 1.50, Mix CD et CD Extra ne sont pas pris en charge.

Formats de compression :
(Recommandation: « Points à retenir lors de la création de fichiers MP3/WMA », page précédente)

| Méthode de compression | Débit binaire | VBR | Fréquence d'échantillonnage |
|-------------------------------------------|--------------------|-----|-----------------------------|
| MPEG 1 audio layer 3 (MP3) | 32 kbps à 320 kbps | Oui | 32, 44,1, 48 kHz |
| MPEG 2 audio layer 3 (MP3) | 8 kbps à 160 kbps | Oui | 16, 22,05, 24 kHz |
| Windows Media Audio Ver. 2/Ver. 8/Ver. 9* | 64 kbps à 192 kbps | Non | 32, 44,1, 48 kHz |

* WMApro, sans perte : Non disponible
64 kbps à 48 kHz : Non disponible

Droits d'auteur :
Les lois sur les droits d'auteur interdisent la copie, la distribution et la livraison des matériaux auxquels elles s'appliquent, tels que la musique, sans autorisation du détenteur des droits d'auteur, sauf à des fins d'utilisation strictement personnelle.

Ordre de sélection des dossiers/ Ordre de lecture des fichiers

- Nombre maximal de fichiers/dossiers :**
- Nombre maximal de fichiers : 999
 - Nombre maximal de fichiers par dossier : 255
 - Profondeur maximale de la structure arborescente : 8
 - Nombre maximal de dossiers : 255 (dossier racine compris.)

- Remarque :**
- Cet appareil calcule le nombre de dossiers sans tenir compte de la présence ou non de fichiers MP3/WMA.
 - L'opération retourne au début du disque lorsqu'un dossier sans fichier MP3 ou WMA est sélectionné.
 - Pour un même disque, il se peut que l'ordre de lecture ne soit pas le même que sur les autres lecteurs MP3/WMA.
 - « ROOT » apparaît lors de l'affichage du nom du dossier racine.

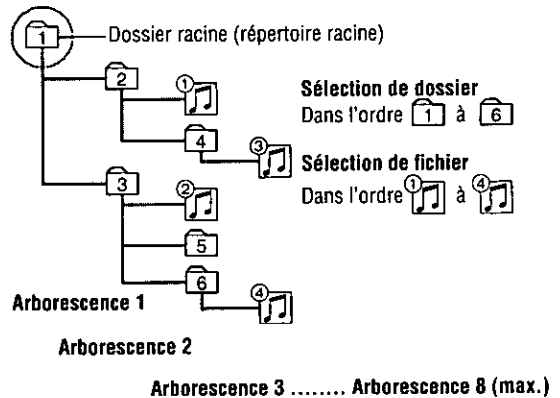

Sans garantie :
La description ci-dessus est basée sur nos investigations, en date du mois de décembre 2003. Elle n'implique aucune garantie quant à la lecture ou à l'affichage correct des fichiers MP3/WMA.

Contrôle de changeur CD

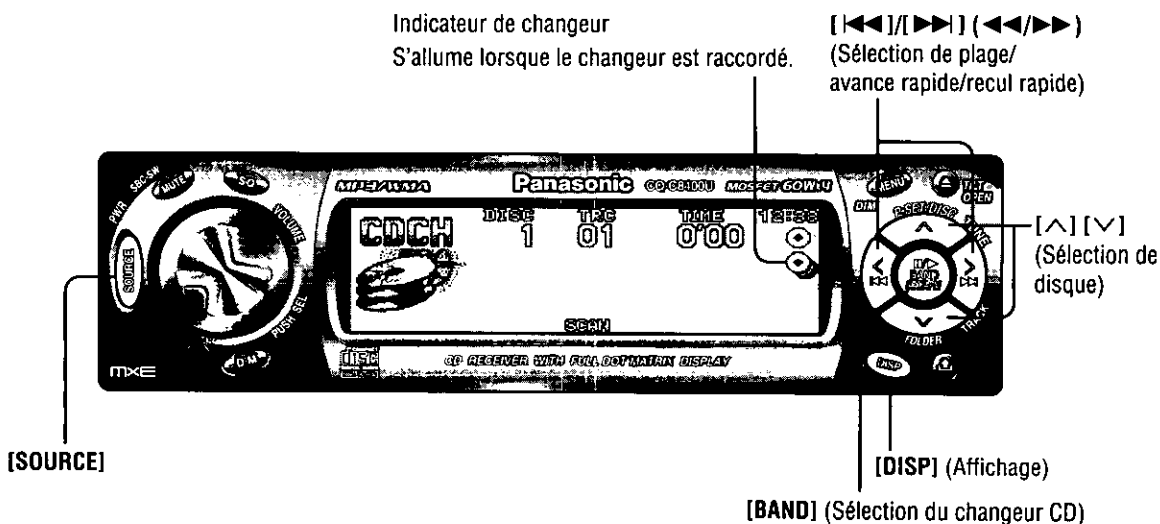

Les fonctions de changeur CD sont conçues pour un changeur CD Panasonic en option.

- Raccordez le changeur CD et insérez un magasin (des CD).

Remarque :

- L'appareil se met sous tension automatiquement lors de l'insertion d'un magasin.
- Cet appareil ne prend pas en charge les fonctions suivantes via le changeur CD.
 - Lecture des CD-RW (sauf si le CX-DP880U est raccordé)
 - Affichage du texte CD
 - Lecture des fichiers MP3/WMA
- La fonction de pause est inopérante en mode de changeur.

Mode de changeur CD

Appuyez sur [SOURCE] pour sélectionner le mode de changeur CD et lancer la lecture.

Affichage du mode de changeur CD

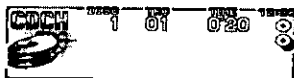

Remarque :

- Insérez un magasin contenant des CD si « NO DISC » s'affiche.
- « MAGAZINE EJECT » s'affiche lorsque le magasin est éjecté en mode de changeur CD.

Sélection de disque

- [^] : Disque suivant
- [v] : Disque précédent

Sélection de page

- [>>>] : Page suivante
 - [<<<] : Début de la page actuelle.
- Pour aller à la page précédente, appuyez deux fois.

Avance rapide/recul rapide

- Appuyez de manière continue.
- [>>>] (>>>) : Avance rapide
 - [<<<] (<<<) : Recul rapide
- Relâchez pour poursuivre la lecture.

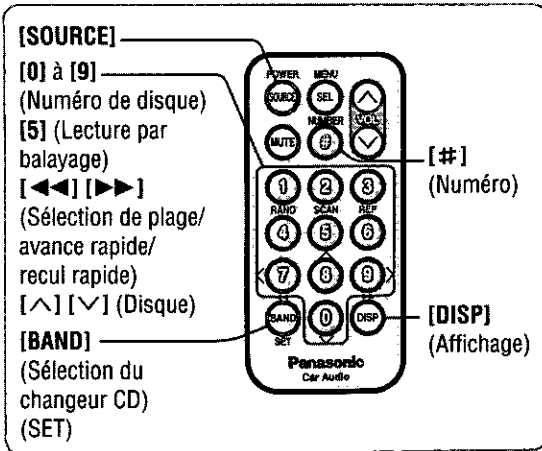

Lecture par balayage

Les 10 premières secondes de chacune des plages sont lues, dans l'ordre.

Appuyez sur **[5] (SCAN)**.

SCAN s'allume.

SCAN ON

Appuyez de nouveau sur **[5] (SCAN)** pour annuler.

SCAN OFF

Lecture par balayage des disques

À partir du prochain disque, les 10 premières secondes de la première plage de tous les disques seront lues, dans l'ordre.

Appuyez de manière continue sur **[5] (SCAN)** pendant plus de 2 secondes.

D-SCAN s'allume.

DISC SCAN ON

Appuyez de nouveau sur **[5] (SCAN)** et maintenez la pression pendant plus de 2 secondes pour annuler.

DISC SCAN OFF

Sélection de changeur CD

Préparatifs :

Utilisez le sélecteur de changeur CD double (CA-CD55U, en option) pour raccorder les 2 changeurs CD (page 120).

Appuyez sur **[BAND]**.

Le numéro du changeur sélectionné (1 ou 2) s'affiche.



Sélection directe de disque

Exemple : disque numéro 5

① Appuyez sur **[#]**.

② Appuyez sur **[5]**.

③ Appuyez sur **[BAND] (SET)**.



Remarque :

- Pour annuler la sélection directe de disque, appuyez sur **[DISP]** (affichage) ou **[#]**.
- La lecture aléatoire, la lecture par balayage et la lecture répétée sont annulées sur pression de **[#]**.

Contrôle de changeur CD (suite)

Lecture aléatoire/Lecture répétée

FRANÇAIS
21



1 Menu

- Appuyez sur **[MENU]** pendant le mode de changeur CD.

Appuyez de manière continue sur **[MENU]** pendant plus de 2 secondes en mode de changeur CD.



2 Sous-menu

Appuyez sur **[^]** ou **[v]**.

- Appuyez sur **[<]** ou **[>]** pour sélectionner « CD-CH ».

Lecture aléatoire

Valeur par défaut : OFF (désactivé)

Lecture aléatoire de disque

Valeur par défaut : OFF (désactivé)

Lecture répétée

Valeur par défaut : OFF (désactivé)

Lecture répétée de disque

Valeur par défaut : OFF (désactivé)

Sélectionnez « CD-CH ».

Sélectionnez

■ **RANDOM**

Sélectionnez

■ **DISC RANDOM**

Sélectionnez

■ **REPEAT**

Sélectionnez

■ **DISC REPEAT**

3 Valider

Appuyez sur [SET].

Remarque :

- Appuyez sur [MENU] pour revenir en mode normal. 

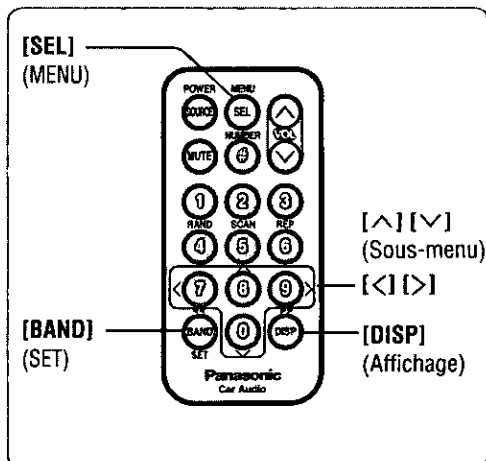
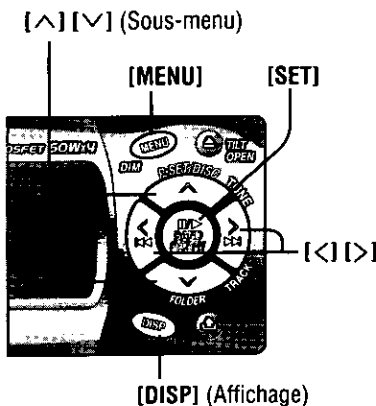

Commande directe

Appuyez sur [4] (Lecture aléatoire).
Appuyez de manière continue sur [4] (Lecture aléatoire de disque).

Appuyez sur [6] (Lecture répétée).
Appuyez de manière continue sur [6] (Lecture répétée de disque).

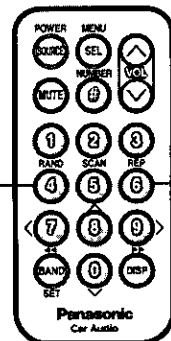

Remarque :

- Appuyez sur [DISP] (affichage) pour revenir en mode normal.
- Appuyez de manière continue sur [MENU] pendant plus de 2 secondes pour revenir en mode normal. 

ON (activé) Toutes les plages disponibles de tous les disques dans le magasin sont lues en ordre aléatoire.
RANDOM s'allume.
OFF (désactivé) Annulez

ON (activé) Toutes les plages disponibles du disque actuel sont lues en ordre aléatoire.
D-RANDOM s'allume.
OFF (désactivé) Annulez

ON (activé) Répéter la plage actuelle.
REPEAT s'allume.
OFF (désactivé) Annulez

ON (activé) Répéter le disque actuel.
D-REPEAT s'allume.
OFF (désactivé) Annulez

Réglages audio

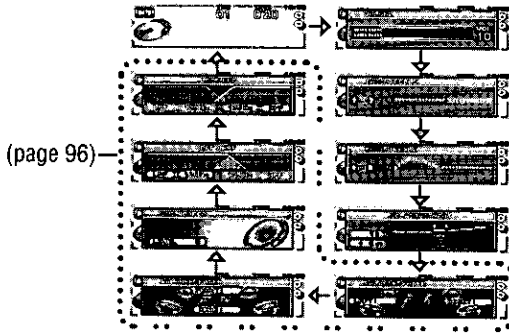
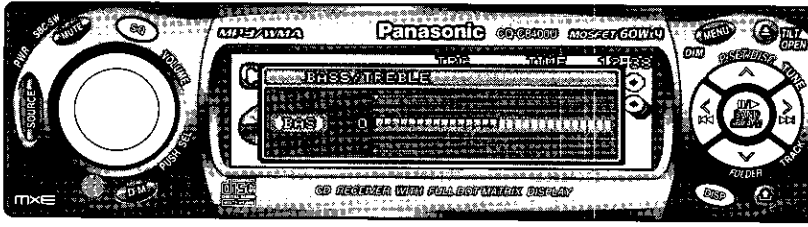

(page 96)

1 Appuyez sur [VOLUME] (SEL : sélectionner).

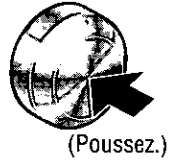

Exemple : Mode CD

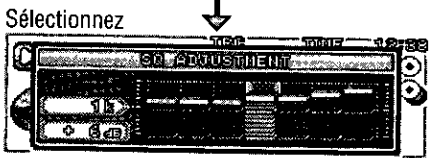
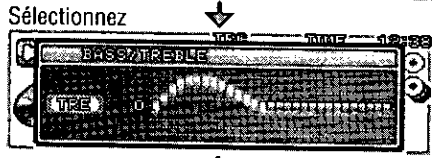
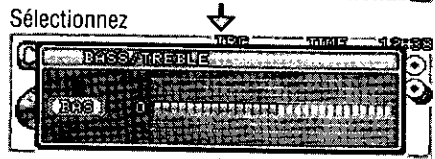
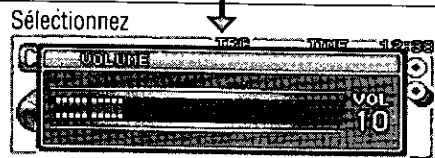

(page 96)

Volume

Valeur par défaut : 18 Plage de réglage : 0 à 40

Graves/aigus

Vous pouvez ajuster les graves et les aigus.

Valeur par défaut : BAS (graves) 0 dB TRE (aigus) 0 dB
Plage de réglage : -12 dB à +12 dB (par pas de 2 dB)

Ajustement SQ

Vous pouvez ajuster les caractéristiques du type de son actuellement sélectionné (SQ).

Il est également possible de pré-régler jusqu'à 5 SQ ajustés différents.

Fréquence ajustable :

60 Hz, 160 Hz, 400 Hz, 1 kHz, 3 kHz, 6 kHz, 16 kHz

Plage de réglage : -12 dB à +12 dB (par pas de 2 dB)

- Les réglages de SQ, des graves/aigus et du volume ont un effet les uns sur les autres. Si cela cause de la distorsion sur le signal audio, réajustez les graves/aigus ou le volume.

- Pour rétablir le réglage par défaut d'un SQ ajusté (page 95)

Remarque :

- Appuyez sur **[DISP]** (affichage) pour revenir en mode normal.
- Si aucune commande n'est exécutée pendant plus de 5 secondes pendant le réglage audio (2 secondes pendant le réglage du volume et 10 secondes pendant l'ajustement SQ), l'afficheur retourne en mode normal.
- Il est également possible de régler directement le volume avec **[VOLUME]** sur l'appareil principal (page 75).

2 Réglez le **[VOLUME]**. 

Appuyez sur **[VOL ^]** ou **[VOL v]**.

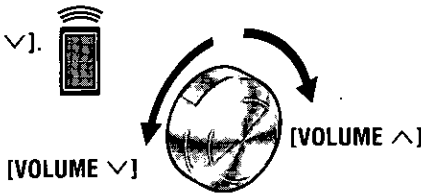

[VOLUME ^] : Haut
[VOLUME v] : Bas

[VOLUME ^] : Augmenté
[VOLUME v] : Réduit

[VOLUME ^] : Augmenté
[VOLUME v] : Réduit

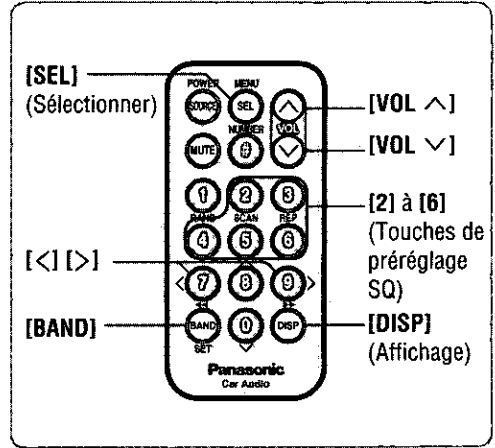

■ Pour rétablir le réglage par défaut d'un SQ ajusté

- 1 Appuyez sur **[SQ]** en mode normal, puis sélectionnez le SQ pour lequel vous désirez rétablir le réglage par défaut. 
- 2 Appuyez de manière continue sur **[BAND]** pendant plus de 2 secondes.

- 5 Appuyez de manière continue sur **[^]** ou **[v]** pendant plus de 2 secondes pour mettre en mémoire.
 - Le SQ ajusté est pré-réglé sous le numéro de la touche sélectionnée, puis l'affichage normal est rétabli.

 Appuyez de manière continue sur l'une des touches de **[2] à [6]** pendant plus de 2 secondes.

Remarque :

- Seules les touches **[2] à [6]** sont disponibles pour le pré-réglage des SQ ajustés. Il n'est pas possible de pré-régler un SQ ajusté sur la touche **[1]**. 
- Pour activer un SQ pré-réglé, reportez-vous à la page 77.
- Pendant l'établissement du mode d'ajustement SQ, seuls les ajustements sont effectués, et même si vous quittez le mode d'ajustement sans pré-régler un effet ajusté, ce qui a été réglé sera appliqué en tant que SQ actuel jusqu'à ce qu'un autre SQ soit sélectionné.
- Même lorsque les pré-réglages SQ sont ajustés, l'affichage qui apparaît lors de l'activation des réglages demeure inchangé.
- La pression sur **[SQ]** pendant plus de 2 secondes permet également de passer en mode d'ajustement SQ.

Ajuster

- 1 Appuyez sur **[<]** ou **[>]** pour sélectionner une fréquence.
 - [>]** : Augmenté
 - [<]** : Réduit
- 2 Tournez **[VOLUME]** pour ajuster le niveau de l'égalisateur.
 - [VOLUME ^]** : Haut
 - [VOLUME v]** : Bas

Mise en mémoire

- 3 Appuyez de manière continue sur **[^]** ou **[v]** pendant plus de 2 secondes pour valider.
- 4 Appuyez sur **[^]** ou **[v]** pour sélectionner un numéro de canal pré-réglé (2 à 6).

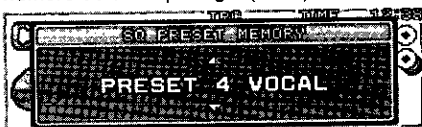

Réglages audio (suite)

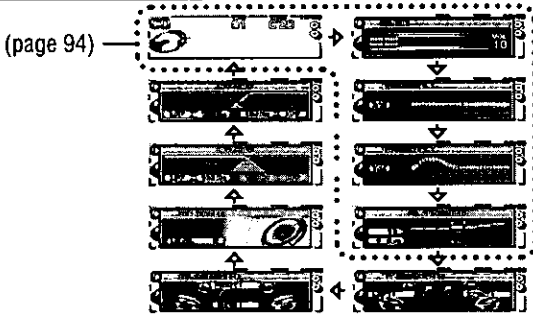

1 Appuyez sur [VOLUME] (SEL : sélectionner).



(Poussez.)

Balance/équilibreur

Vous pouvez balancer/équilibrer le son entre les haut-parleurs avant, arrière, droit et gauche.

Valeur par défaut : BAL (balance) CNT (centre)
FAD (équilibreur) CNT (centre)

Plage de réglage : 15 niveaux chacun

Niveau du haut-parleur d'extrêmes-graves

Vous pouvez modifier le niveau du volume du haut-parleur d'extrêmes-graves.

Valeur par défaut : 0 dB

Plage de réglage : $-\infty$ (coupure du son sur le haut-parleur d'extrêmes-graves),
-6 dB à +6 dB (par pas de 2 dB)

Filtre passe-bas du haut-parleur d'extrêmes-graves (LPF)

Vous pouvez sélectionner la fréquence limite supérieure du son émis par le haut-parleur d'extrêmes-graves.

Valeur par défaut : 80 Hz

Plage de réglage : 80 Hz/120 Hz/160 Hz

Filtre passe-haut (HPF)

Sélectionner la fréquence limite inférieure du son émis par les haut-parleurs (sauf le haut-parleur d'extrêmes-graves).

Valeur par défaut : OFF (désactivé)

Plage de réglage : OFF (désactivé)/90 Hz/135 Hz/
180 Hz/225 Hz

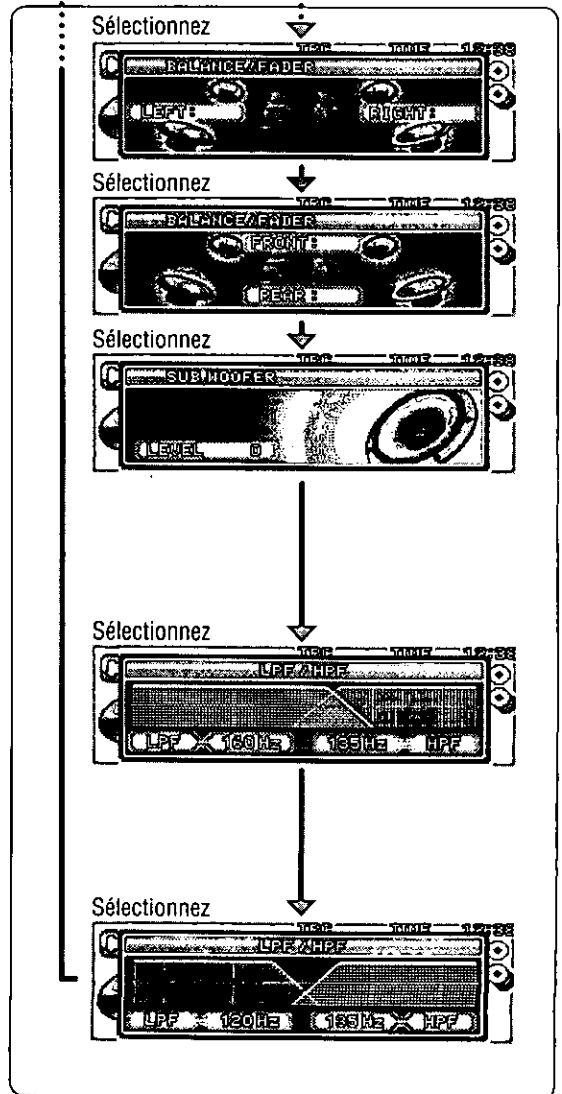

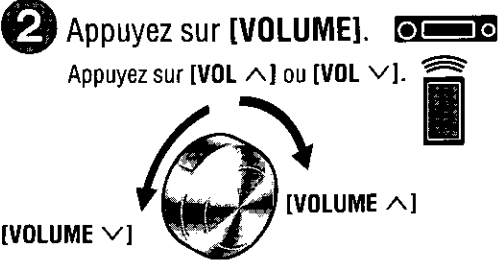

[VOLUME ^] : Amplification à droite
 [VOLUME v] : Amplification à gauche

[VOLUME ^] : Amplification à l'avant
 [VOLUME v] : Amplification à l'arrière

[VOLUME ^] : Augmenté
 [VOLUME v] : Réduit

[VOLUME ^] : Augmenté
 [VOLUME v] : Réduit

[VOLUME ^] : Augmenté
 [VOLUME v] : Réduit

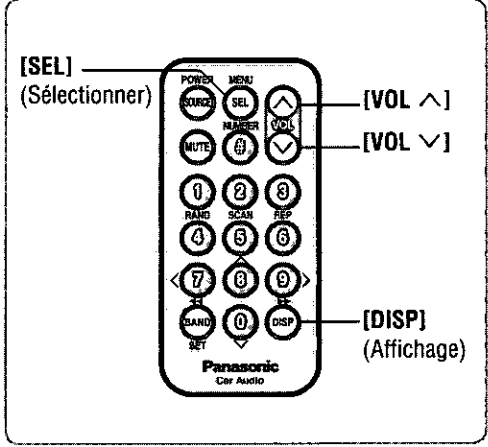

- Remarque :**
- Appuyez sur [DISP] (affichage) pour revenir en mode normal.
 - Si aucune commande n'est exécutée pendant plus de 5 secondes pendant le réglage audio (2 secondes pendant le réglage du volume et 10 secondes pendant l'ajustement SQ), l'afficheur retourne en mode normal.
 - Lorsque le contrôle supérieur des basses fréquences du haut-parleur d'extrêmes-graves (page 75) est réglé à ON (activé), les réglages résultant des ajustements effectués au niveau du haut-parleur d'extrêmes-graves et les réglages du filtre passe-bas du haut-parleur d'extrêmes-graves sont réfléchis dans la sortie.

Réglages de l'afficheur



1 Menu

- 1 Appuyez sur [MENU]. Appuyez de manière continue sur [MENU] pendant plus de 2 secondes.
- 2 Appuyez sur [<] ou [>] pour sélectionner « DISPLAY ».

2 Sous-menu

- 1 Appuyez sur [^] ou [v].
- 2 Appuyez sur [SET].

Sélection de l'affichage d'arrière-plan (images animées)
 Valeur par défaut : ALL
 Choix : 7 types

Sélection de l'affichage d'arrière-plan (images fixes)
 Valeur par défaut : ALL
 Plage de réglage : 11 types

Contraste
 Valeur par défaut : 3
 Plage de réglage : 1 à 5

Réglage de l'horloge

Sélectionnez « DISPLAY ».

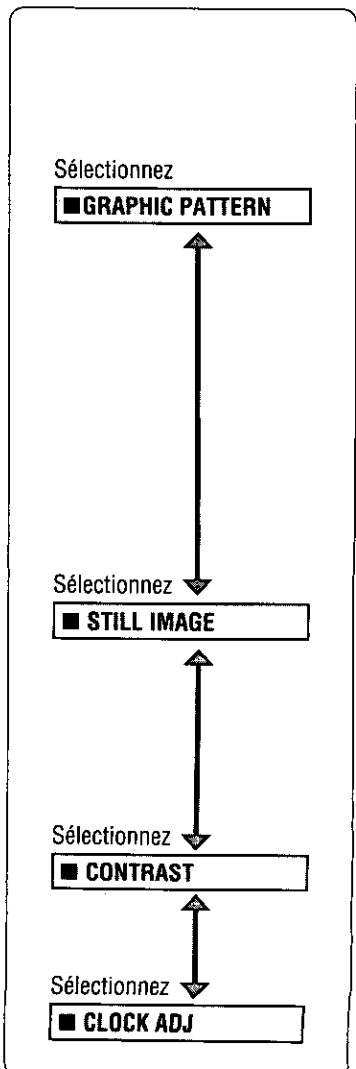

3 Valider

- 1 Appuyez sur [<] ou [>].
- 2 Appuyez sur [SET].

Remarque :

- Appuyez sur [DISP] (affichage) pour revenir en mode normal.

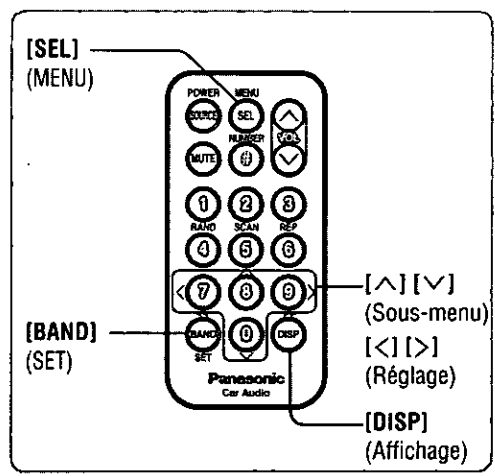
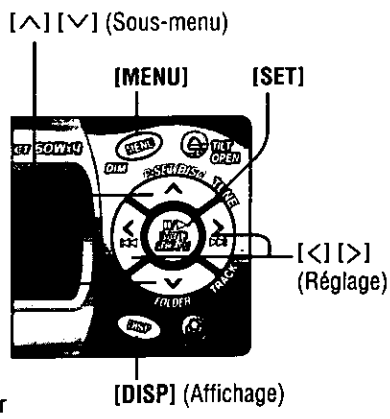

| | |
|-----|----------------------------------------------------------|
| ALL | Affichage aléatoire parmi les motifs A à E. |
| A | Formule 1 |
| B | Métropole |
| C | Surf |
| D | Poisson tropical |
| E | Scène spatiale |
| S.A | Motif d'affichage de l'analyseur de spectre (25 bandes). |

Exemple : ALL



Remarque : **CQ-C8400U** **CQ-C8300U**

- L'image animée peut être modifiée (page 102).

| | | |
|-----|---------------------------------------------|--------------------|
| ALL | Affichage aléatoire parmi les motifs 1 à 10 | |
| 1 | Formule 1 | 7 Visage de femme |
| 2 | Palmiers | 8 Saxophone |
| 3 | Mouette | 9 Sonde planétaire |
| 4 | Approche d'une planète | 10 Ski nautique |
| 5 | Voile | |
| 6 | Planche à neige | |

Exemple : ALL



Remarque : **CQ-C8400U** **CQ-C8300U**

- L'image fixe peut être modifiée (page 102).

| | |
|-----------------|------------------------------|
| CONTRAST 5 | Rapport de contraste minimal |
| [<] ↓ ↑ [>] | |
| CONTRAST 1 | Rapport de contraste maximal |



Voir page 15.

Réglage des fonctions

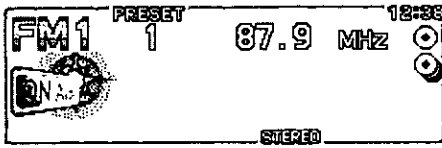

Les réglages de fonction sont disponibles non seulement en mode radio, mais dans les autres modes également.

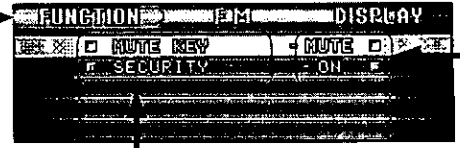

1 Menu

1 Appuyez sur [MENU]. Appuyez de manière continue sur [MENU] pendant plus de 2 secondes.

2 Appuyez sur [<] ou [>] pour sélectionner « FUNCTION ».

2 Sous-menu

Appuyez sur [^] ou [v].

Coupure du son/sourdine

Vous pouvez spécifier s'il y aura coupure du son ou mise en sourdine sur pression de [MUTE] (page 75).

Valeur par défaut : MUTE

Fonction de sécurité

Permet d'activer la fonction antivol lorsque vous sortez du véhicule.

Valeur par défaut : ON (activé)

Sélectionnez « FUNCTION ».

Sélectionnez

■ MUTE KEY

Sélectionnez

■ SECURITY

Les réglages de cet appareil ajustables après la pression sur [MENU] sont les réglages de fonction (fonctions de coupure/sourdine et sécurité), les réglages d'affichage (page 98) et les réglages de mode (pages 82, 86 et 92).

3 Valider

Appuyez sur [SET].

Remarque :

- Appuyez sur [MENU] pour revenir en mode normal. 

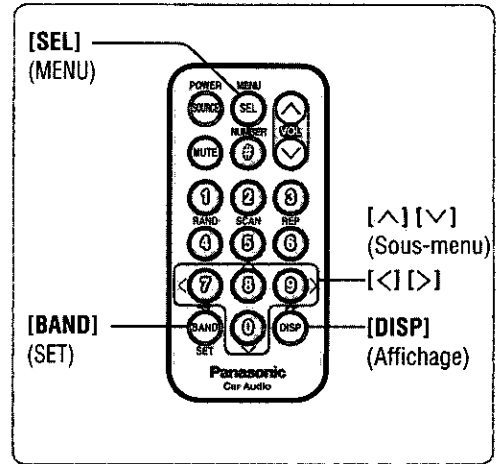
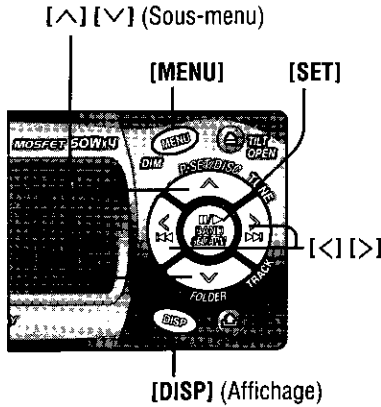

Remarque :

- Aucun réglage ne peut être effectué pendant que « NO DISC » apparaît sur l'afficheur.
- Appuyez sur [DISP] (affichage) pour revenir en mode normal.
- Appuyez de manière continue sur [MENU] pendant plus de 2 secondes pour revenir en mode normal. 

MUTE Aucun son
(coupure du son)

ATT Réduction du volume par pas de 10
(mise en sourdine)

ON (activé) La fonction de sécurité est activée.

OFF (désactivé) La fonction de sécurité n'est pas activée.

Fonction de sécurité

Lorsque la clé de contact du véhicule est tournée sur OFF (désactivé)

- Un message de sécurité s'affiche.

PLEASE REMOVE PANEL

- L'alarme de retrait du panneau s'active (page 111).

Lorsque le panneau avant est retiré

- Le voyant de sécurité clignote (page 111).

Personnaliser l'afficheur (fonction de personnalisation)

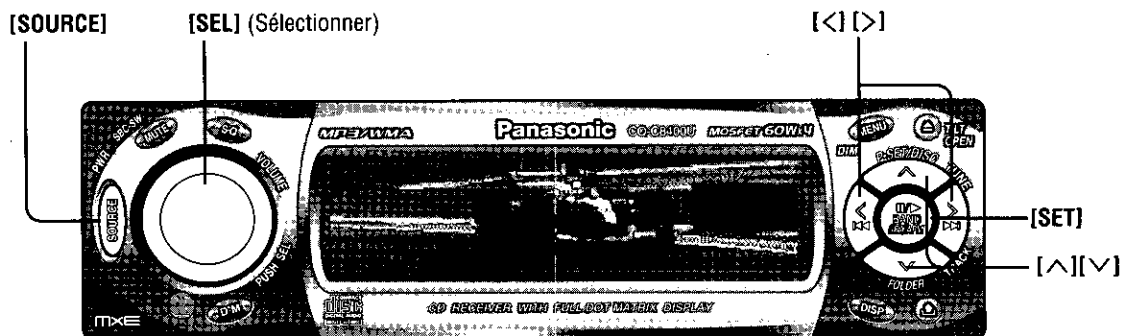

Fonction de personnalisation

Cette fonction permet de personnaliser l'affichage d'arrière-plan en choisissant une image animée ou une image fixe et d'afficher celle-ci sur mise sous et hors tension.

Données d'image prises en charge

- Données téléchargées du site web Panasonic
- Données créées sur un ordinateur

Le processus de réécriture se fait au moyen d'un CD-R/RW sur lequel les données personnalisées sont enregistrées.

Les données personnalisées et l'application de création de ces données sur ordinateur (IMAGE STUDIO) peuvent être téléchargées à l'adresse suivante.

<http://panasonic.co.jp/pas/en/software/customize/index.html>

Procédure de personnalisation

Préparatifs :

- Préparez le CD-R/RW* sur lequel les données personnalisées sont enregistrées.
- *Un logiciel d'écriture et un lecteur sont nécessaires pour la création d'un disque CD-R/RW. Pour plus de détails, visitez le site Web de Panasonic (page 103) ou consultez le mode d'emploi qui accompagne le logiciel d'écriture.

1 (Quand aucun disque n'est inséré dans le lecteur) Appuyez sur [SOURCE] pour sélectionner le mode CD.

2 Appuyez de manière continue sur [SEL] pendant plus de 4 secondes pour accéder au menu de personnalisation.



3 Insérez le CD-R/RW sur lequel sont enregistrées les données personnalisées.

- Le menu de personnalisation s'affiche.

4 Appuyez sur [^] ou [v] pour sélectionner une rubrique à personnaliser.

Menu de personnalisation



■ GRAPHIC PATTERN

Données d'image animée

■ STILL IMAGE

Données d'image fixe

■ OPENING MESSAGE

Image animée sur mise sous tension

■ CLOSING MESSAGE

Image animée sur mise hors tension

2 Appuyez sur [SET].

5 Appuyez sur [^] ou [v] pour sélectionner un fichier.



- Le nombre maximal de caractères affichés pour les noms de fichier est de 16. (Suivant le type de logiciel d'écriture utilisé, il se peut que le nombre de caractères alloué pour le nom du fichier soit limité.)

2 Appuyez sur [SET].

- L'affichage précédent est rétabli lorsque BACK est sélectionné au moyen de [>] et que [SET] est pressé pour valider la sélection.

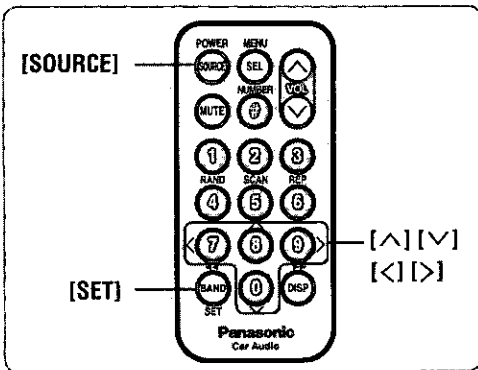

6 ① Pour les fichiers d'image animée ou fixe, appuyez sur [<] ou [>] pour sélectionner la position de sauvegarde.

Les données qui seront enregistrées sont prévisualisées.

[Exemple : image animée (GRAPHIC PATTERN)]



2 Appuyez sur [SET]. Retourne à l'étape 6.

7 ① Appuyez sur [<] ou [>] pour sélectionner "YES".



2 Appuyez sur [SET].
Les nouvelles données sont réécrites et les données préexistantes sont écrasées.



- La personnalisation est complète et l'opération recommence à l'étape 4.
- L'opération recommence également à l'étape 4 lorsque « No » est sélectionné.
- Si la fonction de personnalisation échoue, « CUSTOMIZING FAILURE » s'affiche.

8 ① Appuyez de manière continue sur [SEL] pendant plus de 4 secondes pour quitter le menu de personnalisation.

- Le mode de personnalisation est désactivé, et le mode CD est rétabli.

2 Éjectez le disque.

Remarque :

- N'excédez pas le nombre maximum de fichiers enregistrés tel qu'indiqué ci-dessous. Si le nombre de fichiers inscrits sur le disque CD-R/RW dépasse le nombre maximal permis qui est indiqué dans le tableau ci-dessous, les fichiers excédentaires seront inutilisables.

| Type d'image | Extension | Nombre maximum de fichiers |
|-----------------------------|-----------|----------------------------|
| Image animée | .pfm | 10 |
| Image fixe | .pfs | 15 |
| Image sur mise sous tension | .pfo | 5 |
| Image sur mise hors tension | .pfe | 5 |

- N'écrivez aucune autre donnée que celles de personnalisation sur le disque CD-R/RW.
- Ne changez pas l'extension du fichier car une telle action rendra impossible l'écriture adéquate de l'image.
- Lors de l'écriture de données sur CD-R/RW, assurez-vous de les enregistrer dans le répertoire racine (le niveau hiérarchique le plus élevé). N'écrivez pas les données dans un dossier.
- Lorsqu'un disque CD-RW est inséré dans l'appareil, la charge de données peut prendre quelques moments.
- L'image animée A (GRAPHIC PATTERN A) et l'image fixe n° 1 (STILL IMAGE No. 1) ne peuvent pas être écrasées.
- Le temps que demande la personnalisation augmente avec la taille du fichier (environ 8 minutes pour un fichier de taille maximum de 751 Ko).
- Si vous mettez l'appareil hors tension, coupez le contact du véhicule ou retirez le panneau pendant la procédure de personnalisation, celle-ci échouera et vous perdrez tout les données en cours de réécriture. Dans ce cas, recommencez la procédure de personnalisation.
- Si les données sélectionnées sont corrompues, « DISPLAY FILE INCOMPLETE » s'affiche.
- N'effectuez aucune commande pendant que la personnalisation est en cours (étape 7-2).
- Pour rétablir l'image par défaut, téléchargez le fichier correspondant sur le site web (page 102) et, au moyen du CD-R/RW sur lequel le fichier est enregistré, répétez la procédure de réécriture.
- Il se peut que le service de téléchargement soit temporairement interrompu sans préavis, pour une raison quelconque. De plus, il se peut qu'il ne soit pas toujours disponible dans toutes les régions.
- Pour plus de détails, visitez le site Web de Panasonic à l'adresse indiquée ci-dessous. <http://www.panasonic.co.jp/global/>

Dépannage

Étapes préliminaires

Effectuez les vérifications et prenez les mesures décrites dans les tableaux ci-dessous.

Si vous soupçonnez une anomalie

Mettez immédiatement l'appareil hors tension. Avant de faire une demande de réparation, débranchez le connecteur d'alimentation et assurez-vous que l'appareil ne dégage ni fumée ni chaleur. Vous ne devez en aucun cas tenter de réparer vous-même l'appareil. Cela est dangereux.

Attention :

- N'utilisez pas l'appareil s'il ne fonctionne pas bien ou s'il présente une quelconque anomalie.
- N'utilisez pas l'appareil lorsqu'il est dans un état anormal, par exemple s'il n'émet aucun son, ou s'il dégage de la fumée ou une odeur nauséabonde. Il y a risque de feu ou de choc électrique. Cessez immédiatement l'utilisation et contactez le magasin où vous avez fait l'achat de l'appareil.

Conseils de dépannage

□ Généralités

| Problème | Cause possible | Solution possible |
|------------------------------------------------------------------------------------|------------------------------------------------------------------------------------------------------------------------------------------------------------------------------------------------------------------------------------------------------------------------------------------------------------------------------------------------------|-------------------------------------------------------------------------------------------------------------------------------------------------------------|
| Pas d'alimentation sur l'appareil. | Les fils du cordon d'alimentation (batterie, ACC et mise à la terre) sont inversés. Le fusible a sauté. | Vérifiez les connexions. Réglez le problème à l'origine du fusible sauté, puis remplacez ce dernier par un neuf. Contactez votre détaillant. |
| L'appareil se met hors tension de manière inattendue. | Le dispositif de sécurité s'active. | Contactez le détaillant où vous avez fait l'achat de l'appareil ou le centre de service après-vente Panasonic le plus près. |
| Aucun son n'est émis. | La fonction de coupure du son est activée. Les connexions des fils des haut-parleurs sont incorrectes, ou bien le contact est coupé ou mauvais. | Désactivez la fonction de coupure du son. Référez-vous au schéma de câblage pour vérifier les connexions. |
| L'écran de démonstration s'affiche et il n'est pas possible d'utiliser l'appareil. | Il n'est pas possible d'utiliser l'appareil pendant que l'écran de démonstration apparaît. Si l'écran de démonstration apparaît souvent, il y a peut-être un mauvais contact ou des connexions incorrectes entre le fil de batterie de l'appareil et le câble de batterie du véhicule. (Le fil de batterie doit être alimenté en permanence.) | Appuyez sur [DISP] (affichage) pour quitter l'écran de démonstration. Référez-vous au schéma de câblage pour vérifier les connexions de la batterie. |
| Certaines commandes sont inopérantes. | Dans certains modes, comme le mode de menu, certaines commandes sont inopérantes. | Lisez attentivement le mode d'emploi et annulez le mode activé. Si l'appareil ne fonctionne toujours pas, contactez votre détaillant. |

| Problème | Cause possible | Solution possible |
|--------------------------------------------------------------------|-----------------------------------------------------------------------------------------------------------------------------------------------|--------------------------------------------------------------------------------------------------------------------------------------------------------------------------------------------------------------------------------------------------------------------------|
| Bruit | Il y a un appareil qui génère des ondes électromagnétiques (téléphone cellulaire, etc.) à proximité de l'appareil ou de ses fils électriques. | Maintenez à l'écart de l'appareil et de ses câbles tout appareil qui génère des ondes électromagnétiques (téléphone cellulaire, etc.) S'il n'est pas possible d'éliminer ce bruit parce qu'il provient de certains fils couplés du véhicule, contactez votre détaillant. |
| | Le contact du fil de mise à la terre est mauvais. | Assurez-vous que le fil de mise à la terre est solidement raccordé à une partie du châssis non recouverte de peinture. |
| Un bruit est émis au même rythme que le moteur qui tourne. | Le bruit provient de l'alternateur du véhicule. | Changez la position du fil de mise à la terre. |
| | | Installez un filtre de bruit sur la source d'alimentation. |
| Aucun son n'est émis par le(s) haut-parleur(s). | Le réglage de la balance ou de l'équilibreur est inadéquat. | Réglez à nouveau la balance ou l'équilibreur. |
| | Il y a une coupure, un court-circuit, un mauvais contact ou une erreur de connexion sur le câblage des haut-parleurs. | Vérifiez les connexions des haut-parleurs. |
| | Certains haut-parleurs ne fonctionnent plus. | Remplacez les haut-parleurs en question par de nouveaux. |
| Les canaux gauche et droit des haut-parleurs sont inversés. | Il y a inversion des connexions de gauche et de droite sur les haut-parleurs. | Référez-vous au schéma de câblage pour effectuer les connexions des haut-parleurs. |

❑ Radio

| Problème | Cause possible | Solution possible |
|-----------------------------------------------------------------------------|----------------------------------------------------------------------------------------------------------------|--------------------------------------------------------------------------------------------------------------------------------------------------------------------------------------------------|
| La réception est mauvaise ou il y a du bruit. | L'antenne est mal installée ou son câble est mal connecté. | Assurez-vous que l'antenne est montée en position adéquate et que ses connexions sont correctes. Assurez-vous également que le fil de mise à la terre de l'antenne est bien connecté au châssis. |
| | Il n'y a pas d'alimentation sur l'amplificateur de l'antenne (lors de l'utilisation d'une antenne film, etc.). | Vérifiez la connexion du fil de batterie sur l'antenne. |
| La mémoire de présélection automatique contient moins de 6 stations. | Le nombre de stations qu'il est possible de capter est inférieur à 6. | Déplacez le véhicule en un endroit où la qualité de réception est maximale, puis recommencez la présélection. |
| La mise en mémoire de stations présélectionnées n'est pas possible. | Le contact du fil de batterie est mauvais ou l'alimentation n'est pas permanente sur le fil de batterie. | Assurez-vous que le fil de batterie est solidement connecté, puis reprenez la présélection des stations. |

Dépannage (suite)

CD/MP3/WMA

CQ-C8400U

CQ-C8300U

CD

CQ-C8200U

CQ-C8100U

FRANÇAIS 35

| Problème | Cause possible | Solution possible |
|------------------------------------------------------------------------------------------|-------------------------------------------------------------------------------------------------------------------------------------------------------------------------------------------------------------------------------------------------|------------------------------------------------------------------------------------------------------------------------------------------------------------------------------------------------------------------------------|
| La lecture ne commence pas ou le disque est éjecté. | Le disque est inséré à l'envers. | Insérez le disque correctement. |
| | Le disque a un défaut de fabrication ou un corps étranger s'y est déposé. | Retirez le corps étranger ou utilisez un disque sans défaut de fabrication. |
| | Les données du disque sont dans un format illisible. | Pour les formats de données sonores lisibles autres que CD-DA (CD audio), consultez la section qui décrit les formats MP3/WMA. |
| | L'appareil fait la lecture de la plage ROM sur un CD enregistré en mode mixte. | Sautez la plage ROM. |
| Certains CD-R/RW lisibles sur d'autres appareils ne le sont pas sur le présent appareil. | Même si leur lecture est possible sur un appareil tel qu'un ordinateur, certains CD-R/RW peuvent être illisibles sur le présent appareil suivant le type de support, le logiciel d'enregistrement et le graveur utilisés pour l'enregistrement. | Référez-vous à la section sur les fichiers MP3/WMA pour connaître les types de support, de logiciel d'enregistrement et de graveur à utiliser pour créer vos CD-R/RW. |
| Le son saute ou il y a du bruit. | Le disque a un défaut de fabrication ou un corps étranger s'y est déposé. | Retirez le corps étranger ou utilisez un disque sans défaut de fabrication. Pour les disques de fichiers MP3/WMA, consultez la section sur les fichiers MP3/WMA. |
| Le son saute à cause de vibrations. | L'appareil n'est pas bien fixé. | Fixez solidement l'appareil à la boîte de commande, au moyen de la plaque de fixation arrière, etc. |
| | L'avant de l'appareil est incliné de plus de 30° vers le haut. | Réduisez cet angle à 30° ou moins. |
| Impossible d'éjecter le disque. | Quelque chose comme une étiquette détachée empêche le disque de sortir. | Appuyez de manière continue sur [▲ : éjection] (OPEN) pendant plus de 4 secondes lorsque le panneau avant est ouvert (éjection forcée du disque). Si l'éjection forcée du disque ne fonctionne pas, contactez le détaillant. |
| | Le microcontrôleur de l'appareil ne fonctionne pas normalement à cause de bruit ou d'autres facteurs. | Débranchez et rebranchez le cordon d'alimentation. Si l'appareil ne fonctionne toujours pas, contactez votre détaillant. |

Remarque :

- Reportez-vous à la section « Remarques sur les fichiers MP3/WMA » (page 88).





❑ Télécommande

| Problème | Cause possible | Solution possible |
|---------------------------------------------|-------------------------------------------------------------------------------------------------------------------------------------------------------------------------------------------------------------------------------------|-------------------------------------------------------------------------------------|
| La pression sur les touches est sans effet. | La pile est insérée dans le mauvais sens. La pile insérée n'est pas du bon type. | Insérez une pile du bon type, dans le bon sens. |
| | La pile est faible. | Remplacez la pile par une neuve. |
| | La télécommande n'est pas pointée dans la bonne direction. | Pointez la télécommande vers le capteur de l'appareil puis appuyez sur les touches. |
| | Le capteur est exposé directement aux rayons du soleil. (La télécommande risque d'être inutilisable si le capteur est exposé directement aux rayons du soleil. Dans ce cas, il ne s'agit pas d'un dysfonctionnement de l'appareil.) | Protégez le capteur contre la lumière du soleil. |

Messages d'erreur

❑ CD/MP3/WMA **CQ-C8400U** **CQ-C8300U**



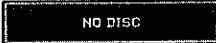

❑ CD **CQ-C8200U** **CQ-C8100U**

| Affichage | Cause possible | Solution possible |
|--------------------------------------------------------------------------------------------------------|--------------------------------------------------------------------------------------------------------------------------------------------------------------------------------------------------------------------------------------------------------------------------------------------------------------------------|------------------------------------------------------------------------------------------------------------------------------------------------------------------------------------------------|
|  | Le disque est sale ou inséré à l'envers. | Vérifiez le disque. |
|  | Le disque est rayé. | Vérifiez le disque. |
|  | L'appareil ne fonctionne pas pour une cause indéterminée. | Si le fonctionnement normal n'est pas rétabli, contactez le détaillant où vous avez fait l'achat de l'appareil ou le centre de service après-vente le plus près pour faire réparer l'appareil. |
| MP3/WMA *  | Le lecteur ne peut pas lire le fichier désiré, pour une raison indéterminée. (L'appareil ne prend pas en charge le système de fichiers dans lequel ce fichier a été enregistré, le schéma de compression, le format des données ou l'extension du nom de fichier, ou bien les données du fichier sont endommagées, etc.) | Sélectionnez un fichier dont le lecteur peut faire la lecture. Vérifiez le type de données enregistrées sur le disque. Créez un nouveau disque si nécessaire. |
| WMA  | Vous avez tenté de faire la lecture d'un fichier WMA protégé contre la copie. | Faites la lecture de fichiers WMA non protégés contre la copie. |
|  | Aucun disque n'est inséré dans le lecteur. | Insérez un disque dans le lecteur. |

* Si aucun des fichiers ne peut être lu, l'indication E4 demeure sur l'afficheur.

Dépannage (suite)

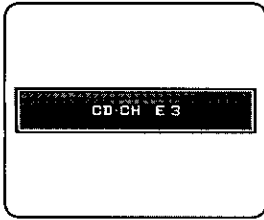
□ Contrôle de changeur CD

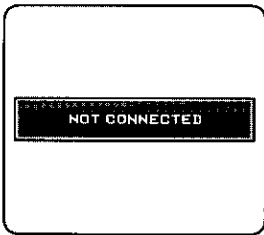
| Affichage | Cause possible | Solution possible |
|------------------------------------------------------------------------------------|---------------------------------------------------------------------------------------------------------------------------------------------------------------------------------------------|---------------------------------------------------------------------------------------------------------------------------------------------------------------------------------------------------------------------------------------------------------------------------------------------|
|  | <p>Le disque est sale ou inséré à l'envers.</p> <p>Le disque inséré n'est pas un CD audio (de type CD-DA).</p> | <p>Vérifiez le disque. (Le changeur commute automatiquement au disque suivant.)</p> |
|  | <p>Le disque est rayé.</p> | <p>Vérifiez le disque. (Le changeur commute automatiquement au disque suivant.)</p> |
|  | <p>L'appareil ne fonctionne pas pour une cause indéterminée.</p> | <p>Si le fonctionnement normal n'est pas rétabli, contactez le détaillant où vous avez fait l'achat de l'appareil ou le centre de service après-vente le plus près pour faire réparer l'appareil. L'affichage continue si vous ne pouvez pas mettre l'appareil hors tension.</p> |
|  | <p>Il n'y a aucun disque dans le changeur (magasin).</p> | <p>Insérez des disques dans le changeur (magasin).</p> |
|  | <p>Le sélecteur de changeur CD double est raccordé mais les changeurs ne le sont pas.</p> <p>Le changeur a été déconnecté de l'appareil alors que ce dernier était en mode de changeur.</p> | <p>Assurez-vous que les connexions sont correctement effectuées.</p> |

Remarque :

- Les messages qui apparaissent dans les sections d'affichage et de solution possible, dans le tableau des erreurs, varient d'un changeur à l'autre.
Pour plus de détails, consultez le mode d'emploi qui accompagne le changeur CD.

Entretien

Cet appareil a été conçu et fabriqué de sorte qu'il ne nécessite qu'un minimum d'entretien. Lors du nettoyage de sa surface externe, utilisez un linge sec et doux. N'utilisez jamais de benzine, diluant ou autre solvant.

Réparation de l'appareil

Si les suggestions du tableau ne permettent pas de régler le problème, nous vous recommandons de l'apporter au centre de service après-vente agréé Panasonic le plus près. La réparation de cet appareil doit être confiée à un technicien qualifié.

Fusible

Utilisez des fusibles dont la capacité est la même que celle spécifiée (15 A). L'utilisation de substituts ou de fusibles à capacité plus élevée, ou encore le raccordement direct sans fusible peut causer un incendie ou endommager l'appareil.

Si le remplacement du fusible ne règle pas le problème, contactez le centre de service après-vente Panasonic le plus près pour la réparation.

Remarques sur les disques

Remarques sur les CD et autres supports de type CD (CD-R, CD-RW, CD-ROM)

Si vous utilisez des CD commerciaux, ils doivent porter l'une ou l'autre des étiquettes ci-dessous.



(Uniquement pour les modèles CQ-C8400U/CQ-C8300U)

Comment tenir le disque

- Évitez de toucher la face inférieure du disque.
- Évitez de rayer le disque.
- Évitez de plier le disque.
- Lorsque vous n'utilisez pas le disque, laissez-le dans son boîtier.

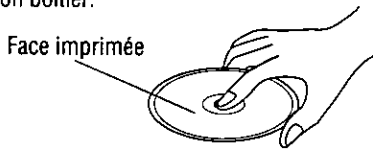

N'utilisez pas de disques de forme irrégulière.

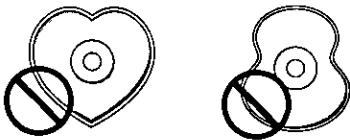

Ne laissez pas les disques dans les endroits suivants :

- Directement sous les rayons du soleil
- Près du système de chauffage du véhicule
- Endroits sales, poussiéreux et humides
- Sièges et tableaux de bord

Nettoyage des disques

Utilisez un linge sec et doux pour essuyer le disque du centre vers la périphérie.

<Correct>



<Incorrect>



Ne posez ni autocollants ni étiquettes sur vos disques.

N'écrivez pas sur la face imprimée des disques avec un stylo pointu ou à pointe dure.

Remarques sur les CD-R/RW

- Il risque de survenir des problèmes lors de la lecture de certains disques CD-R/RW enregistrés au moyen d'un enregistreur de CD (lecteur CD-R/RW) soit à cause des caractéristiques de l'enregistrement, soit à cause de la présence de saletés, d'empreintes digitales ou de rayures sur la surface du disque.
- Les disques CD-R/RW résistent moins bien aux hautes températures et à l'humidité élevée que les CD audio ordinaires. Les disques risquent de subir des dommages et de ne plus être lisibles s'ils sont laissés dans le véhicule pendant des périodes prolongées.
- Certains CD-R/RW ne peuvent pas être lus correctement à cause de problèmes d'incompatibilité entre le logiciel d'écriture, enregistreur de CD (lecteur CD-R/RW) et les disques.
- Ce lecteur ne peut pas faire la lecture des disques CD-R/RW dont la session n'est pas fermée.
- Ce lecteur ne peut pas faire la lecture des disques CD-R/RW qui contiennent des données dont le format n'est pas CD-DA (ou MP3/WMA **CQ-C8400U** **CQ-C8300U**).
- Pour la manipulation des disques CD-R/RW, veuillez respecter les instructions qui les accompagnent.

Système antivol

Cet appareil est doté d'un panneau avant amovible. Il est impossible d'utiliser l'appareil lorsque ce panneau avant est retiré.

Attention :

- Ce panneau avant n'est pas résistant à l'eau. Évitez de l'exposer à l'eau ou à une trop grande humidité.
- Ne retirez pas le panneau avant tout en conduisant le véhicule.
- Ne placez pas le panneau avant sur le tableau de bord ou à proximité des endroits où la température atteint des niveaux élevés.
- Ne touchez pas les contacts du panneau avant ou de l'appareil principal. Cela risquerait de provoquer de mauvais contacts électriques.
- Si de la poussière ou des corps étrangers se déposent sur les contacts, essuyez-les avec un linge propre et sec.
- Pour ne pas endommager le panneau avant, évitez d'appuyer dessus ou d'y placer des objets alors qu'il est ouvert.
- Lorsque le panneau avant est incliné ou ouvert, il se ferme automatiquement environ 5 secondes après la pression sur  (retrait). Veuillez par conséquent prendre garde de vous coincer les doigts lorsque le panneau se ferme.

Retirer le panneau avant amovible

- 1 Mettez l'appareil hors tension (page 74).
- 2 Appuyez sur  (retrait) pour retirer le panneau avant amovible.
(Le panneau avant se dégage en émettant un clic lorsque vous le retirez.)

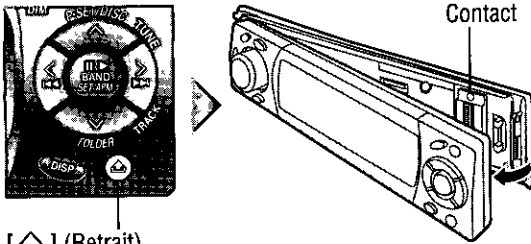

 (Retrait)

Remarque :

- Mettez toujours l'appareil principal hors tension avant de retirer le panneau avant amovible.
 - Évitez de mettre en place ou de retirer le panneau avant amovible pendant que l'appareil fonctionne.
- 3 Appuyez doucement sur la partie inférieure de l'étui et ouvrez le couvercle. Placez le panneau avant dans son étui et apportez ce dernier lorsque vous sortez de la voiture.

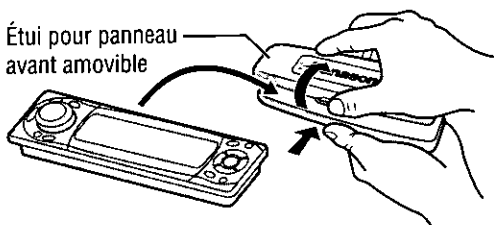

Installer le panneau avant amovible

- 1 Glissez le côté gauche du panneau avant amovible pour le mettre en place.
- 2 Appuyez sur l'extrémité droite du panneau avant amovible jusqu'à ce qu'un « clic » soit émis.

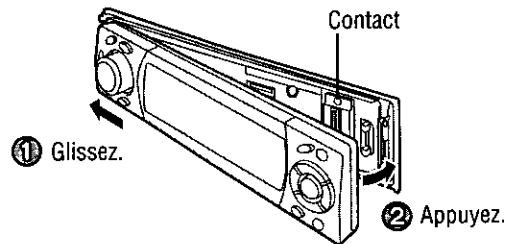

Voyant de sécurité

Le voyant de sécurité clignote lorsque le panneau avant est retiré de l'appareil.

Cette fonction est opérante lorsque la fonction de sécurité est activée (page 100).

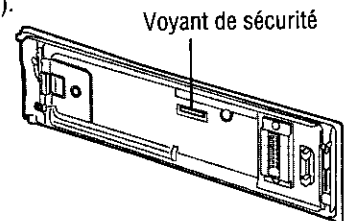

Alarme de retrait du panneau

Cette alarme sonne pour vous rappeler que vous devez retirer le panneau avant de sortir du véhicule.

Cette fonction est opérante lorsque la fonction de sécurité est activée (page 100).

Guide d'installation



MISE EN GARDE

Les présentes instructions d'installation s'adressent aux techniciens expérimentés, non aux personnes qui ne possèdent pas les qualifications techniques requises. Elles ne contiennent ni mise en garde ni avertissement concernant les dangers potentiels qu'implique l'installation de cet appareil.

Toute tentative d'installation de cet appareil dans un véhicule motorisé, par toute autre personne qu'un technicien qualifié, comporte un risque d'endommagement du circuit électrique et de blessure grave, voire de décès.

Si le véhicule est équipé de coussins de sécurité gonflables et/ou d'un système antivol, il se peut que la connexion et déconnexion de la batterie nécessite des procédures spécifiques lors de l'installation.

Avant de procéder à l'installation de ce composant électronique, contactez le concessionnaire ou le fabricant du véhicule pour connaître la procédure à suivre, et conformez-vous rigoureusement aux instructions reçues.

LE NON-RESPECT DE LA PROCÉDURE À SUIVRE COMPORTE UN RISQUE DE DÉPLOIEMENT DES COUSSINS DE SÉCURITÉ GONFLABLES OU D'ACTIVATION DU SYSTÈME ANTIVOL PAR INADVERTANCE, DONT PEUVENT RÉSULTER DES DOMMAGES AU VÉHICULE OU DES BLESSURES.

Attention :

- Cet appareil ne peut fonctionner que sur une batterie de véhicule 12 V c.c. avec négatif à la masse. Ne l'utilisez avec aucun autre type de batterie. Cela risquerait de causer de sérieux dommages.

Matériel d'installation

| N° | Pièce | Schéma | Qté |
|----|------------------------------------|--------|-----|
| ① | Collier de montage | | 1 |
| ② | Écrou hexagonal (5 mmφ) | | 1 |
| ③ | Plaque de fixation arrière | | 1 |
| ④ | Vis autotaraudeuse (5 mmφ × 16 mm) | | 1 |
| ⑤ | Boulon de montage (5 mmφ) | | 1 |
| ⑥ | Connecteur d'alimentation | | 1 |
| ⑦ | Plaque de garniture | | 1 |
| ⑧ | Plaque de déverrouillage | | 2 |

Outils requis

Vous aurez besoin d'un tournevis, d'une pile 1,5 V AA et des objets suivants :

Vérificateur de continuité 12 V c.c.



Ruban d'électricien



Pince coupante de côté



Vue d'ensemble

Cet appareil doit être installé par un professionnel. Toutefois, si vous prévoyez l'installer vous-même, la première étape consistera à choisir un emplacement. Les instructions des pages qui suivent vous guideront au fil des étapes suivantes :
(Veuillez prendre connaissance de la section « MISE EN GARDE ».)

- Identifiez et étiquetez les câbles du véhicule.
- Raccordez les câbles du véhicule aux câbles du connecteur d'alimentation.
- Installez l'appareil dans le tableau de bord.
- Vérifiez le fonctionnement de l'appareil.

En cas de difficulté, veuillez consulter un installateur professionnel.

Avant de procéder à l'installation, vérifiez la présence des objets suivants dans l'emballage de l'appareil.

- **Carte de garantie...** Remplissez-la sans tarder.
- **Liste des centres de service après-vente Panasonic...**
À conserver pour consultation ultérieure si l'appareil a besoin d'une réparation.
- **Matériel d'installation...** Nécessaire à l'installation dans le tableau de bord.

Spécifications du tableau de bord

Épaisseur minimale 4,75 mm ($\frac{3}{16}$ po)
maximale 5,56 mm ($\frac{7}{32}$ po)

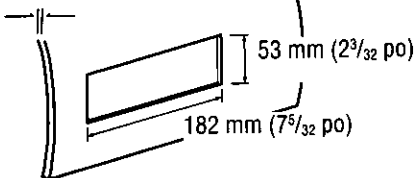

Préparatifs

- Il est fortement recommandé de porter des gants lors de l'installation, pour vous protéger contre les blessures.
- Lorsque vous pliez les languettes du collier de montage avec le tournevis, prenez garde de vous blesser aux mains ou aux doigts.

- Déconnectez le câble de la borne de batterie négative \ominus (voir la mise en garde ci-dessous).
- Cet appareil doit être installé à l'horizontale, en soulevant sa face avant sur un angle adéquat ne dépassant pas 30°.

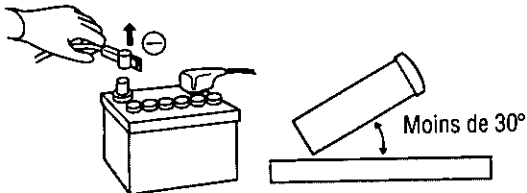

Attention :

- Si le véhicule est équipé de coussins de sécurité gonflables et/ou d'un système antivol, il se peut que la connexion et déconnexion de la batterie nécessite des procédures spécifiques lors de l'installation.
- Avant de procéder à l'installation de ce composant électronique, contactez le concessionnaire ou le fabricant du véhicule pour connaître la procédure à suivre, et conformez-vous rigoureusement aux instructions reçues.
- **LE NON-RESPECT DE LA PROCÉDURE À SUIVRE COMPORTE UN RISQUE DE DÉPLOIEMENT DES COUSSINS DE SÉCURITÉ GONFLABLES OU D'ACTIVATION DU SYSTÈME ANTIVOL PAR INADVERTANCE, DONT PEUVENT RÉSULTER DES DOMMAGES AU VÉHICULE OU DES BLESSURES.**

Remarque :

- Les divers réglages qui ont été sauvegardés dans la mémoire d'un autre appareil du véhicule (appareil de navigation routière, etc.) risquent d'être perdus si les bornes de la batterie sont déconnectées. Il est donc recommandé de prendre en note les réglages ou d'en faire une copie de sauvegarde avant de déconnecter les bornes. Une fois l'installation de l'appareil principal terminée, réglez à nouveau l'appareil en vous basant sur vos notes.

Installation dans le tableau de bord

Ouverture nécessaire pour l'installation

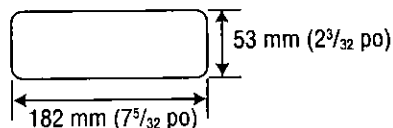

Cet appareil peut être installé dans tout tableau de bord qui possède une ouverture telle qu'indiquée ci-dessus. Le tableau de bord doit avoir une épaisseur de 4,75 mm ($\frac{3}{16}$ po) à 5,56 mm ($\frac{7}{32}$ po) pour pouvoir supporter le poids de cet appareil.

Identifier tous les fils

La première étape de l'installation consiste à identifier tous les fils du véhicule que vous utiliserez pour installer la chaîne audio.

Pour identifier chacun des fils, il est recommandé de les étiqueter au moyen de ruban-cache et d'un marqueur indélébile. Cela permettra d'éviter toute confusion par la suite, lorsque vous procéderez aux raccordements.

Remarque :

- Ne raccordez pas le connecteur d'alimentation au composant stéréo avant d'avoir terminé tous les autres raccordements. S'il n'y a pas de capuchon de plastique sur les fils de connexion stéréo, isolez tous les fils exposés au moyen de ruban d'électricien jusqu'à ce que vous soyez prêt à les utiliser. Identifiez les fils dans l'ordre suivant.

Fil d'alimentation

Si le véhicule est doté d'une radio ou du câblage pour radio :

Détachez de la fiche les fils du connecteur en les coupant un à la fois (en laissant les fils le plus long possible), afin de pouvoir ensuite travailler avec chacun d'eux de manière indépendante.

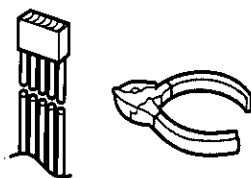

Tournez le contact sur la position des accessoires, puis mettez un des fils du vérificateur de continuité à la masse sur le châssis.

Faites toucher l'autre fil du vérificateur de continuité à chacun des fils exposés de la fiche du connecteur de radio. Faites-le lui toucher un fil à la fois, jusqu'à ce que vous trouviez celui qui provoque l'allumage du vérificateur de continuité.

Ensuite, coupez puis remettez le contact sur le véhicule. Si le vérificateur s'éteint et s'allume lui aussi, il s'agit du fil d'alimentation du véhicule.

Si le véhicule n'est pas doté du câblage pour radio : Enlevez le couvercle du bloc-fusibles et repérez le porte-fusible de la radio (RADIO), des accessoires (ACC) ou du contact (IGN).

Fil de la batterie

Si le composant stéréo est doté d'un fil jaune, vous devrez repérer le fil de la batterie du véhicule. Sinon, vous pouvez ignorer cette étape. (Le fil de batterie jaune assure l'alimentation continue de l'horloge, de la mémoire et d'autres fonctions.)

Si le véhicule est doté d'une radio ou du câblage pour radio :

Avec le contact coupé et les phares éteints, identifiez le fil de batterie du véhicule en reliant un des fils du vérificateur de continuité au châssis et en vérifiant les autres fils exposés de la fiche du connecteur de radio sectionné.

Si le véhicule n'est pas doté du câblage pour radio :

Enlevez le couvercle du bloc-fusibles et repérez le porte-fusible de la batterie, généralement indiqué par l'inscription BAT.

Haut-parleurs

Identifiez les fils des haut-parleurs du véhicule. Chacun des haut-parleurs possède deux fils, généralement distingués par des couleurs différentes.

Une façon pratique d'identifier les fils des haut-parleurs et les haut-parleurs auxquels ils se raccordent consiste à tester comme suit les fils à l'aide d'une pile 1,5 V AA. Placez un des fils contre un des pôles de la pile et effleurez l'autre pôle avec l'autre fil. Vous entendrez un son de grattement dans un des haut-parleurs s'il s'agit bien d'un fil de haut-parleur.

Sinon, continuez de tester différentes combinaisons de fils jusqu'à ce que vous ayez trouvé les fils de tous les haut-parleurs. Lorsque vous les étiquetez, inscrivez également l'emplacement pour chacun d'eux.

Moteur de l'antenne

Si le véhicule est équipé d'une antenne à commande électrique, identifiez le fil du moteur d'antenne en raccordant un des fils du vérificateur de continuité au fil de batterie et en mettant l'autre fil en contact avec les fils exposés de la fiche du connecteur de radio sectionné, un à la fois. Vous entendrez le moteur de l'antenne s'activer lorsque vous mettez en contact le bon fil.

Antenne

Le fil d'antenne est un câble épais et noir, doté d'une fiche métallique à son extrémité.

Raccorder tous les fils

Une fois tous les câbles du véhicule identifiés, vous pouvez commencer à les raccorder aux fils du composant stéréo. Le schéma de câblage (page 118) indique les raccordements appropriés et le code de couleur des fils. Il est fortement recommandé de tester l'appareil avant de procéder à l'installation finale. Vous pouvez placer l'appareil sur le plancher du véhicule et effectuer des raccordements temporaires pour le tester. Recouvrez de ruban d'électricien tous les fils exposés.

Important :

- Raccordez en dernier le fil d'alimentation rouge, une fois tous les autres fils raccordés et isolés.

Mise à la terre

Raccordez le fil de mise à la terre noir du connecteur d'alimentation au châssis métallique du véhicule.

Haut-parleurs

Raccordez les câbles des haut-parleurs. Consultez le schéma de câblage (page 118) pour effectuer les bons raccordements. Suivez attentivement les indications du schéma pour éviter d'endommager les haut-parleurs et le composant stéréo.

Les haut-parleurs doivent pouvoir prendre en charge une puissance audio supérieure à 50 W (60 W **CQ-C8400U**). Si vous utilisez un amplificateur audio en option, les haut-parleurs doivent pouvoir prendre en charge la puissance de sortie maximale de cet amplificateur. Les haut-parleurs dont la capacité d'entrée est peu élevée risquent de subir des dommages. L'impédance des haut-parleurs doit être de 4 à 8 Ω , cette valeur étant normalement indiquée sur la plupart des haut-parleurs. La sortie sera affectée si des haut-parleurs d'une impédance trop basse ou trop élevée sont utilisés, et il y a risque de dommages à la fois sur les haut-parleurs et sur le composant stéréo.

Moteur de l'antenne

Raccordez le fil du moteur d'antenne du véhicule au fil de commande de relais d'antenne automatisé bleu foncé. (Prenez garde d'utiliser par erreur le fil bleu rayé blanc pour amplificateur de puissance à la place du fil d'antenne.)

Batterie

Raccordez le fil de batterie jaune au bon fil de radio ou au porte-fusible de la batterie du bloc-fusibles.

Antenne

Raccordez l'antenne en connectant le fil d'antenne dans le réceptacle de l'antenne.

Équipement

Raccordez tout équipement en option, tel qu'un amplificateur par exemple, en suivant les instructions qui l'accompagnent. Laissez une distance d'environ 30 cm (12 po) entre les fils de haut-parleur amplificateur et les fils de l'antenne cordon prolongateur d'antenne. Veuillez lire le manuel d'instructions et les instructions d'installation de tout équipement que vous désirez raccorder à cet appareil.

Alimentation

Raccordez le fil d'alimentation rouge au bon fil de radio du véhicule ou au porte-fusible approprié du bloc-fusibles. Si le composant stéréo fonctionne correctement une fois tous ces raccordements effectués, déconnectez tous les câbles et passez à l'installation finale.

Installation finale

Connexions des fils

Raccordez tous les câbles, en vous assurant que chacune des connexions est bien isolée et solide. Regroupez tous les bouts de câble qui dépassent et fixez-les avec du ruban d'électricien afin d'éviter qu'ils ne tombent par la suite. Insérez alors le composant stéréo dans le collier de montage.

Félicitations ! Après quelques vérifications finales, vous pourrez utiliser votre nouvelle chaîne stéréo pour véhicule.

Dernières vérifications

1. Assurez-vous que tous les câbles sont bien raccordés et isolés.
2. Assurez-vous que le composant stéréo est solidement retenu par le collier de montage.
3. Faites démarrer la voiture et assurez-vous que l'appareil fonctionne correctement.

En cas de difficulté, consultez un installateur professionnel agréé pour obtenir des instructions.

Guide d'installation (suite)

Procédures d'installation

Complétez d'abord les raccordements électriques, puis assurez-vous qu'ils sont corrects (page 118).

Retirez provisoirement le collier de montage ① et la plaque de garniture ⑦, lesquels sont installés avant expédition.

⑥ Connecteur d'alimentation

Ressorts de montage (*)

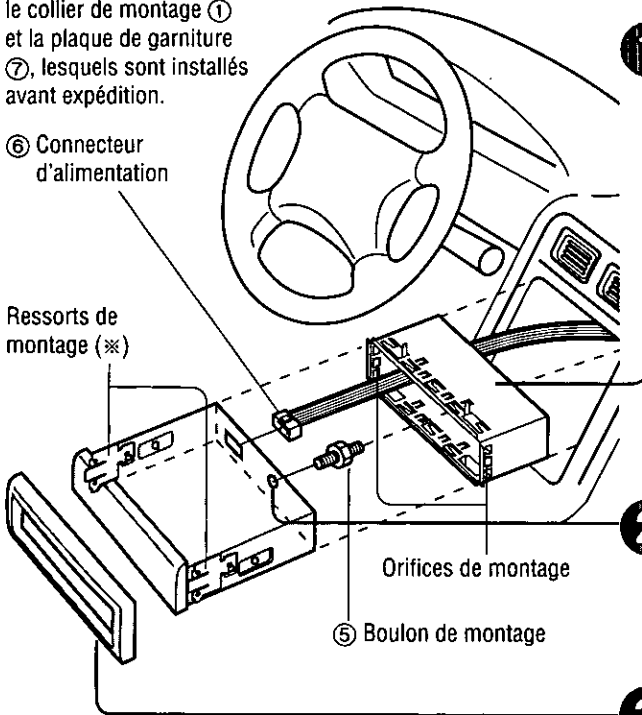

Le collier de montage fourni ① est conçu exclusivement pour cet appareil. Ne l'utilisez pas pour fixer tout autre modèle.

① Insérez le collier de montage ① dans le tableau de bord, et pliez les languettes de montage vers l'extérieur avec un tournevis.

Les languettes à plier varient d'un véhicule à l'autre. Pour installer l'appareil solidement, serrez complètement quelques-unes des languettes, de sorte qu'il n'y ait aucun cliquetis.

Exemple :

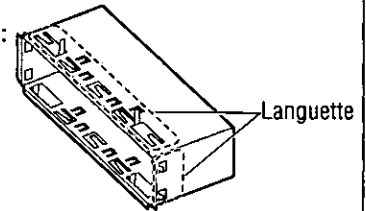

② Fixez la face arrière de l'appareil. Après avoir fixé le boulon de montage ⑤ et le connecteur d'alimentation ⑥, fixez la face arrière de l'appareil à la carrosserie du véhicule par l'une ou l'autre des méthodes (a) ou (b) indiquées ci-dessous.

③ Insérez la plaque de garniture ⑦.

④ Après l'installation, reconnectez la borne négative - de la batterie.

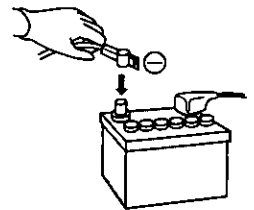

Introduisez à fond les ressorts de montage (*) dans les orifices de montage du collier de montage ①.

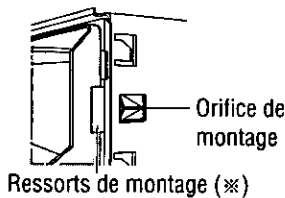

Ressorts de montage (*)

(a) Avec la plaque de fixation arrière ③

Cloison pare-feu du véhicule

④ Vis autotaraudeuse

3 mmφ

② Écrou hexagonal

③ Plaque de fixation arrière

⑤ Boulon de montage

① Collier de montage

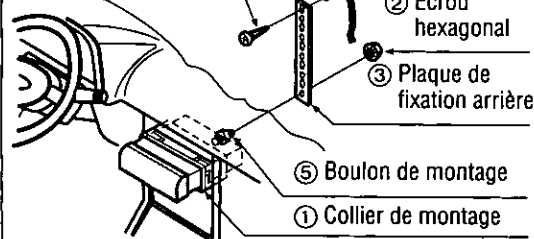

(b) Avec le coussinet en caoutchouc (en option)

Coussinet en caoutchouc (en option)

Crochet de support arrière (fourni sur le véhicule)

⑤ Boulon de montage

① Collier de montage

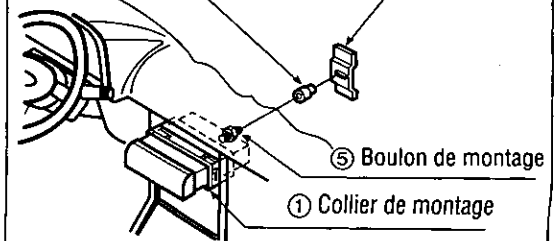

Retirer l'appareil

Mettez l'appareil hors tension.

1 Retirez le panneau avant amovible (page 111).

2 Retirez la plaque de garniture **7** avec un tournevis.

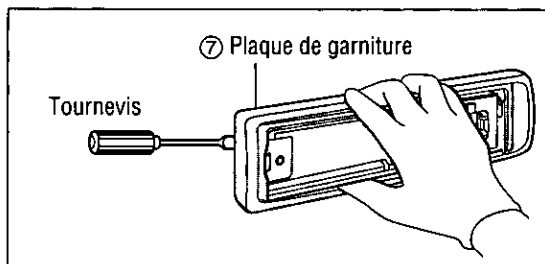

3 **1** Insérez les plaques de déverrouillage **8** le long des rainures qui se trouvent de chaque côté de l'appareil principal, jusqu'à ce qu'un « clic » soit émis.

2 Tirez sur l'appareil tout en enfonçant davantage les plaques vers l'intérieur.

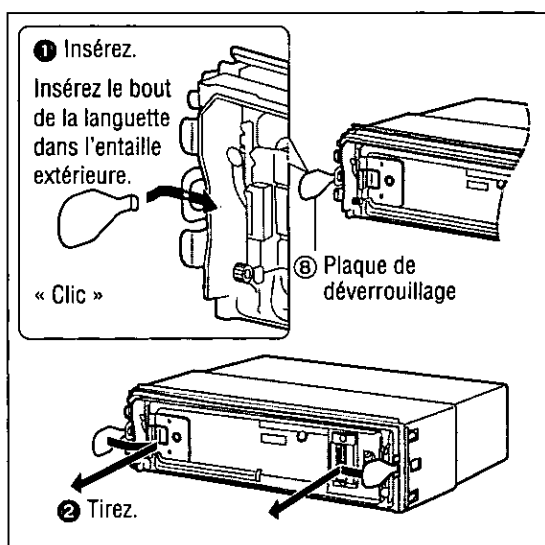

4 Tirez sur l'appareil avec les deux mains pour le retirer.

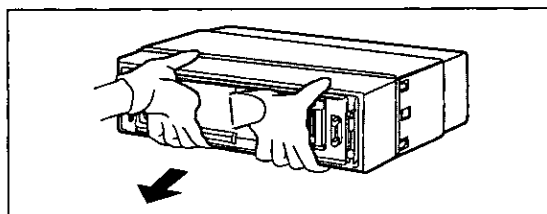

Raccordements électriques

Attention :

- Cet appareil est conçu pour fonctionner sur une batterie de 12 V c.c. avec masse négative.
- Pour éviter d'endommager l'appareil, suivez rigoureusement les indications du schéma de raccordement ci-dessous.
- Retirez environ 5 mm (1/4 po) de la gaine protectrice à l'extrémité des fils avant de les raccorder.
- N'insérez pas le connecteur d'alimentation dans l'appareil avant que tous les raccordements ne soient terminés.
- Assurez-vous que tous les fils dénudés sont isolés pour éviter tout court-circuit éventuel au contact du châssis du véhicule. Regroupez tous les câbles et gardez-les à l'écart des parties métalliques du véhicule.
- N'oubliez pas que si le véhicule est équipé d'un ordinateur de route ou d'un ordinateur de navigation routière, les données de sa mémoire risquent d'être effacées si vous déconnectez les bornes de la batterie.

Schéma de câblage

Accessoires nécessaires au câblage

| N° | Pièce | Qté |
|----|---------------------------|-----|
| ⑥ | Connecteur d'alimentation | 1 |

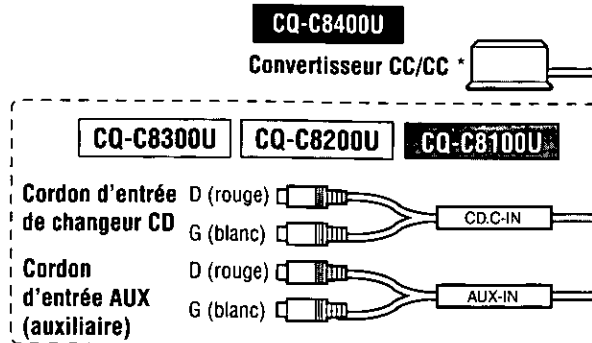

Fil d'alimentation de commande d'amplificateur externe
(500 mA max.)

Ce fil se raccorde à un amplificateur de puissance.

(Bleu rayé blanc)

Remarque :

- Ce fil sert à la commande d'alimentation lorsqu'un amplificateur de puissance externe est raccordé. La mise sous tension de cet appareil entraînera celle de l'amplificateur de puissance.

Fil de contrôle de changeur CD double

(Brun rayé blanc)

Remarque :

- Isolez ce fil avec du ruban de vinyle si vous ne le raccordez pas.

Fil de commande d'antenne

(vers l'antenne à commande électrique) (500 mA max.)

Ce fil n'est pas conçu pour une antenne à commande électrique activée par un interrupteur.

(Bleu)

Remarque :

- L'antenne à commande électrique se déploie automatiquement lorsque vous sélectionnez le mode de radio AM/FM.

Fil d'alimentation ACC

Vers l'alimentation ACC, +12 V c.c.

(Rouge)

Fil de la batterie

Vers la batterie du véhicule, +12 V c.c. ininterrompu

(Jaune)

Fil de mise à la terre

Vers une partie métallique propre et dénudée du châssis du véhicule

(Noir)

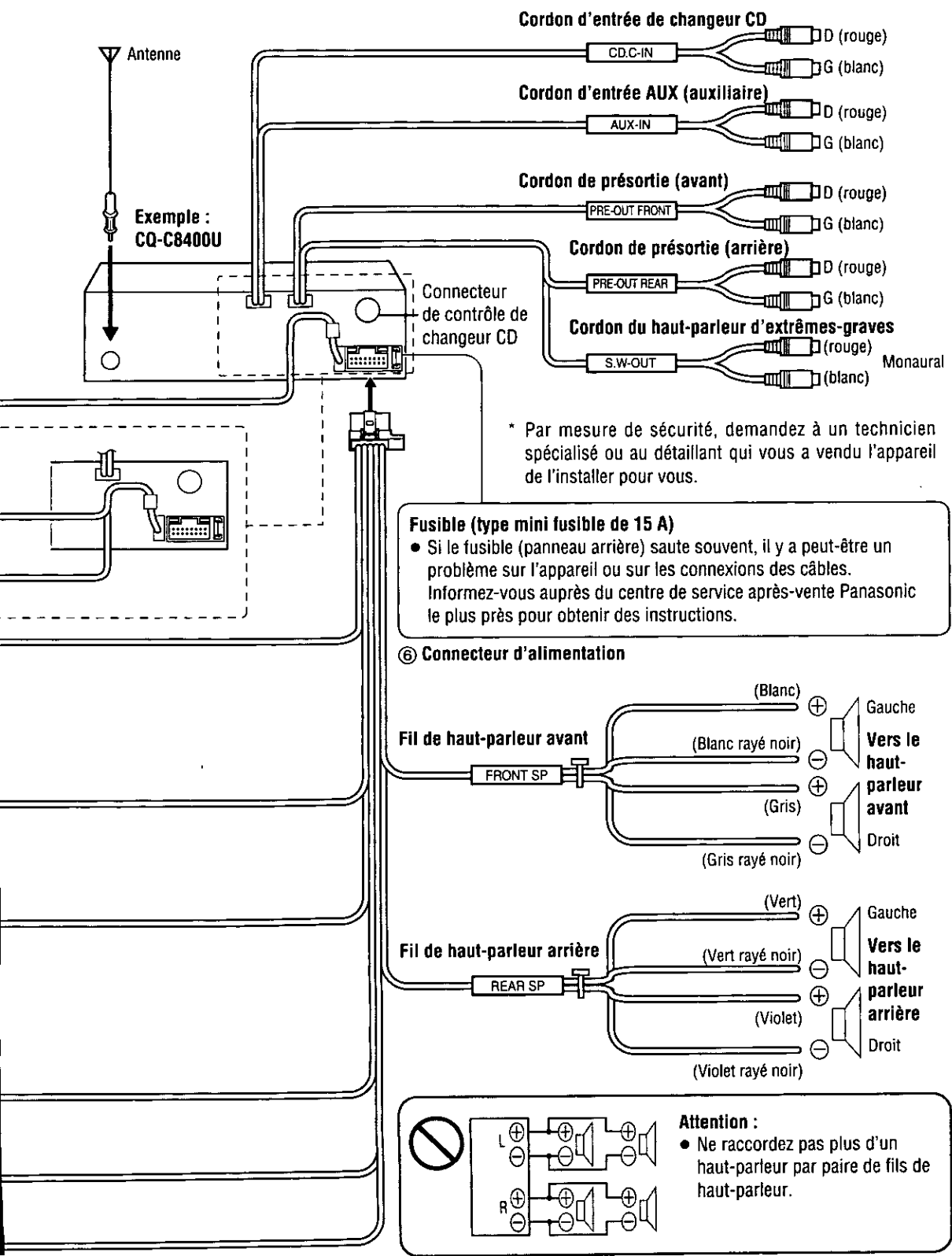

* Par mesure de sécurité, demandez à un technicien spécialisé ou au détaillant qui vous a vendu l'appareil de l'installer pour vous.

Fusible (type mini fusible de 15 A)

- Si le fusible (panneau arrière) saute souvent, il y a peut-être un problème sur l'appareil ou sur les connexions des câbles. Informez-vous auprès du centre de service après-vente Panasonic le plus près pour obtenir des instructions.

⑥ **Connecteur d'alimentation**

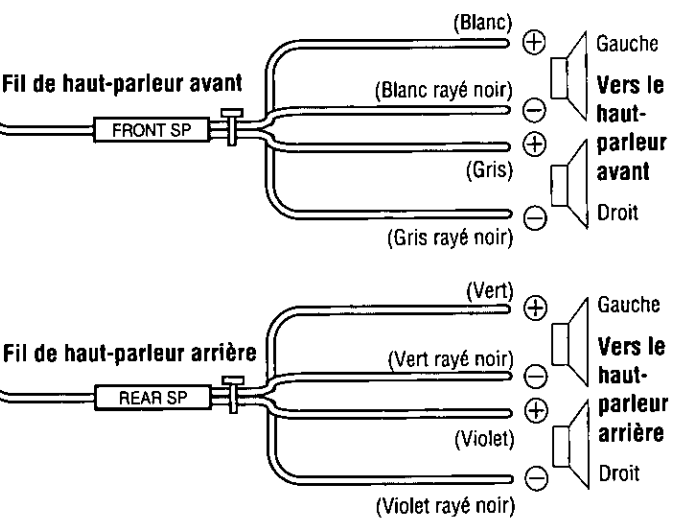

Attention :

- Ne raccordez pas plus d'un haut-parleur par paire de fils de haut-parleur.

Raccordements électriques (suite)

Mise à niveau de la chaîne 1

Exemple de combinaison

- Changeur CD (CX-DP880U, en option)

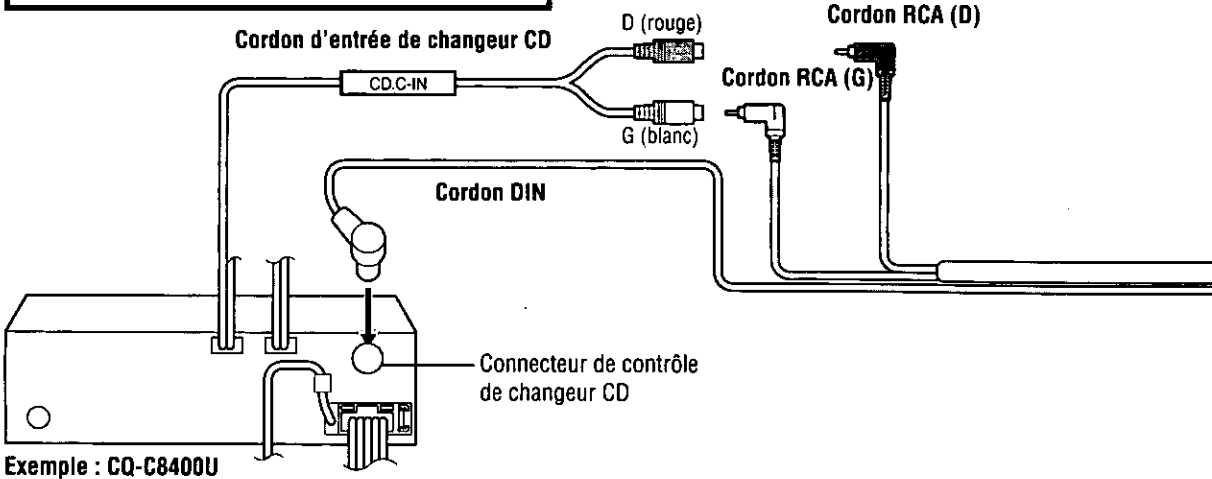

Mise à niveau de la chaîne 2

Exemple de combinaison

- Changeur CD (CX-DP880U, en option)
- Sélecteur de changeur CD double (CA-CD55U, en option)

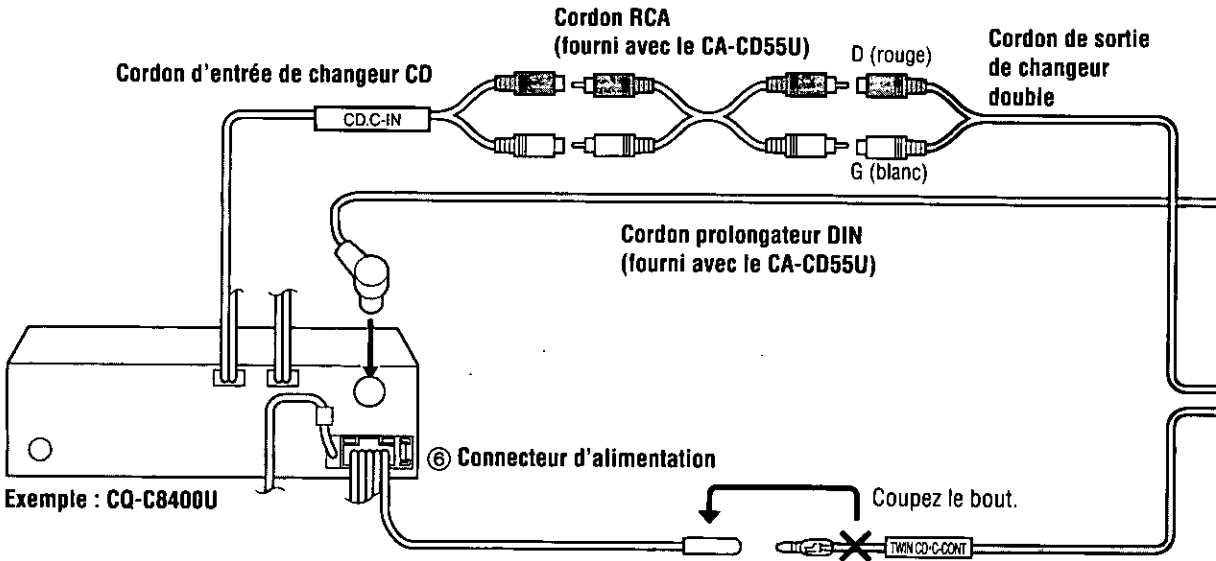

Remarque :

- Pour effectuer le câblage, lisez attentivement les modes d'emploi respectifs des appareils raccordés.
- Cet appareil ne prend pas en charge la radio satellite Sirius.
- Il n'est pas possible de raccorder un changeur CD et un récepteur Sirius au moyen du sélecteur de changeur CD double (CA-CD55U, en option).

Retirez le capuchon de vinyle.

Fil de contrôle de changeur CD double (Brun rayé blanc)

**Changeur CD
(CX-DP880U, en option)**

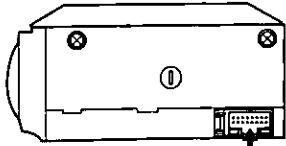

**Cordon prolongateur
(fourni avec le CX-DP880U)**

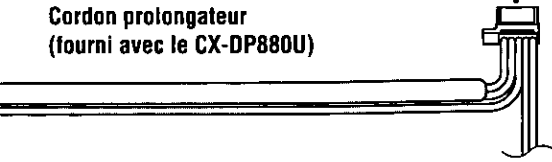

Remarque :

- Pour effectuer le câblage, lisez attentivement les modes d'emploi respectifs des appareils raccordés.

**Cordon de
raccordement de
changeur 1**

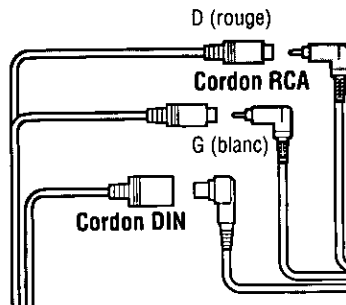

**Changeur CD
(CX-DP880U, en option)**

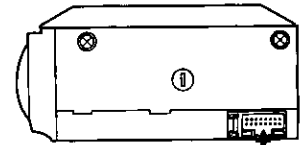

**Cordon prolongateur
(fourni avec le CX-DP880U)**

**Changeur CD
(CX-DP880U, en option)**

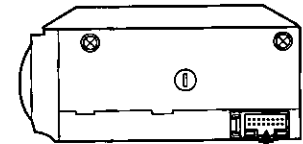

**Cordon prolongateur
(fourni avec le CX-DP880U)**

**Sélecteur de changeur CD
double
(CA-CD55U, en option)**

**Cordon de
raccordement de
changeur 2**

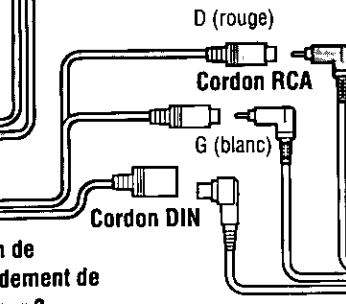

Raccordements électriques (suite)

Raccordement des haut-parleurs

Exemple de combinaison

- Amplificateur de puissance stéréo (en option)
- Haut-parleur d'extrêmes-graves (en option)
- Haut-parleur avant, haut-parleur arrière (en option)

FRANÇAIS
51

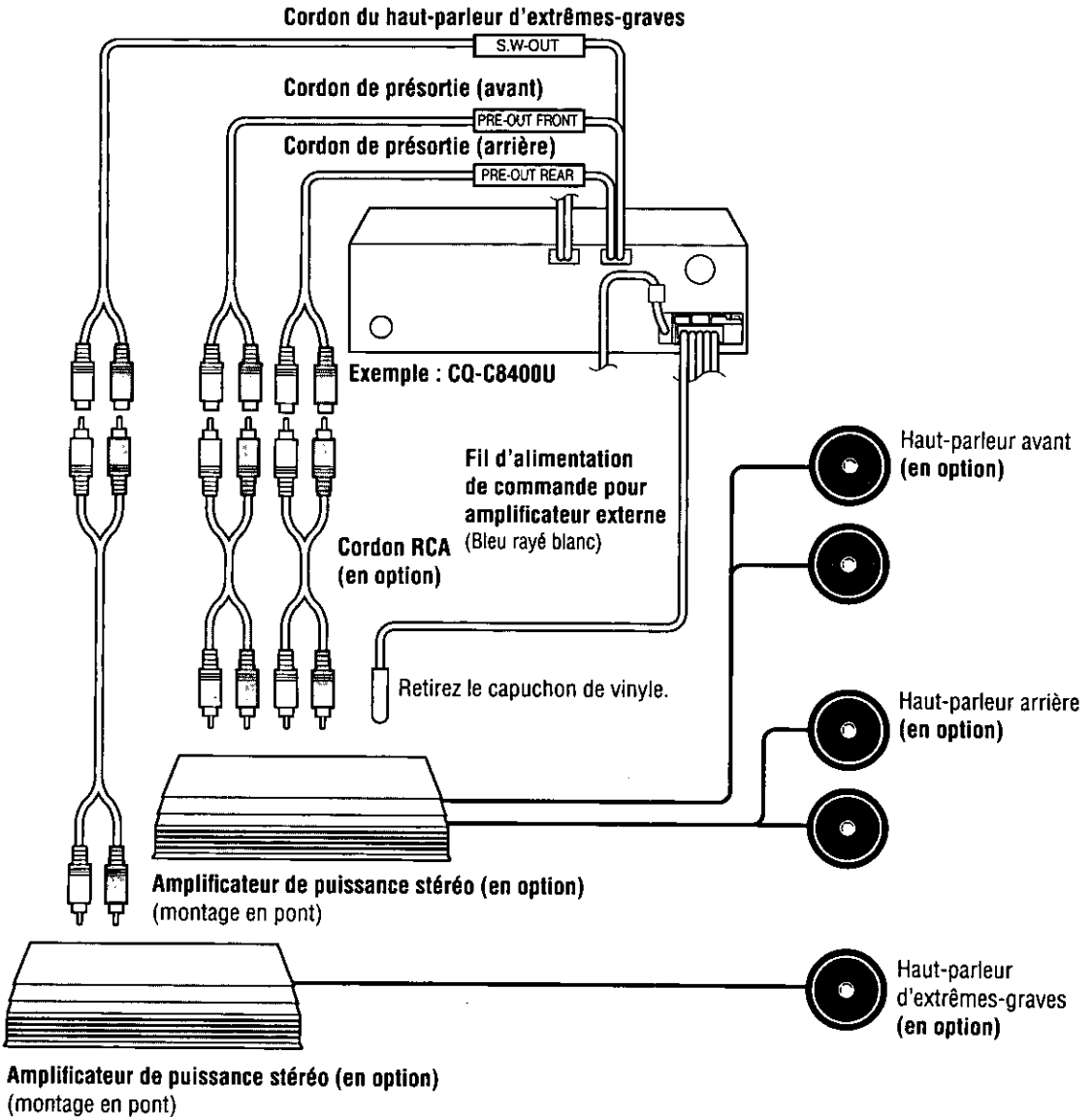

Fiche technique

Généralités

Alimentation : 12 V c.c. (11 V à 16 V),
tension d'essai 14,4 V,
masse négative
Consommation : Moins de 2,2 A
(Mode CD ; 4 haut-parleurs
0,5 W)

CQ-C8400U

Puissance de sortie maximale : 60 W×4 (à 1 kHz), commande
de volume au maximum

CQ-C8300U

CQ-C8200U

CQ-C8100U

Puissance de sortie maximale : 50 W×4 (à 1 kHz), commande
de volume au maximum

Plage de réglage de la tonalité : Graves : ±12 dB à 60 Hz
Aigus : ±12 dB à 16 kHz

Fréquence centrale de
l'égalisateur : 60 Hz, 160 Hz, 400 Hz,
1 kHz, 3 kHz, 6 kHz, 16 kHz

Plage variable de l'égalisateur : -12 dB à 12 dB
(par pas de 2 dB)

Impédance des haut-parleurs : 4-8 Ω

CQ-C8400U

CQ-C8300U

CQ-C8200U

Tension de sortie
préamplificateur : 5 V (mode CD ; 1 kHz, 0 dB)

Tension de sortie haut-parleur
d'extrêmes-graves : 5 V

CQ-C8100U

Tension de sortie
préamplificateur : 2,5 V (mode CD ; 1 kHz,
0 dB)

Tension de sortie haut-
parleur d'extrêmes-graves : 2,5 V

CQ-C8400U

CQ-C8300U

CQ-C8200U

Impédance de sortie
préamplificateur : 60 Ω

Impédance de sortie haut-
parleur d'extrêmes-graves : 60 Ω

CQ-C8100U

Impédance de sortie
préamplificateur : 200 Ω

Impédance de sortie haut-
parleur d'extrêmes-graves : 200 Ω

Dimensions (L×H×P) : 178×50×155 mm
(7 po×1¹⁵/₁₆ po×6¹/₈ po)

Poids : 1,6 kg (3 lb 8 oz)

Radio FM stéréo

Plage de fréquences : 87,9 MHz à 107,9 MHz
Sensibilité utilisable : 10,2 dBf. (0,9 μV, 75 Ω)
Seuil de sensibilité à 50 dB : 15,2 dBf. (1,6 μV, 75 Ω)
Réponse en fréquence : 30 Hz à 15 kHz (±3 dB)
Sélectivité d'alternance : 75 dB
Séparation stéréo : 35 dB (1 kHz)
Taux de réponse de l'image : 75 dB
Taux de réponse de la F.I. : 100 dB
Rapport signal/bruit : 62 dB

Radio AM

Plage de fréquences : 530 kHz à 1 710 kHz
Sensibilité utilisable : 27 dB/μV
(11 V, S/B 20 dB)

Lecteur CD

Fréquence
d'échantillonnage : Suréchantillonnage de 8 fois
Convertisseur DA : 4 convertisseurs
numérique-analogique
Type de capteur : Astigma 3 faisceaux
Source de lumière : Diode laser
Longueur d'ondes : 780 nm
Réponse en fréquence : 20 Hz à 20 kHz (±1 dB)
Rapport signal/bruit : 96 dB
Distorsion harmonique totale : 0,01 % (1 kHz)
Pleurage et scintillement : Inférieurs aux limites
mesurables
Séparation des canaux : 75 dB

Remarque :

- Les spécifications et la conception sont sujettes à modifications sans préavis lorsque des améliorations sont apportées.

Información para su seguridad Página 6
Precauciones 6

Accesorios 7

Características 16

Antes de leer estas instrucciones 17

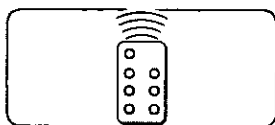

Preparativos 18
Mando a distancia, altavoz de subgraves

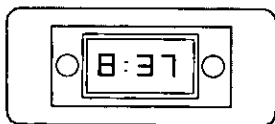

Ajuste del reloj 19



Generalidades 126
Alimentación, fuente, volumen, silenciamiento/atenuación, altavoces traseros como altavoces de subgraves (altavoz de subgraves de control de superbajos/SBC-SW), abrir el panel frontal, cerrar el panel frontal, ángulo del panel (inclinación), atenuador, SQ (calidad de sonido), cambio de pantalla

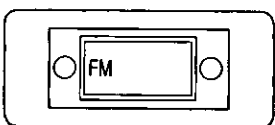

Radio 130
Modo de radio, banda, sintonización, memoria directa (D-M), presintonía de emisoras, invocación de emisoras presintonizadas

Antes de la reproducción del disco 132

Discos disponibles, inserción de disco, cuando hay un CD en el reproductor, expulsión de disco

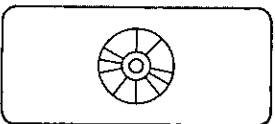

Reproductor de CD 133
Selección de pista, avance rápido/retroceso rápido, pausa, reproducción escaneada, selección directa de pista, pantalla de texto, reproducción aleatoria/reproducción repetida

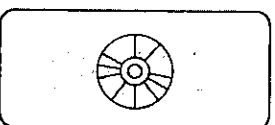

Reproductor MP3/WMA 136
Selección de carpeta, selección de archivo, avance rápido/retroceso rápido, pausa, pantalla de texto, reproducción escaneada, reproducción escaneada de carpetas, selección directa de archivo, selección directa de carpeta, reproducción aleatoria/reproducción repetida, notas sobre MP3/WMA

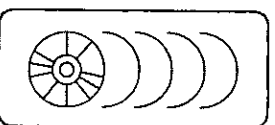

Control de cambiador de CD 142
Modo de cambiador de CD, selección de disco, selección de pista, avance rápido/retroceso rápido, reproducción escaneada, reproducción escaneada de disco, selección del cambiador de CD, selección directa de disco, reproducción aleatoria/reproducción repetida

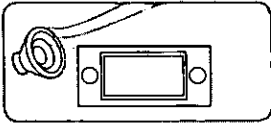

Ajustes de audio 146

Volumen, graves/agudos, ajuste de SQ, balance/atenuador, nivel de altavoz de subgraves, filtro paso-bajo del altavoz de subgraves (LPF), filtro paso-alto (HPF)

Configuraciones de pantalla 150

Selección de fondo de pantalla (GRAPHIC PATTERN), selección de fondo de pantalla (STILL IMAGE), contraste, ajuste del reloj

Configuración de funciones 152

Silenciamiento/atenuación, función de seguridad

Personalización de la pantalla 154

Lo que hace la función de personalización, datos de imágenes que se pueden cambiar, procedimiento de personalización

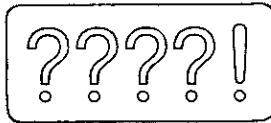

Resolución de problemas 156

Pasos preliminares, si sospecha que algo va mal, consejos para la resolución de problemas, mensajes de error en pantalla, mantenimiento, servicio de reparaciones del producto, fusible

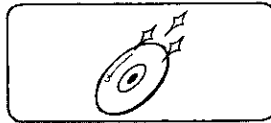

Notas sobre los discos 162

Notas sobre los CD/soportes de CD (CD-R, CD-RW, CD-ROM), notas sobre los discos CD-R/RW

Sistema antirrobo 163

Extracción de la placa frontal desmontable, instalación de la placa frontal desmontable, indicador de seguridad, alarma de extracción de panel

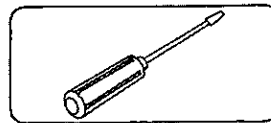

Guía de instalación 164

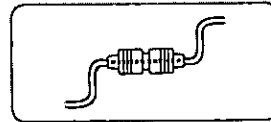

Conexiones eléctricas 170

Diagrama del cableado, actualización del sistema 1, actualización del sistema 2, conexión del sistema de altavoces

Especificaciones 175

Generalidades

[MUTE]
(Silenciamiento/atenuación)
(SBC-SW)

[VOLUME]

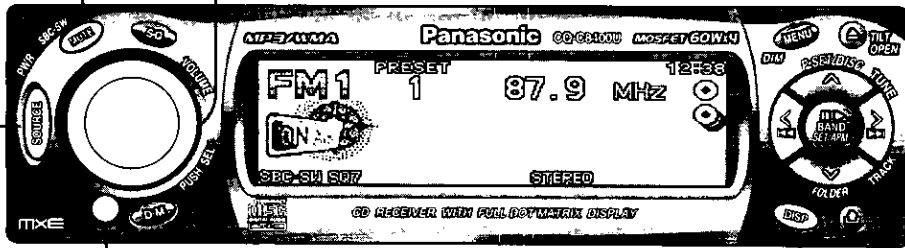

[SOURCE]
(PWR: Alimentación)

[DISP] (Pantalla)

Apunte el mando a distancia hacia el sensor de señal del mando a distancia.

ESPAÑOL 3

Alimentación

Gire la llave de encendido de su vehículo hasta la posición ACC u ON (Encendido).



ON: Presione [SOURCE] (PWR).



OFF: Mantenga presionado [SOURCE] (PWR) hasta que se oiga un pitido (como de 1 segundo), y luego suéltelo.

Presione [SOURCE] (POWER) de nuevo y manténgalo presionado durante más de 1 segundo.



Nota:

- Tras girar la llave de encendido hasta la posición OFF (Apagado), aparece en pantalla un mensaje de seguridad, y se activa la alarma de extracción de panel para recordarle que lo debe llevar consigo. (Cuando la función de seguridad está activada, página 152)

Demostración:

Cuando se enciende la alimentación por primera vez, en la pantalla aparece una demostración. Presione [DISP] (pantalla) para cambiar al modo normal.



Nota:

- Para volver a visualizar la demostración, mantenga presionado [SOURCE] durante más de 4 segundos al encender la unidad.

Fuente

Presione [SOURCE] para cambiar la fuente.

CQ-C8400U

CQ-C8300U

Radio (página 130)

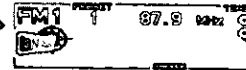

Reproductor de CD (página 133)



Cuando hay un CD en el reproductor.

Reproductor MP3 (página 136)



Cuando hay un disco con datos MP3 en el reproductor.

Reproductor WMA (página 136)

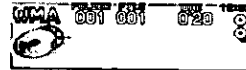

Cuando hay un disco con datos WMA en el reproductor.

Control del cambiador de CD (página 142)

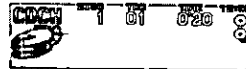

Cuando se conecta un cambiador de CD opcional.

AUX (página 170)



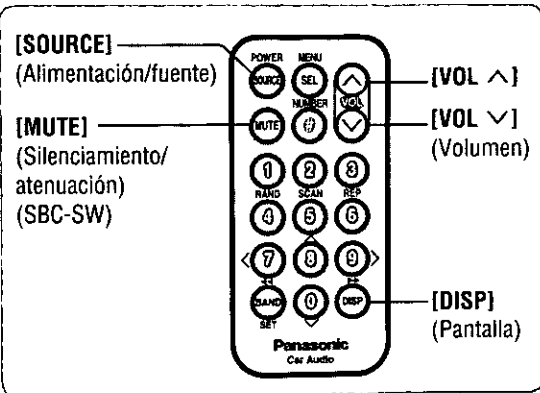

Silenciamiento/atenuación

ON: Presione [MUTE].
OFF: Presione [MUTE] de nuevo.

Puede seleccionar silenciamiento o atenuación (página 152).

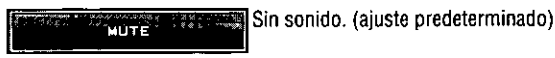

Sin sonido. (ajuste predeterminado)



Baja el volumen en pasos de 10.

CQ-C8200U CQ-C8100U

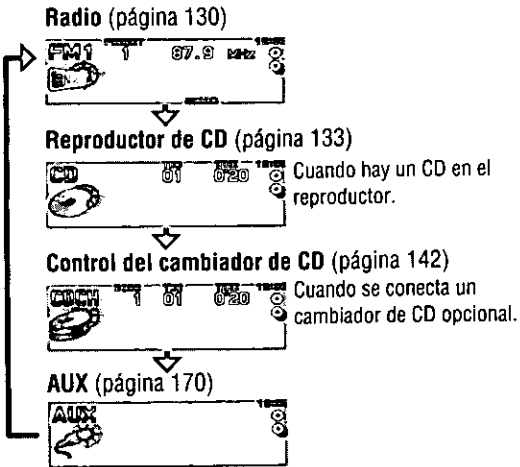

CQ-C8400U CQ-C8200U

Altavoces traseros como altavoces de subgraves (Altavoz de subgraves de control de supertajos/SBC-SW)

El altavoz trasero conectado al amplificador integrado se puede utilizar como altavoz de subgraves dedicado exclusivamente a la emisión de graves. (Ajuste predeterminado: OFF)

Mantenga presionado [MUTE] (SBC-SW) durante más de 2 segundos.



OFF (Desactivado)
(ajuste predeterminado)



ON (Activado)
[SBC-SW] se ilumina.

- Nota:**
- Cuando se ha seleccionado ON (Encendido), las configuraciones resultantes de los ajustes realizados en el nivel del altavoz de subgraves y en el filtro paso-bajo del mismo quedarán reflejadas en la emisión.
 - Dependiendo de los altavoces utilizados y del tipo de música reproducida, puede no ser posible lograr un efecto satisfactorio.

Volumen

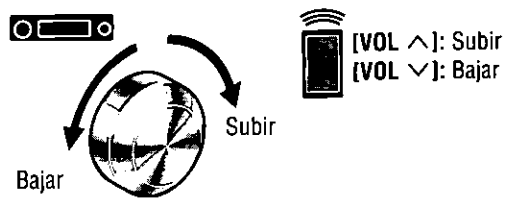

Intervalo de ajuste: 0 a 40
(ajuste predeterminado: 18)

- Nota:**
- El nivel de volumen se puede ajustar por separado para cada fuente (en la radio, hay un ajuste de volumen para AM, y un ajuste de volumen para todas las FMs).

Generalidades (continuación)

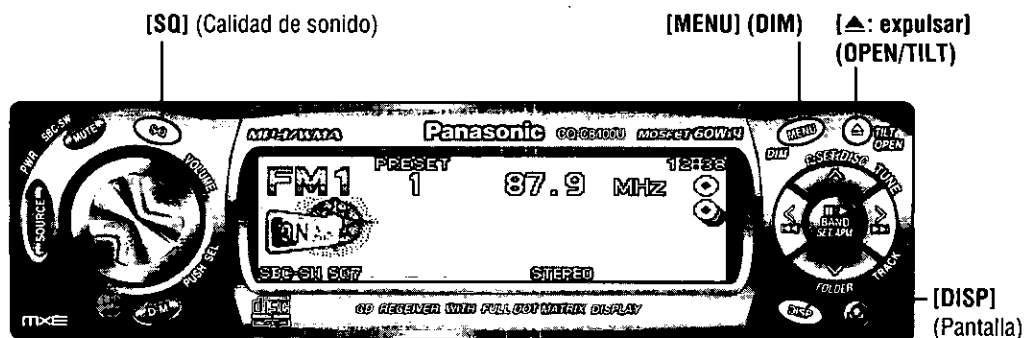

ESPAÑOL 5

Abrir el panel frontal



Presione [▲: expulsar] (OPEN).

Nota:

- Si no se realiza ningún cambio durante 20 segundos, se restablecerá la posición original del panel.

Cerrar el panel frontal



Presione [▲: expulsar] (OPEN) de nuevo.

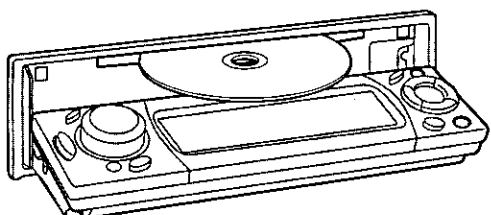
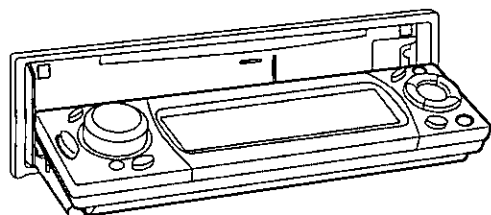

- Si se presiona [▲: expulsar] (OPEN) cuando hay un disco en el reproductor, el panel frontal se abre y el disco se expulsa automáticamente. Si no se realiza ninguna operación durante 20 segundos, el disco se retrae automáticamente hacia el interior de la unidad principal.

Ángulo del panel (Inclinación)



Mantenga presionado [▲: expulsar] (TILT) hasta que se oiga un pitido (como de 1 segundo) emitido por el altavoz y "TILT" aparezca en pantalla. Y luego suéltelo.

Ajustelo en la posición que más facilite la lectura en la pantalla.

Cada vez que se repite la operación anterior, el ángulo de panel cambia conforme a la secuencia indicada abajo.

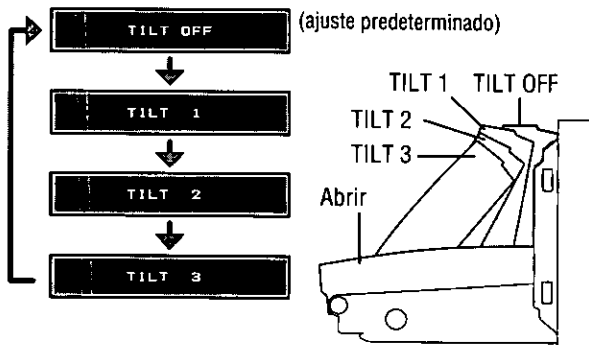

Nota:

- La posición establecida por medio de TILT se mantendrá incluso después de realizar las siguientes operaciones.
 - Apertura/cierre
 - Encendido/apagado

Atenuador



Mantenga presionado [MENU] (DIM) durante más de 2 segundos para cambiar el ajuste del nivel del atenuador como sigue.

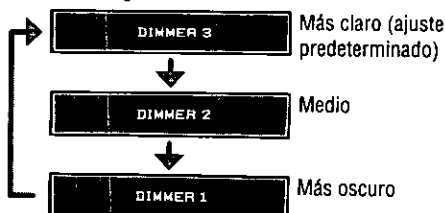

SQ (Calidad de sonido)

SQ es una función que puede producir varios tipos distintos de sonido con solo tocar un botón, en concordancia con el tipo de música que se está escuchando.

En SQ7, las presintonías P2 a P6 de SQ también pueden ajustarse con precisión para adaptarse a las características acústicas en el interior del vehículo y a las preferencias del usuario (página 146).

Presione [SQ] para seleccionar un tipo de sonido como sigue. 

 se ilumina (excepto FLAT).

FLAT



La respuesta de frecuencia plana no se resalta. (ajuste predeterminado)

ROCK



Sonido nítido y dinámico. Graves profundos y potentes, y agudos intensos.

POP



Prevención del exceso de ecualización y capacidad para cubrir una gran variedad de música. Sonido claro y agradable de escuchar.

VOCAL



Énfasis de voces susceptibles de ser anuladas por el sonido instrumental.

JAZZ



Sonido con énfasis en la nitidez de los agudos y el eco del saxofón. Sonido profundo de jazz.

CLUB



Reproducción realista del sonido característico de un club.

Presione [DISP] (pantalla) para regresar al modo normal.

Nota:

- Si no se realiza ninguna operación durante 5 segundos, la pantalla regresa al modo normal.
- La configuración de calidad de sonido (SQ), la de agudos/graves, y la de volumen se afectan mutuamente. Si la influencia mutua mencionada anteriormente provoca distorsiones en la señal de audio, reajuste los agudos/graves o el volumen (página 146).
- Tras presionar [SQ] en la unidad principal, también se puede seleccionar el tipo de sonido presionando los botones de presintonía [1] a [6]. 

Cambio de pantalla

Presione [DISP] (pantalla).

■ Cuando la unidad está encendida



Pantalla del modo



Pantalla jerárquico de carpetas (MP3/WMA solamente)



Pantalla del modo y de imágenes en movimiento/SA (página 151)



Pantalla de imágenes en movimiento/SA (página 151)



Pantalla del modo y de imágenes fijas



Pantalla de imágenes fijas

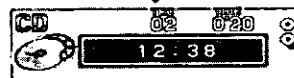

Pantalla del modo y del reloj



Pantalla y luz apagadas

■ Cuando la unidad está apagada



Pantalla del reloj



Pantalla y luz apagadas

Nota:

Se visualiza antes de ajustar el reloj (página 19).

ADJUST

- Ajuste el fondo de pantalla (GRAPHIC PATTERN, STILL IMAGE) mediante otro procedimiento (página 150).
- Antes de ajustar el reloj, aparecerá la indicación “--:--” en la esquina derecha de la pantalla del modo.

Radio

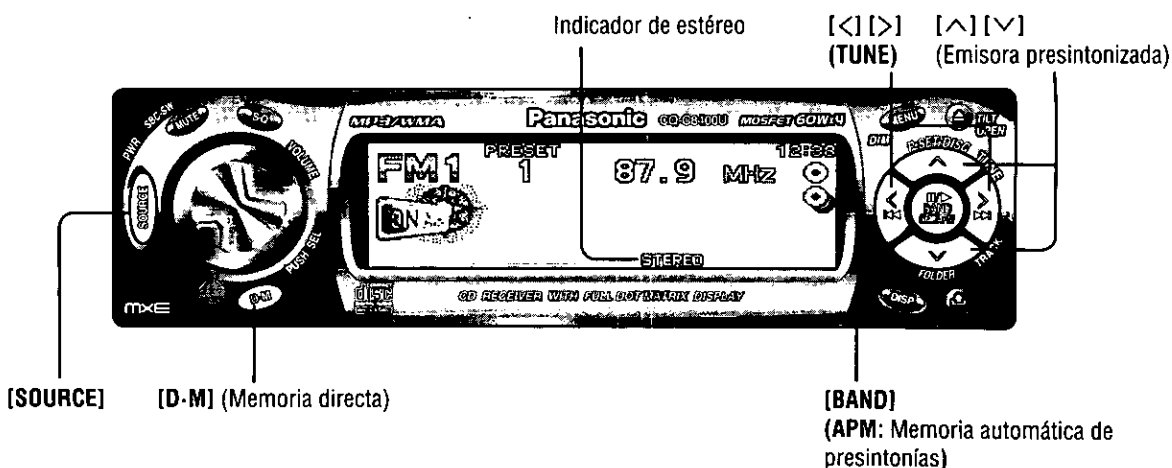

1 Modo de radio

Presione [SOURCE] para seleccionar el modo de radio.

Pantalla del modo de radio

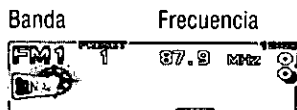

2 Banda

Presione [BAND].

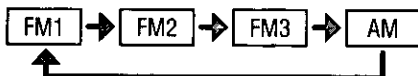

3 Sintonización

[>]: Frecuencia más alta
[<]: Frecuencia más baja

Mantenga presionado [<] o [>] durante más de 0,5 segundos, y luego suéltelo. Se iniciará la búsqueda.

Nota:

- Al presionar [MENU] (o al mantener presionado [MENU] en el mando a distancia durante más de 2 segundos) en el modo de radio, aparece la siguiente pantalla. Esto es debido a que el modo de radio no tiene configuraciones de menú.



Memoria directa (D·M)



Ésta es una función muy útil capaz de sintonizar emisoras directamente durante la reproducción en otros modos (CD, cambiador de CD, etc.), incluso cuando la unidad está apagada.

Su emisora de radio favorita se puede memorizar en [D·M] (memoria directa).

Ajuste predeterminado: FM 87,9 MHz

■ Memorización

- Seleccione una banda y una frecuencia.
- Mantenga presionado [D·M] durante más de 2 segundos.
 - La frecuencia parpadea una vez y se guarda en la memoria.

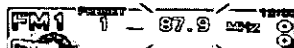

Nota:

- Tras el procedimiento anterior, las nuevas emisoras reemplazan a las guardadas anteriormente.

■ Invocación de la memoria directa

Presione [D·M].

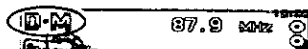

Modo de memoria directa

Presione [D·M] de nuevo para cancelar.

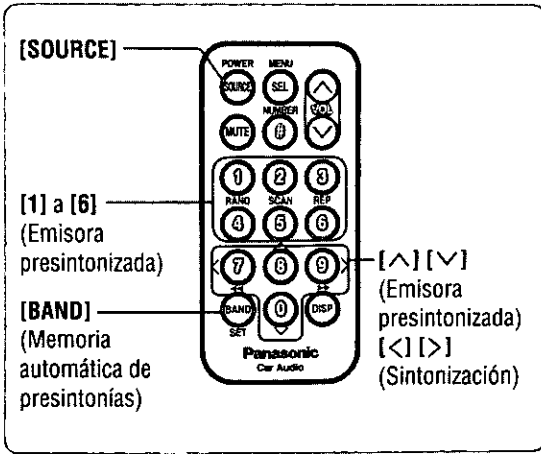

Precaución:
 • Para garantizar la seguridad, nunca intente presintonizar emisoras mientras está conduciendo.

Presintonía de emisoras

Se pueden guardar hasta 6 emisoras en cada selección de banda FM1, FM2, FM3 y AM.

Memoria automática de presintonías (APM)

Guarda automáticamente en la memoria de presintonías las emisoras que se reciben bien.

- ① Seleccione una banda (página anterior).
- ② Mantenga presionado **[BAND]** (APM: Memoria automática de presintonías) durante más de 2 segundos.
 - Las 6 estaciones con buena recepción se guardarán automáticamente en la memoria, asignadas a los números de presintonía 1 a 6.
 - Una vez establecidas, las emisoras de presintonía se escanean una detrás de otra durante 5 segundos cada una (escaneando).

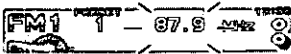

Memoria manual de presintonías

Guarde manualmente una emisora en la memoria de presintonías.

- ① Seleccione una banda y una frecuencia (página anterior).
- ② Mantenga presionado **[^]** o **[v]** hasta que el número de presintonía parpadee.
- ③ Presione **[^]** o **[v]** para seleccionar números de presintonía (1 a 6).
- ④ Mantenga presionado **[^]** o **[v]** durante más de 2 segundos para memorizar.
 - La pantalla parpadea una vez, y en la memoria se guarda una emisora recibida.



- ① Seleccione una banda y una frecuencia (página anterior).
- ② Mantenga presionado **[1]** a **[6]** durante más de 2 segundos para memorizar.

Nota:
 • Tras este procedimiento, las nuevas emisoras reemplazan a las guardadas anteriormente.

Invocación de emisoras presintonizadas

- ① Seleccione una banda (página anterior).
- ② Presione **[^]** o **[v]**.

Presione **[1]** a **[6]**.



Antes de la reproducción del disco

Los modelos CQ-C8200U/CQ-C8100U no pueden reproducir archivos MP3/WMA.

Discos disponibles

■ CD-DA



(CD-TEXT es sólo para CQ-C8400U/CQ-C8300U)

■ MP3/WMA

CQ-C8400U

CQ-C8300U



Precaución:

- No hay disponibles CDs de 8 cm (3") para esta unidad, de modo que no los inserte.
- No use discos con formas irregulares.
- No use discos con sellos o etiquetas pegadas.
- Para evitar dañar el panel frontal, no lo presione hacia abajo ni coloque objetos encima de él mientras está abierto.
- Tenga cuidado de no pillarse los dedos ni las manos con el panel frontal.
- No inserte objetos extraños en la ranura del disco.

Nota:

- La unidad se encenderá automáticamente cuando se cargue un disco.
- Los discos que contengan tanto datos CD-DA como datos MP3/WMA pueden no reproducirse normalmente. (Por ejemplo, puede ocurrir que se reproduzcan sin emitir sonido.)
- Consulte las secciones "Notas sobre MP3/WMA" (página 140) y "Notas sobre los discos" (página 162).

Las instrucciones que aparecen en esta página se refieren tanto a la reproducción CD-DA como a la reproducción MP3/WMA.

Inserción de disco



- 1 Presione [**▲**: expulsar] (OPEN).

Si hay algún disco cargado, el disco será expulsado.

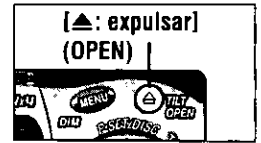

- 2 Inserte un disco.

Lado de la etiqueta

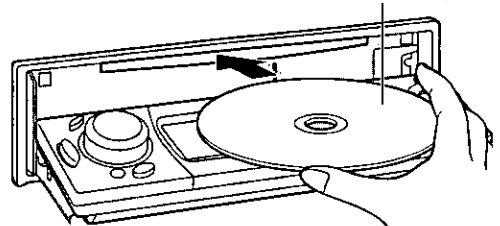

Al meter o sacar un disco de la unidad principal, sujételo como se muestra en la figura, y no introduzca el dedo en el orificio central del disco.

Nota:

- El inicio de la reproducción puede demorarse un rato.
- La reproducción comenzará automáticamente tras reconocer los datos del disco cargado.



CQ-C8400U

CQ-C8300U

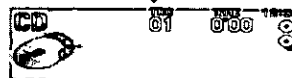

(Ejemplo: CD-DA)

Cuando hay un CD en el reproductor

Presione [**SOURCE**] para seleccionar el modo del reproductor de CD (MP3/WMA) y dará comienzo la reproducción.

Expulsión de disco



- 1 Presione [**▲**: expulsar].

El disco se expulsará después de que el panel frontal se abra completamente.

- 2 Tome el disco.

- 3 Presione [**▲**: expulsar] de nuevo para cerrar.

Nota:

- Si no se ejecuta ninguna operación durante unos 20 segundos después de abrirse el panel, éste se cerrará automáticamente.

Reproductor de CD

No mire la pantalla de navegación mientras está conduciendo.

[◀◀/▶▶] (◀/▶)
(Selección de pista/avance rápido/retroceso rápido)

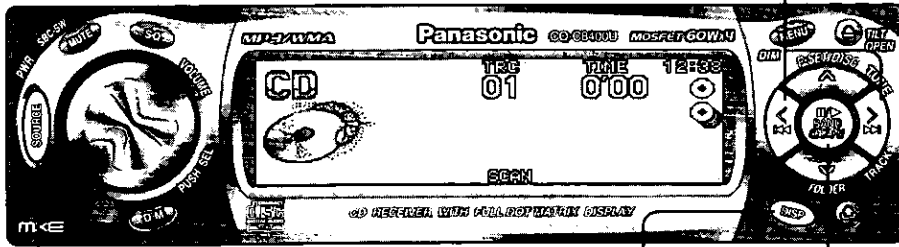

[SOURCE]

[DISP] (Pantalla)

[BAND] (▶▶/▶): Pausa (SET)

Selección de pista

- [▶▶]: Pista siguiente
 - [◀◀]: Principio de la pista en curso
- Para ir a la pista anterior, presione dos veces.

Avance rápido/retroceso rápido

- Mantenga presionado [▶▶] (▶▶): Avance rápido
 - [◀◀] (◀◀): Retroceso rápido
- Suelte para reanudar la reproducción.

Pausa

- Presione [▶▶/▶].
- Presione [▶▶/▶] de nuevo para cancelar.



Reproducción escaneada

Los primeros 10 segundos de cada pista se reproducen por orden.

- Presione [5] (SCAN).
- [SCAN] se ilumina.



Presione [5] (SCAN) de nuevo para cancelar.



Selección directa de pista

Ejemplo: pista número 10

- Presione [#].
- Presione [1] [0].
- Presione [BAND] (SET).

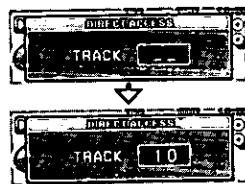

Nota:

- Para suspender la selección directa, presione [DISP] (pantalla) o [#].
- Las reproducciones aleatoria, escaneada y repetida se cancelan una vez que se presiona [#].

CQ-C8400U CQ-C8300U

Pantalla de texto

Mantenga presionado [DISP] (pantalla) durante más de 2 segundos en la pantalla del modo.



* Título de disco/pista (ajuste predeterminado)

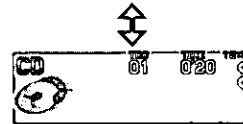

Pantalla del modo

- * Mantenga presionado [BAND] durante más de 2 segundos para recorrer otro ciclo cuando aparezca un título en pantalla.

Nota:

- "NO TEXT": Aparece cuando no hay texto.

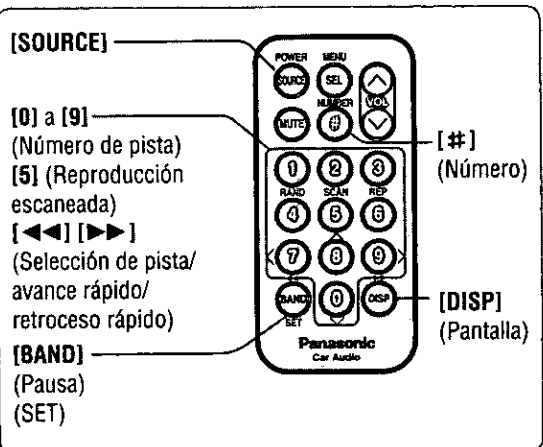

Reproductor de CD (continuación)

Reproducción aleatoria/reproducción repetida

Ejemplo: CQ-C8400U

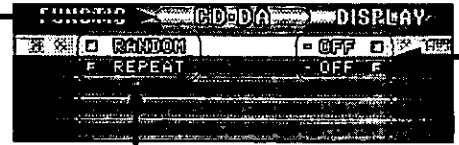

1 Menú

- 1 Presione [MENU] durante la reproducción de CD.

Mantenga presionado [MENU] durante más de 2 segundos durante la reproducción de CD.

- 2 Presione [<] o [>] para seleccionar "CD-DA"/"CD".

2 Submenú

Presione [^] o [v].

Reproducción aleatoria

Ajuste predeterminado:
OFF (Desactivado)

Reproducción repetida

Ajuste predeterminado:
OFF (Desactivado)

CQ-C8400U CQ-C8300U

Seleccione "CD-DA".

CQ-C8200U CQ-C8100U

Seleccione "CD".

Seleccionar

■ RANDOM

Seleccionar

■ REPEAT

3 Establecer

Presione [SET].

Nota:

- Presione [MENU] para regresar al modo normal.

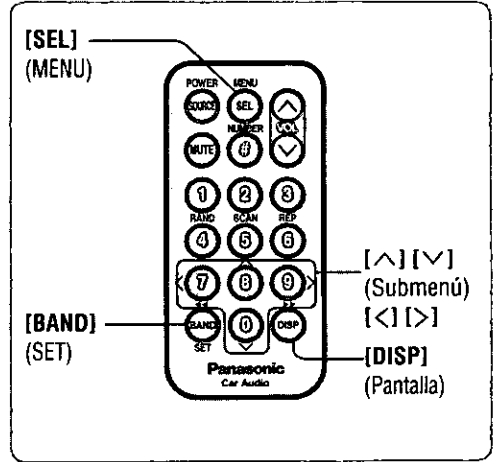
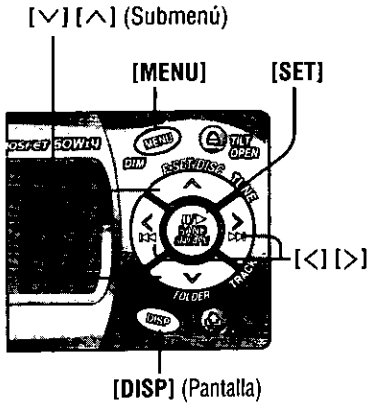

ESPAÑOL
12

Operación directa

ON (Activado) Todas las pistas disponibles se reproducen en secuencia aleatoria. **RANDOM** se ilumina.

OFF (Desactivado) Cancelación

ON (Activado) Se repite la pista en curso. **REPEAT** se ilumina.

OFF (Desactivado) Cancelación

- Nota:**
- Presione [DISP] (pantalla) para regresar al modo normal.
 - Mantenga presionado [MENU] durante más de 2 segundos para regresar al modo normal.



Reproductor MP3/WMA

CQ-C8400U CQ-C8300U

No mire la pantalla de navegación mientras está conduciendo.

[◀◀/▶▶] (◀◀/▶▶)
(Selección de archivo/avance rápido/
retroceso rápido)

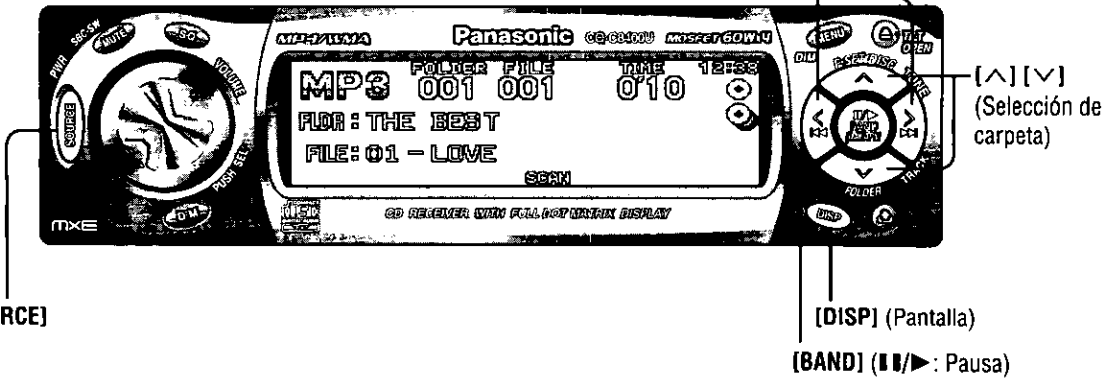

ESPAÑOL
13

Selección de carpeta

[^]: Carpeta siguiente
[v]: Carpeta anterior

Selección de archivo

[▶▶]: Archivo siguiente
[◀◀]: Principio del archivo en curso
Para ir al archivo anterior, presione dos veces.

Avance rápido/retroceso rápido

Mantenga presionado
[▶▶] (▶▶): Avance rápido
[◀◀] (◀◀): Retroceso rápido
Suelte para reanudar la reproducción.

Pausa

Presione [||▶].
Presione [||▶] de nuevo
para cancelar.



Pantalla de texto

Mantenga presionado [DISP] (pantalla) durante más de 2 segundos en la pantalla del modo.

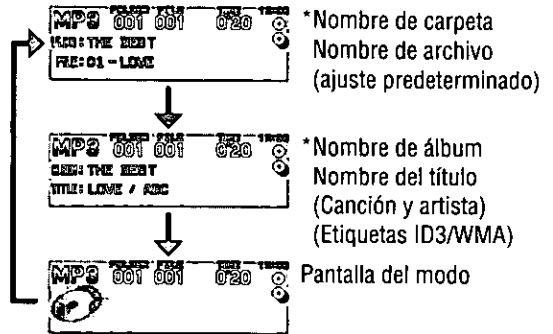

* Mantenga presionado [BAND] durante más de 2 segundos para recorrer otro ciclo cuando aparezca un nombre en pantalla.

Nota:

- "NO TEXT": Aparece cuando no hay texto.

Los modelos CQ-C8200U/CQ-C8100U no pueden reproducir archivos MP3/WMA.

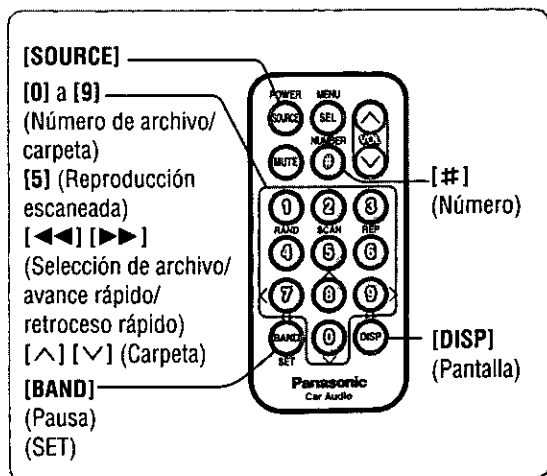

Reproducción escaneada

Los primeros 10 segundos de cada archivo se reproducen por orden.

Presione **[5] (SCAN)**.

SCAN se ilumina.



Presione **[5] (SCAN)** de nuevo para cancelar.



Reproducción escaneada de carpetas

A partir de la siguiente carpeta, se reproducen por orden los primeros 10 segundos del primer archivo de cada carpeta.

Mantenga presionado **[5] (SCAN)** durante más de 2 segundos.

F-SCAN se ilumina.



Mantenga presionado **[5] (SCAN)** de nuevo durante más de 2 segundos para cancelar.



Selección directa de archivo

Ejemplo: archivo número 10

① Presione **[#]**.

② Presione **[1] [0]**.

③ Presione **[BAND] (SET)**.

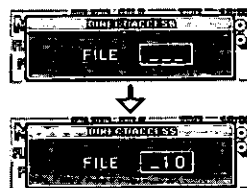

Selección directa de carpeta

Ejemplo: carpeta número 10

① Presione **[#]** dos veces.

② Presione **[1] [0]**.

③ Presione **[BAND] (SET)**.

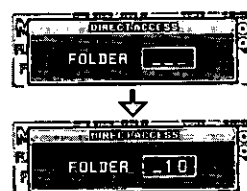

Nota:

- Para suspender la selección directa, presione **[DISP]** (pantalla).
- Las reproducciones aleatoria, escaneada y repetida se cancelan una vez que se presiona **[#]**.

ESPAÑOL
14

Reproducción aleatoria/reproducción repetida

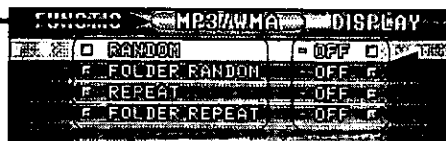
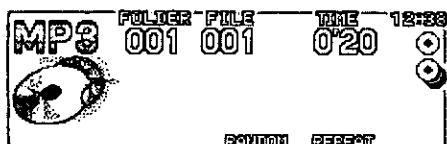

1 Menú

- 1 Presione **[MENU]** durante la reproducción MP3/WMA.

Mantenga presionado **[MENU]** durante más de 2 segundos durante la reproducción MP3/WMA.

2 Submenú

- Presione **[^]** o **[v]**.

- 2 Presione **[<]** o **[>]** para seleccionar "MP3/WMA".

Reproducción aleatoria

Ajuste predeterminado:
OFF (Desactivado)

Reproducción aleatoria de carpeta

Ajuste predeterminado:
OFF (Desactivado)

Reproducción repetida

Ajuste predeterminado:
OFF (Desactivado)

Reproducción repetida de carpeta

Ajuste predeterminado:
OFF (Desactivado)

Seleccione "MP3/WMA".

Seleccionar

■ RANDOM

Seleccionar

■ FOLDER RANDOM

Seleccionar

■ REPEAT

Seleccionar

■ FOLDER REPEAT

Los modelos CQ-C8200U/CQ-C8100U no pueden reproducir archivos MP3/WMA.

3 Establecer

Presione [SET].

Nota:

- Presione [MENU] para regresar al modo normal.

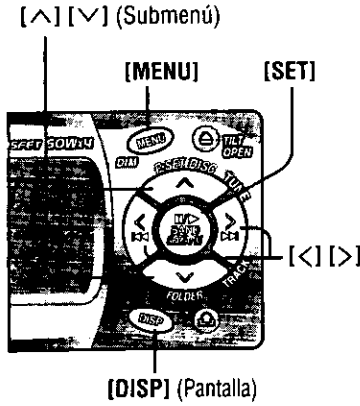

[SEL]
(MENU)

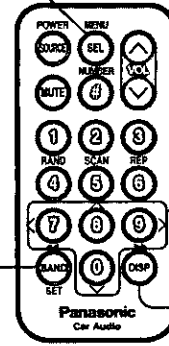

Operación directa

Presione [4] (Reproducción aleatoria).
Mantenga presionado [4] (Reproducción aleatoria de carpeta).

Presione [6] (Reproducción repetida).
Mantenga presionado [6] (Reproducción repetida de carpeta).

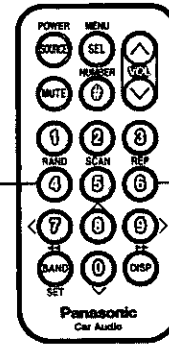

Nota:

- Presione [DISP] (pantalla) para regresar al modo normal.
- Mantenga presionado [MENU] durante más de 2 segundos para regresar al modo normal.



Reproductor MP3/WMA (continuación) **CQ-C8400U** **CQ-C8300U**

Notas sobre MP3/WMA

¿Qué es MP3/WMA?

MP3 (MPEG audio layer 3) y WMA (Windows Media™ Audio) son formatos de compresión de audio digital. El primero fue desarrollado por MPEG (Motion Picture Experts Group), y el segundo por Microsoft Corporation. Con estos formatos de compresión, usted puede grabar los contenidos de unos 10 CDs de música en un único soporte de CD. (Estas cifras se refieren a datos grabados en un CD-R o CD-RW de 650 MB a una velocidad de transferencia fija de 128 kbps y a una frecuencia de muestreo de 44,1 kHz.)

Nota:

- Con esta unidad no se suministra software de codificación y escritura de MP3/WMA.
- Con esta unidad no se suministra software de escritura de CDs.

Puntos a tener en cuenta al crear archivos MP3/WMA

Comunes:

- Para un sonido de alta calidad, se recomienda una velocidad de transferencia y una frecuencia de muestreo altas.
- No se recomienda seleccionar VBR (Velocidad de transferencia variable) porque el tiempo de reproducción visualizado no será el correcto y pueden producirse omisiones de sonido.
- La calidad del sonido de reproducción varía según las circunstancias de codificación. Para conocer más detalles, consulte el manual del usuario de su propio software de codificación y escritura.

MP3:

- Se recomienda ajustar la velocidad de transferencia en "128 kbps o más" y en "fija".

WMA:

- Se recomienda ajustar la velocidad de transferencia en "64 kbps o más" y en "fija".
- No active la protección contra el copiado en el archivo WMA para permitir la reproducción en esta unidad.

Precaución:

- Nunca asigne la extensión del nombre de archivo ".mp3" o ".wma" a un archivo que no esté en formato MP3/WMA. Al hacer esto, no sólo podrían producirse ruidos derivados de los daños en los altavoces sino que además podría dañar su audición.

Información en pantalla

■ Elementos visualizados

CD-TEXT

- Título de disco
- Título de pista

MP3/WMA

- Nombre de carpeta
- Nombre de archivo

MP3 (etiqueta ID3)

- Título del álbum
- Título y artista

WMA (etiqueta WMA)

- Título del álbum
- Título y artista

■ Caracteres visualizables

- Largura visualizable del nombre de archivo/carpeta: menos de 128 caracteres
- Asigne los nombres de archivos y carpetas en conformidad con el estándar de cada sistema de archivos. Consulte las instrucciones del software de escritura para obtener más detalles.
- Se pueden visualizar el conjunto de caracteres ASCII y los caracteres especiales de cada idioma.

Conjunto de caracteres ASCII:

Las letras mayúsculas A–Z, las minúsculas a–z, los dígitos 0–9, y los siguientes símbolos:

(espacio) ! " # \$ % & () * + , - . / : ; < = > ? @ [\] ^ _ ` { | } ~

Caracteres especiales:

À Á Â Ã Ä Å à á â ã ä å

Ò Ó Ô Õ Ö ö Ò Õ Ö ö

Ù Ú Û Ü ú û ü

Nota:

- Puede ocurrir que en algún tipo de software en el que se hayan codificado archivos de formato MP3/WMA, no se visualicen correctamente las informaciones de los caracteres.
- Los caracteres y símbolos no visualizables se transforman en asteriscos.

Windows Media y el logotipo de Windows son marcas comerciales o marcas comerciales registradas de Microsoft Corporation en Estados Unidos y/o en otros países.



Grabación de archivos MP3/WMA en un soporte de CD

- Le recomendamos que minimice en la medida de lo posible la creación de un disco que contenga tanto archivos CD-DA como archivos MP3/WMA.
- Si en el mismo disco hay archivos CD-DA junto a archivos MP3 o WMA, las canciones pueden no reproducirse en el orden pretendido, y algunas canciones pueden no reproducirse en absoluto.
- Al guardar datos MP3 y datos WMA en el mismo disco, use carpetas diferentes para cada tipo de datos.
- No grabe en un disco archivos que no sean MP3/WMA y carpetas innecesarias.
- El nombre del archivo MP3/WMA debe agregarse conforme a las reglas, tal y como se indica en las siguientes descripciones, y debe además cumplir con las reglas de cada sistema de archivos.
- Puede que experimente problemas en la reproducción o en la visualización de la información de archivos MP3/WMA grabados con cierto software de escritura o determinadas grabadoras de CD.
- Se debe asignar la extensión de archivo ".mp3" o ".wma" a cada archivo conforme al formato del mismo.
- Esta unidad no dispone de la función de lista de reproducción.
- Aunque está soportada la grabación multisesión, se recomienda el uso de la grabación Disc-at-Once (un disco cada vez).

Sistemas de archivos soportados:

ISO 9660 Nivel 1/Nivel 2, Extensión de Apple a ISO 9660, Joliet, Romeo

Nota:

- No están soportados los sistemas Apple HFS, UDF 1.50, Mix CD, CD Extra.

Formatos de compresión:

(Recomendación: "Puntos a tener en cuenta al crear archivos MP3/WMA" en la página anterior)

| Método de compresión | Velocidad de transferencia | VBR | Frecuencia de muestreo |
|-------------------------------------------|----------------------------|-----|------------------------|
| MPEG 1 audio layer 3 (MP3) | 32 kbps—320 kbps | Sí | 32, 44,1, 48 kHz |
| MPEG 2 audio layer 3 (MP3) | 8 kbps—160 kbps | Sí | 16, 22,05, 24 kHz |
| Windows Media Audio Ver. 2/Ver. 8/Ver. 9* | 64 kbps—192 kbps | No | 32, 44,1, 48 kHz |

* WMApro, Sin pérdida: No disponible
64 kbps a 48 kHz: No disponible

Copyright:

Por las leyes de copyright, está prohibido copiar, distribuir, y entregar materiales protegidos con copyright, tales como música, sin la autorización del titular de tales derechos, salvo para el disfrute personal.

Orden de selección de carpetas/reproducción de archivos

Máximo número de archivos/carpetas:

- Máximo número de archivos: 999
- Máximo número de archivos por carpeta: 255
- Profundidad máxima de los árboles: 8
- Máximo número de carpetas: 255 (incluida la carpeta raíz.)

Nota:

- Esta unidad cuenta el número de carpetas con independencia de la presencia o ausencia de archivos MP3/WMA.
- La operación vuelve al inicio del disco cuando una carpeta sin archivos de formato MP3 o WMA está seleccionada.
- El orden de reproducción puede variar de un reproductor MP3/WMA a otro, aún cuando se use el mismo disco.
- Aparece "ROOT" al visualizarse el nombre de la carpeta raíz.

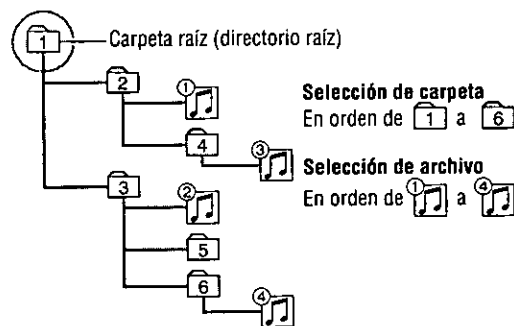

Árbol 1 Árbol 2 Árbol 3 Árbol 8 (Máx.)

Control de cambiador de CD

Indicador de cambiador
se ilumina cuando el
cambiador está conectado.

[<<<]/[>>>] (<<</>>>)
(Selección de pista/avance rápido/
retroceso rápido)

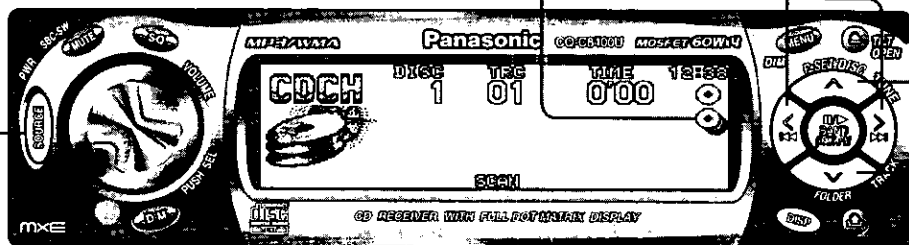

[^][v]
(Selección de
disco)

[SOURCE]

[DISP] (Pantalla)

[BAND] (Selección de cambiador de CD)

Las funciones del cambiador de CD han sido diseñadas para la unidad del cambiador de CD de Panasonic, que es opcional.

- Conecte el cambiador de CD, y cargue un cargador (CDs).

Nota:

- La unidad se encenderá automáticamente cuando se cargue un cargador.
- Esta unidad no soporta los siguientes componentes a través del cambiador de CD.
 - Reproducción de CD-RW (excepto cuando CX-DP880U está conectado.)
 - Pantalla de CD texto
 - Reproducción MP3/WMA
- No se pueden efectuar pausas en el modo de cambiador.

Modo de cambiador de CD

Presione [SOURCE] para seleccionar el modo de cambiador de CD, y comenzará la reproducción.

Pantalla del modo del cambiador de CD



Nota:

- Cuando se visualice "NO DISC", cargue un cargador con CDs.
- Aparecerá "MAGAZINE EJECT" cuando se expulse el cargador en el modo de cambiador de CD.

Selección de disco

- [^]: Disco siguiente
- [v]: Disco anterior

Selección de pista

- [>>>]: Pista siguiente
 - [<<<]: Principio de la pista en curso
- Para ir a la pista anterior, presione dos veces.

Avance rápido/retroceso rápido

- Mantenga presionado
- [>>>] (>>>): Avance rápido
 - [<<<] (<<<): Retroceso rápido
- Suelte para reanudar la reproducción.

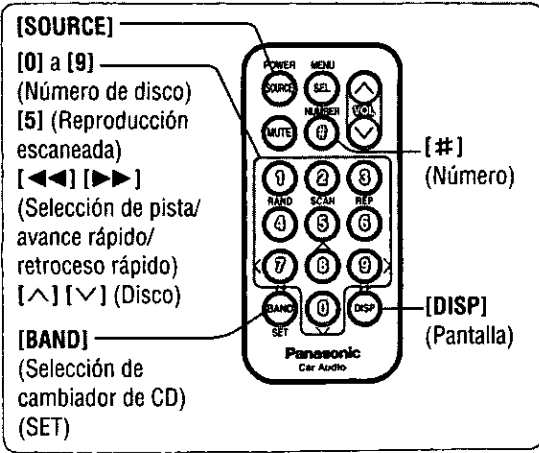

Reproducción escaneada

Los primeros 10 segundos de cada pista se reproducen por orden.

Presione **[5] (SCAN)**.

SCAN se ilumina.



Presione **[5] (SCAN)** de nuevo para cancelar.



Reproducción escaneada de disco

A partir del siguiente disco, se reproducen por orden los primeros 10 segundos de la primera pista de cada uno de los discos.

Mantenga presionado **[5] (SCAN)** durante más de 2 segundos.

D-SCAN se ilumina.



Mantenga presionado **[5] (SCAN)** de nuevo durante más de 2 segundos para cancelar.



Selección del cambiador de CD

Preparativos:

Use el selector de cambiador doble de CD (CA-CD55U, opcional) para conectar los dos cambiadores de CD (página 172).

Presione **[BAND]**.

Se visualiza el número de cambiador seleccionado (el 1 ó el 2).



Selección directa de disco

Ejemplo: disco número 5

① Presione **[#]**.



② Presione **[5]**.

③ Presione **[BAND] (SET)**.



Nota:

- Para suspender la selección directa de disco, presione **[DISP]** (pantalla) o **[#]**.
- Las reproducciones aleatoria, escaneada y repetida se cancelan una vez que se presiona **[#]**.

Control de cambiador de CD (continuación)

Reproducción aleatoria/reproducción repetida

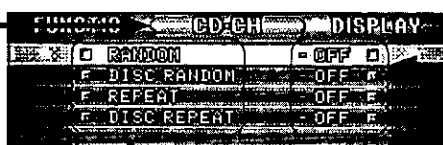
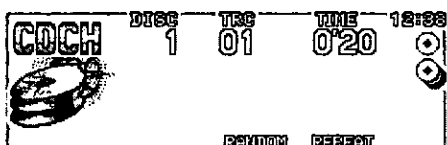

1 Menú

① Presione [MENU] durante el modo de cambiador de CD.



Mantenga presionado [MENU] durante más de 2 segundos durante el modo de cambiador de CD.



2 Submenú

Presione [^] o [v].

② Presione [<] o [>] para seleccionar "CD-CH".

Reproducción aleatoria

Ajuste predeterminado:
OFF (Desactivado)

Reproducción aleatoria de discos

Ajuste predeterminado:
OFF (Desactivado)

Reproducción repetida

Ajuste predeterminado:
OFF (Desactivado)

Reproducción repetida de discos

Ajuste predeterminado:
OFF (Desactivado)

Seleccione "CD-CH".

Seleccionar

■ RANDOM

Seleccionar

■ DISC RANDOM

Seleccionar

■ REPEAT

Seleccionar

■ DISC REPEAT

3 Establecer

Presione [SET].

Nota:

- Presione [MENU] para regresar al modo normal.

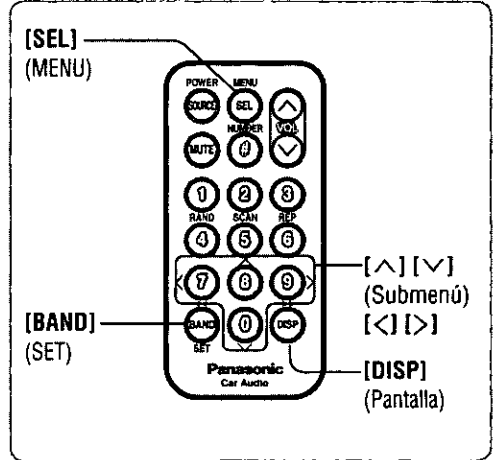
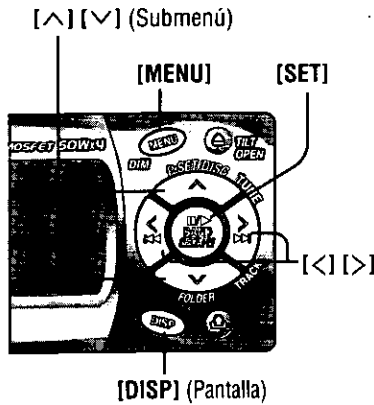

Operación directa

Presione [4] (Reproducción aleatoria). Mantenga presionado [4] (Reproducción aleatoria de discos).

Presione [6] (Reproducción repetida). Mantenga presionado [6] (Reproducción repetida de discos).

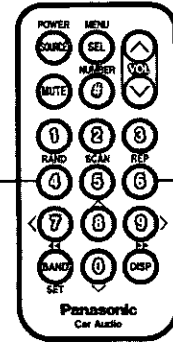

Nota:

- Presione [DISP] (pantalla) para regresar al modo normal.
- Mantenga presionado [MENU] durante más de 2 segundos para regresar al modo normal.



| | |
|-------------------|-------------------------------------------------------------------------------------------------------------------------------|
| ON (Activado) | Todas las pistas disponibles en todos los discos del cargador se reproducen en secuencia aleatoria. RANDOM se ilumina. |
| ↕ | |
| OFF (Desactivado) | Cancelación |

| | |
|-------------------|-------------------------------------------------------------------------------------------------------------------|
| ON (Activado) | Todas las pistas disponibles del disco en curso se reproducen en secuencia aleatoria. D-RANDOM se ilumina. |
| ↕ | |
| OFF (Desactivado) | Cancelación |

| | |
|-------------------|------------------------------------------------------|
| ON (Activado) | Repetir la pista en curso. REPEAT se ilumina. |
| ↕ | |
| OFF (Desactivado) | Cancelación |

| | |
|-------------------|--------------------------------------------------------|
| ON (Activado) | Repetir el disco en curso. D-REPEAT se ilumina. |
| ↕ | |
| OFF (Desactivado) | Cancelación |

Ajustes de audio

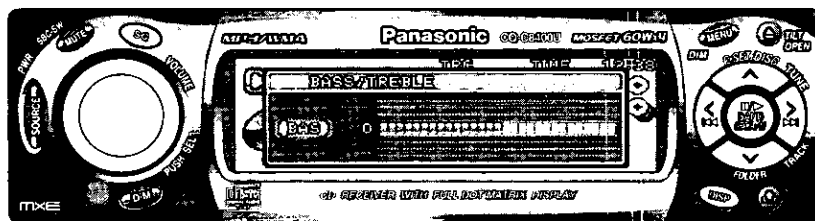

ESPAÑOL

23

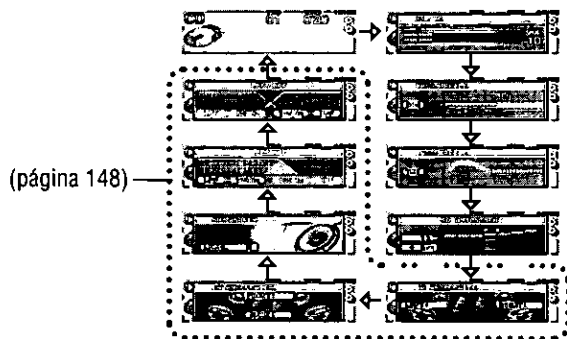

(página 148)

Volumen

Ajuste predeterminado: 18 Intervalo de ajuste: 0 a 40

Graves/Agudos

Se puede ajustar el sonido de graves y agudos.

Ajuste predeterminado: BAS (graves) 0 dB

TRE (agudos) 0 dB

Intervalo de ajuste: -12 dB a +12 dB

(en incrementos de 2 dB)

Ajuste de SQ

Se puede ajustar las características del tipo de sonido que está seleccionado actualmente (SQ).

También es posible presintonizar un máximo de 5 SQ ajustadas diferentes.

Frecuencia ajustable:

60 Hz, 160 Hz, 400 Hz, 1 kHz, 3 kHz, 6 kHz, 16 kHz

Intervalo de ajuste: -12 dB a +12 dB

(en incrementos de 2 dB)

- La configuración de calidad de sonido (SQ), la de agudos/graves, y la de volumen se afectan mutuamente. Si la influencia mutua mencionada anteriormente provoca distorsiones en la señal de audio, reajuste los agudos/graves o el volumen.

- Para reasignar una SQ ajustada al ajuste predeterminado (página 147)

1 Presione [VOLUME] (SEL: seleccionar).



Ejemplo: Modo de CD

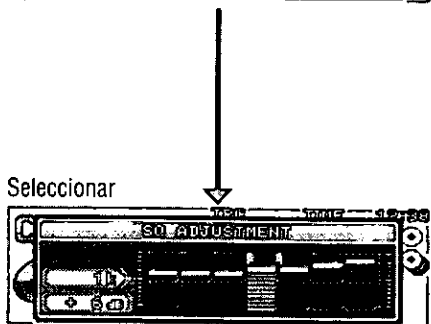
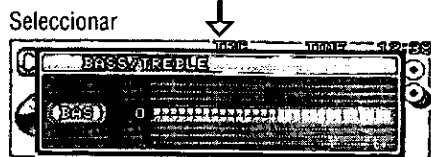
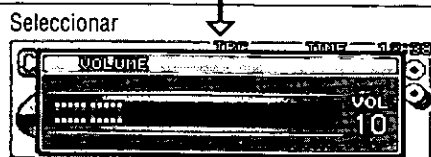

(página 148)

Nota:

- Presione **[DISP]** (pantalla) para regresar al modo normal.
- Si no se realiza ninguna operación durante más de 5 segundos en la configuración de audio (2 segundos en la configuración de volumen, 10 segundos en el ajuste de SQ), la pantalla regresa al modo normal.
- El volumen también se puede ajustar directamente por medio de **[VOLUME]** en la unidad principal (página 127).

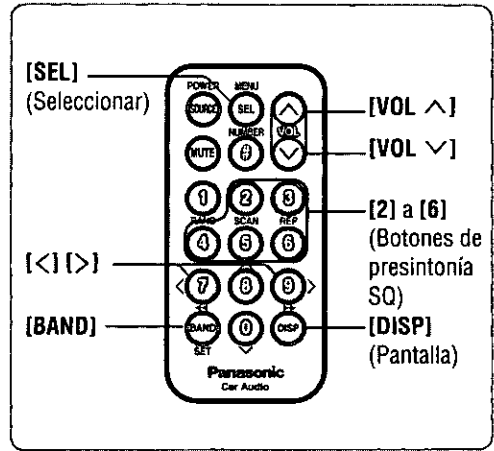
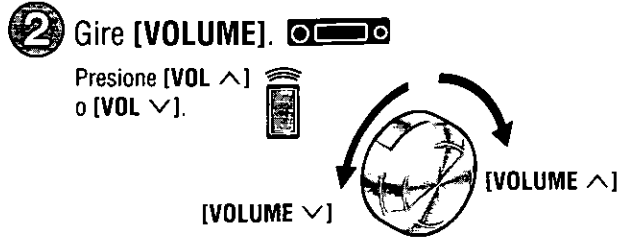

[VOLUME ^]: Subir
[VOLUME v]: Bajar

[VOLUME ^]: Aumentar
[VOLUME v]: Disminuir

[VOLUME ^]: Aumentar
[VOLUME v]: Disminuir

■ Para reasignar una SQ ajustada al ajuste predeterminado

- 1 Presione **[SQ]** en el modo normal, y seleccione la SQ que se desea reasignar como ajuste predeterminado. 
- 2 Mantenga presionado **[BAND]** durante más de 2 segundos.



Ajustar

- 1 Presione **[<]** o **[>]** para seleccionar una frecuencia.
[>]: Aumentar
[<]: Disminuir
- 2 Gire el mando **[VOLUME]** para ajustar el nivel del ecualizador.
[VOLUME ^]: Subir
[VOLUME v]: Bajar

Memorización

- 3 Mantenga presionado **[^]** o **[v]** durante más de 2 segundos para entrar.
- 4 Presione **[^]** o **[v]** para seleccionar un número de presintonía (2 a 6).

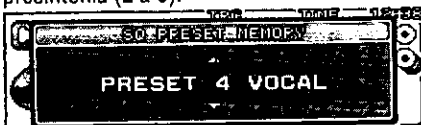

- 5 Mantenga presionado **[^]** o **[v]** durante más de 2 segundos para memorizar.
 - La SQ ajustada se presintoniza en el número del botón seleccionado, y la pantalla normal se restablece.
- Mantenga presionado uno de los botones de **[2]** a **[6]** durante más de 2 segundos.

Nota:

- Para presintonizar la SQ ajustada sólo se pueden usar los botones **[2]** a **[6]**. No se puede presintonizar una SQ ajustada en el botón **[1]**. 
- Para invocar una SQ presintonizada, consulte la página 129.
- Si realiza solamente ajustes mientras está en vigor el modo de ajuste de SQ, y luego sale del modo de ajuste sin preconfigurar un efecto ajustado, lo que se ha configurado quedará reflejado como la SQ vigente hasta que se seleccione otra SQ.
- Incluso cuando se ajustan las presintonías SQ, la pantalla que aparece cuando se invocan las configuraciones permanece sin cambios.
- El modo de ajuste de SQ también se puede establecer presionando **[SQ]** durante más de 2 segundos.

Ajustes de audio (continuación)

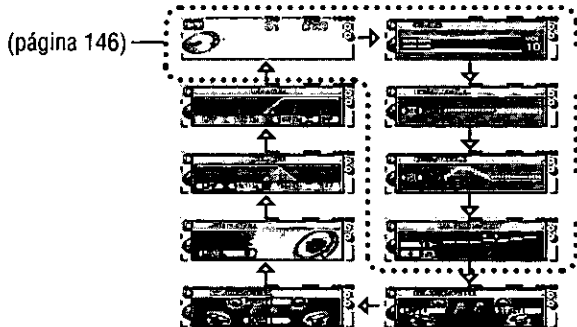
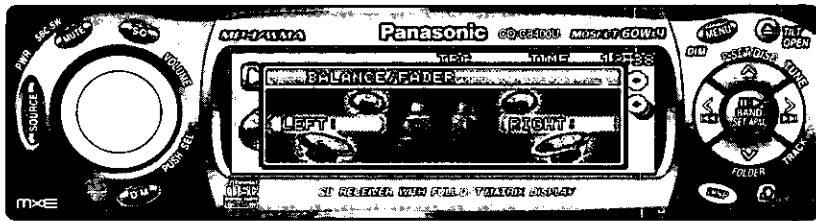

1 Presione [VOLUME] (SEL: seleccionar).



(Presionar.)

ESPAÑOL

25

Balance/Atenuador

Se puede ajustar el balance del sonido entre los altavoces frontal, posterior, derecho e izquierdo.

Ajuste predeterminado: BAL (balance) CNT (centro)
FAD (atenuador) CNT (centro)
Intervalo de ajuste: 15 niveles cada uno

Nivel de altavoz de subgraves

El nivel de volumen del altavoz de subgraves se puede cambiar.

Ajuste predeterminado: 0 dB
Intervalo de ajuste: $-\infty$ (silenciamiento del altavoz de subgraves), -6 dB a +6 dB (en incrementos de 2 dB)

Filtro paso-bajo del altavoz de subgraves (LPF)

Se puede seleccionar el límite superior de la frecuencia del sonido emitido por el altavoz de subgraves.

Ajuste predeterminado: 80 Hz
Intervalo de ajuste: 80 Hz/120 Hz/160 Hz

Filtro paso-alto (HPF)

Seleccione el límite inferior de la frecuencia del sonido emitido por los altavoces (excepto el altavoz de subgraves).

Ajuste predeterminado: OFF (Desactivado)
Intervalo de ajuste: OFF (Desactivado)/90 Hz/
135 Hz/180 Hz/225 Hz

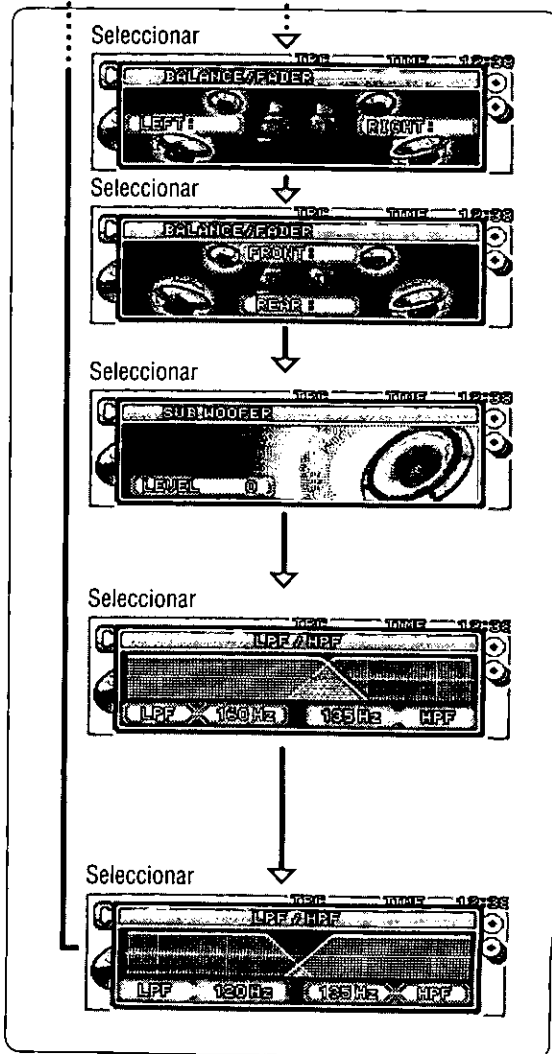

2 Gire [VOLUME]. 

Presione [VOL ^]
o [VOL v].

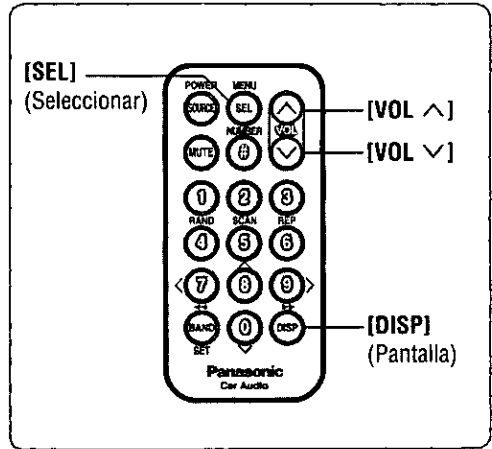

[VOLUME ^]: Derecho intensificado
[VOLUME v]: Izquierdo intensificado

[VOLUME ^]: Frontal intensificado
[VOLUME v]: Posterior intensificado

[VOLUME ^]: Aumentar
[VOLUME v]: Disminuir

[VOLUME ^]: Aumentar
[VOLUME v]: Disminuir

[VOLUME ^]: Aumentar
[VOLUME v]: Disminuir



Nota:

- Presione [DISP] (pantalla) para regresar al modo normal.
- Si no se realiza ninguna operación durante más de 5 segundos en el ajuste de audio (2 segundos en el ajuste de volumen, 10 segundos en el ajuste SQ), la pantalla regresa al modo normal.
- Cuando se ha seleccionado ON (Activación) de la configuración SBC-SW (página 127), las configuraciones resultantes de los ajustes realizados en el nivel del altavoz de subgraves y en el filtro paso-bajo del mismo, quedarán reflejadas en la emisión.

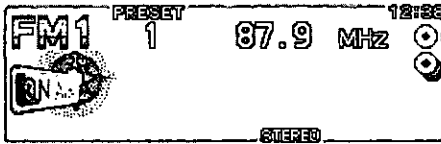
Configuraciones de pantalla



1 Menú

- 1 Presione [MENU].  Mantenga presionado [MENU] durante más de 2 segundos. 
- 2 Presione [<] o [>] para seleccionar "DISPLAY".

2 Submenú

- 1 Presione [^] o [v].
- 2 Presione [SET].

ESPAÑOL

27

Selección de fondo de pantalla (GRAPHIC PATTERN)
 Ajuste predeterminado: ALL
 Variedad: 7 tipos

Selección de fondo de pantalla (STILL IMAGE)
 Ajuste predeterminado: ALL
 Intervalo de ajuste: 11 tipos

Contraste
 Ajuste predeterminado: 3
 Intervalo de ajuste: 1 a 5

Ajuste del reloj

Seleccione "DISPLAY".

Selección de submenús:

- GRAPHIC PATTERN
- STILL IMAGE
- CONTRAST
- CLOCK ADJ

3 Establecer

- ① Presione [<] o [>].
- ② Preione [SET].

Nota:
 • Presione [DISP] (pantalla) para regresar al modo normal.

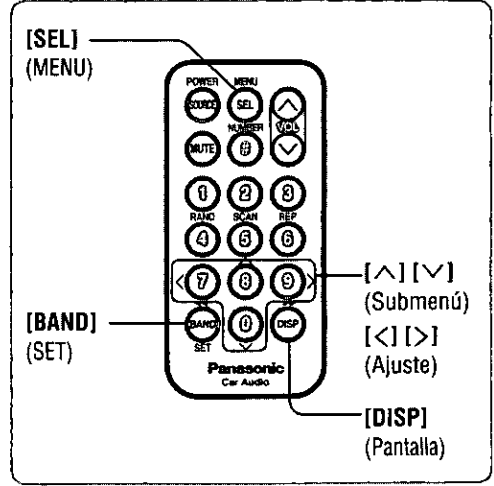
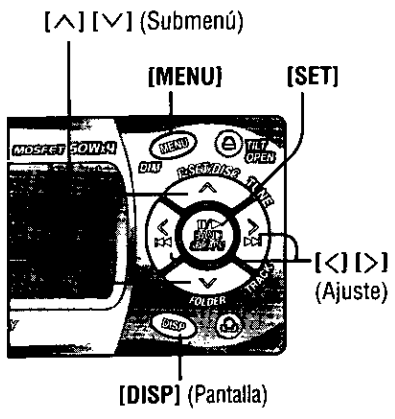

- | | |
|-----|---------------------------------------|
| ALL | Pantalla aleatoria de patrones A a E. |
| A | F1 |
| B | Metrópolis |
| C | Surf |
| D | Pez tropical |
| E | Espacio |

- | | |
|-----|--------------------------------------------------|
| S-A | Pantalla del analizador de espectro (25 bandas). |
|-----|--------------------------------------------------|

Ejemplo: ALL

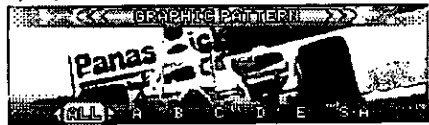

Nota: **CQ-C8400U** **CQ-C8300U**

- El patrón de gráfico es modificable (página 154).

- | | |
|-----|----------------------------------------|
| ALL | Pantalla aleatoria de patrones 1 a 10. |
| 1 | F1 |
| 2 | Palmeras |
| 3 | Gaviota |
| 4 | Aproximación a un planeta |
| 5 | Deformación |
| 6 | Snowboard |

- | | | | |
|---|---------------|----|------------------|
| 7 | Cara de mujer | 9 | Sonda planetaria |
| 8 | Saxo | 10 | Esquí acuático. |

Ejemplo: ALL



Nota: **CQ-C8400U** **CQ-C8300U**

- La imagen fija es modificable (página 154).

- | | |
|-----------------|--------------------------------|
| CONTRAST 5 | Diferencia de contraste mínima |
| [<] ↓ ↑ [>] | |
| CONTRAST 1 | Diferencia de contraste máxima |



Ver página 19.

Configuración de funciones

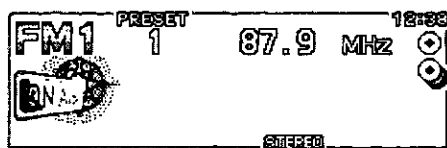

La configuración de funciones se puede establecer no sólo desde el modo de radio sino también desde otros modos.

1 Menú

- 1 Presione [MENU].

Mantenga presionado [MENU] durante más de 2 segundos.

- 2 Presione [<] o [>] para seleccionar "FUNCTION".



2 Submenú

- 2 Presione [^] o [v].

Silenciamiento/Atenuación

Puede seleccionar el silenciamiento o la atenuación cuando se presiona [MUTE] (página 127).

Ajuste predeterminado: MUTE

Función de seguridad

Permite activar la función antirrobo al dejar el vehículo.

Ajuste predeterminado: ON (Activado)

Seleccione "FUNCTION".

Seleccionar

■ MUTE KEY

Seleccionar

■ SECURITY

Las configuraciones de esta unidad que se pueden ajustar presionando [MENU] es la configuración de funciones (silenciamiento/atenuación y función de seguridad), las configuraciones de pantalla (página 150) y las configuraciones de modo (páginas 134, 138 y 144).

3 Establecer

Preione [SET].

Nota:

- Presione [MENU] para regresar al modo normal.

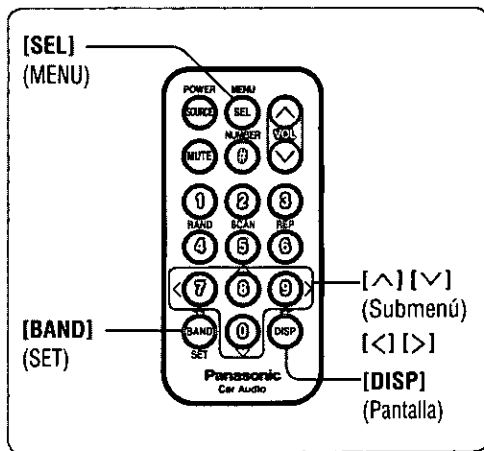
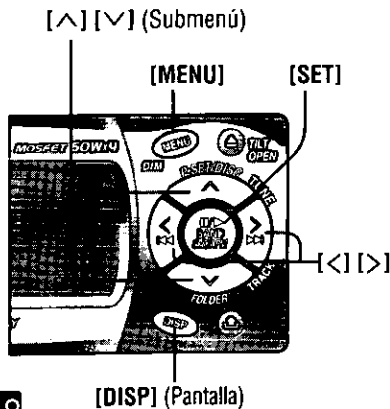

MUTE Sin sonido (Silenciamiento)

↕

ATT Disminuir en pasos de 10 (Atenuación)

ON (Activado) Se activa la función de seguridad.

↕

OFF (Desactivado) No se activa la función de seguridad.

Nota:

- No se puede llevar a cabo ninguna configuración mientras aparezca en pantalla "NO DISC" (No hay disco).
- Presione [DISP] (pantalla) para regresar al modo normal.
- Mantenga presionado [MENU] durante más de 2 segundos para regresar al modo normal.

Función de seguridad

Cuando la llave de encendido se gira hasta la posición OFF (Apagado)

- Aparecerá el mensaje de seguridad.



- La alarma de extracción de panel estará activada (página 163).

Cuando se extrae el panel frontal

- El indicador de seguridad parpadea (página 163).

Personalización de la pantalla

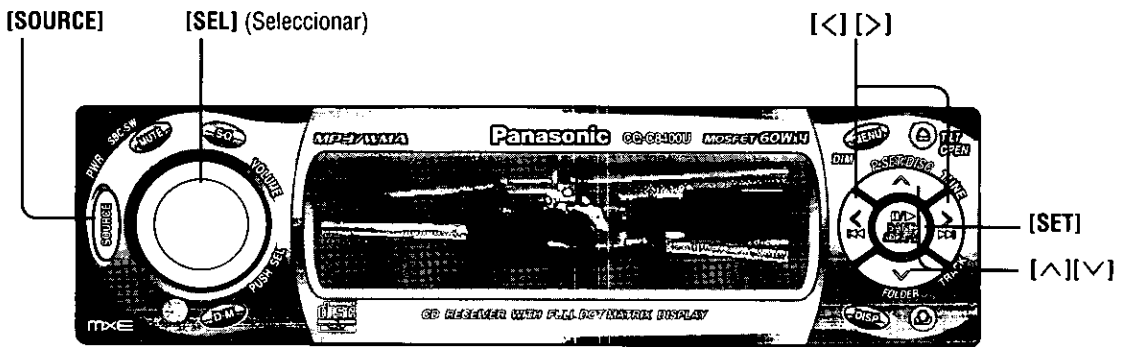

Lo que hace la función de personalización

Esta función permite al usuario sobrescribir el patrón de gráfico, la imagen fija, o la imagen en movimiento inicial o final de la unidad con la imagen de repuesto que desee.

Datos de imágenes que se pueden cambiar

- Datos descargados desde el sitio web dedicado de Panasonic
- Datos generados por un PC

El proceso de sobrescritura se ejecuta mediante un disco CD-R/RW en el que están grabados los datos de repuesto. Los datos de repuesto y la aplicación (IMAGE STUDIO) para crear los datos de repuesto con un PC, se pueden descargar desde el siguiente sitio web:
<http://panasonic.co.jp/pas/en/software/customize/index.html>

Procedimiento de personalización

Preparativos:

- Tenga preparado el disco CD-R/RW* en el que estén grabados los datos de repuesto.
 *Para crear el disco CD-R/RW, hacen falta un software de escritura dedicado y una unidad. Para obtener más detalles, consulte el sitio web de Panasonic (página 155) o el manual de instrucciones del software de escritura.

1 (Cuando no hay ningún disco en el reproductor) Presione [SOURCE] para seleccionar el modo de CD.

2 Mantenga presionado [SEL] durante más de 4 segundos para entrar en el menú de personalización.



CQ-C8400/8300/8200/8100U

3 Inserte el disco CD-R/RW que contiene los datos que se van a usar en la personalización.

- Aparece entonces la pantalla del menú de personalización.

4 Presione [^] o [v] para seleccionar el elemento que desee personalizar.

Pantalla del menú de personalización



GRAPHIC PATTERN (Diseño gráfico)

Datos de imágenes en movimiento

STILL IMAGE (Imagen fija)

Datos de imágenes fijas

OPENING MESSAGE (Mensaje inicial)

Imagen en movimiento durante el encendido

CLOSING MESSAGE (Mensaje final)

Imagen en movimiento durante el apagado

2 Preione [SET].

5 Presione [^] o [v] para seleccionar un archivo.



- El número máximo de caracteres mostrados para los nombres de archivo es de 16. (El número de caracteres contenidos en el archivo puede ser limitado, dependiendo del tipo de software de escritura que se esté usando.)

2 Preione [SET].

- La pantalla anterior se restablece cuando se selecciona BACK (Atrás) mediante [>] y se presiona [SET] para introducir la selección.

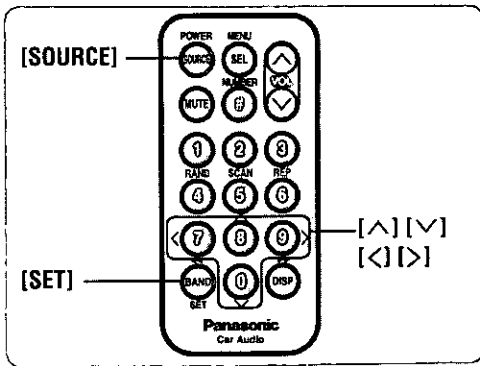

Nota:

- No escriba datos en el disco CD-R/RW si al hacerlo se sobrepasa el número máximo permitido de archivos indicado abajo. Si en el disco CD-R/RW se escriben más archivos que el número máximo permitido, tal y como éste aparece indicado en la siguiente tabla, los archivos excedentes no se podrán usar.

| Tipo de imagen | Extensión | Número máximo de archivos permitido |
|----------------------|-----------|-------------------------------------|
| Imagen en movimiento | .pfm | 10 |
| Imagen fija | .pfs | 15 |
| Imagen inicial | .pfo | 5 |
| Imagen final | .pfe | 5 |

- No escriba ningún dato excepto los datos para la personalización en el disco CD-R/RW.
- No cambie la extensión de archivo, porque si lo hace la imagen no podrá escribirse correctamente.
- Cuando tenga que escribir datos en el disco CD-R/RW, asegúrese bien de grabarlos en el directorio raíz (el nivel jerárquico más alto). No escriba los datos en una carpeta.
- Cuando se ha insertado un disco CD-RW en la unidad, los datos pueden tardar unos momentos en cargarse.
- GRAPHIC PATTERN A y STILL IMAGE No.1 no se pueden sobrescribir.
- Cuanto más grande sea el archivo, tanto más tardará la personalización (aprox. 8 minutos para el archivo más grande de 751 KB).
- Si durante el transcurso de la personalización, se apaga la unidad, se detiene el motor, o se suelta el panel, la operación de personalización se abortará y los datos que se están sobrescribiendo se perderán. En tal caso, proceda a repetir la operación de personalización.
- Si se seleccionan datos corrompidos, aparecerá "DISPLAY FILE INCOMPLETE" (Archivo en pantalla incompleto).
- No ejecute ninguna operación durante el transcurso de la personalización (paso 7-2).
- Para regresar a la imagen predeterminada, descargue el archivo correspondiente desde el sitio web (página 154) y por medio del disco CD-R/RW que contiene este archivo, ejecute de nuevo el proceso de sobrescritura.
- El servicio de descargas puede inhabilitarse temporalmente sin previo aviso por razones no especificadas. Por otra parte, puede no estar siempre disponible para todas las zonas.
- Para obtener más detalles, consulte el sitio web de Panasonic en la siguiente dirección: <http://www.panasonic.co.jp/global/>

ESPAÑOL 32

- 6** 1 En el caso de un archivo de imágenes en movimiento o de un archivo de imágenes fijas, presione [<] o [>] para seleccionar la ubicación donde guardar el archivo.

Se previsualiza la pantalla que muestra lo que se va a sobrescribir.

(Ejemplo: GRAPHIC PATTERN)



- 2 Preione [SET]. Regresa al paso 5.

- 7** 1 Presione [<] o [>] para seleccionar "YES".



- 2 Preione [SET]. Los datos nuevos se sobrescriben encima de los datos existentes.



- La personalización finaliza con éxito, y la operación regresa al paso 4.
- La operación también regresa al paso 4 cuando se selecciona "No".
- En caso de producirse un fallo en la personalización, aparecerá la expresión "CUSTOMIZING FAILED" (Personalización fallada).

- 8** 1 Mantenga presionado [SEL] durante más de 4 segundos para salir del menú de personalización.

- Se libera el modo de personalización y se restablece el modo de CD.

- 2 Expulse el disco.

Resolución de problemas

Pasos preliminares

Compruebe y siga los pasos descritos en las tablas siguientes.

Si sospecha que algo va mal

Apague inmediatamente la unidad.

Desconecte el conector de alimentación y compruebe que la unidad no está caliente ni desprende humo antes de solicitar el servicio de reparaciones. Nunca trate de reparar la unidad por su cuenta porque es peligroso.

Precaución:

- No use la unidad si presenta algún fallo o hay algo va mal.
- No use la unidad cuando se detecten condiciones anormales, como por ejemplo cuando no se emita ningún sonido, o salga humo, o se desprenda algún olor raro, porque se pueden ocasionar incendios o descargas eléctricas. Pare de usarla inmediatamente y llame a la tienda en la que la compró.

Consejos para la resolución de problemas

Comunes

| Problema | Causa posible | Solución posible |
|-------------------------------------------------------------------------------|--------------------------------------------------------------------------------------------------------------------------------------------------------------------------------------------------------------------------------------------------------------------|---------------------------------------------------------------------------------------------------------------------------------------------------------|
| La unidad no recibe alimentación. | El cable de alimentación (batería, ACC, y tierra) está mal conectado. | Compruebe el cableado. |
| | Fusible fundido. | Elimine la causa que provocó la fusión del fusible y recámbielo por uno nuevo. Consulte a su distribuidor. |
| Se producen fallos en la alimentación. | El dispositivo de seguridad funciona. | Póngase en contacto con la tienda en la que compró la unidad, o con el centro de servicio de Panasonic más cercano. |
| No se produce sonido. | Está activado el silenciamiento. | Desactive el silenciamiento. |
| | Los cables de los altavoces no están bien conectados, o existe una desconexión o un mal contacto. | Compruebe el cableado según el diagrama del cableado. |
| La pantalla de demostración se visualiza, pero es imposible operar la unidad. | No se puede operar la unidad mientras se visualiza la pantalla de demostración. | Presione [DISP] (pantalla) para finalizar la pantalla de demostración. |
| | Si la pantalla de demostración aparece con frecuencia, puede ocurrir que haya un mal contacto o un cableado incorrecto entre el cable de la batería de la unidad y el cable de la batería del vehículo. (El cable de la batería debe estar siempre alimentado.) | Compruebe el cableado de la batería según el diagrama del cableado. |
| Algunas operaciones no se pueden ejecutar. | Algunas operaciones no se pueden ejecutar en determinados modos, como por ejemplo en el modo de menú. | Lea con cuidado el manual de instrucciones y cancele el modo. En caso de que esta unidad siga sin funcionar como es debido, consulte a su distribuidor. |

| Problema | Causa posible | Solución posible |
|---------------------------------------------------------------------------|---------------------------------------------------------------------------------------------------------------------------------|--------------------------------------------------------------------------------------------------------------------------------------------------------------------------------------------------------------------------------------------------------------------|
| Ruido | Hay un generador de ondas electromagnéticas, como por ejemplo un teléfono móvil, cerca de la unidad o de sus cables eléctricos. | Mantenga cualquier generador de ondas electromagnéticas, como por ejemplo un teléfono móvil, alejado de la unidad y de sus cables eléctricos. En caso de que no se puedan eliminar los ruidos debidos al arnés de cables del vehículo, consulte a su distribuidor. |
| | El cable de tierra tiene un mal contacto. | Asegúrese de que el cable de tierra está firmemente conectado a una parte del chasis que esté sin pintar. |
| El ruido se produce conforme a las revoluciones del motor. | El ruido del alternador procede del vehículo. | Cambie la posición del cable de tierra. instale un filtro de ruido en el suministro eléctrico. |
| No se emite sonido desde los altavoces | El ajuste del balance/atenuador no es el adecuado. | Reajuste el balance/atenuador. |
| | Hay una desconexión, un cortocircuito, un mal contacto o un cableado incorrecto en los cables del altavoz. | Compruebe el cableado del altavoz. |
| | Algunos altavoces no funcionan. | Cambie el altavoz por otro nuevo. |
| Los canales de los altavoces derecho e izquierdo están invertidos. | El cableado de los altavoces derecho e izquierdo están equivocadas. | Efectúe el cableado de los altavoces en conformidad con el diagrama del cableado. |

Radio

| Problema | Causa posible | Solución posible |
|-----------------------------------------------------------------------------|---------------------------------------------------------------------------------------------------------------|------------------------------------------------------------------------------------------------------------------------------------------------------------------------------------|
| Mala recepción o ruido | Hay un error en la instalación o en el cableado de la antena. | Compruebe que la posición donde está instalada la antena y que su cableado sean los correctos. Asimismo, compruebe que la tierra de la antena está firmemente conectada al chasis. |
| | El amplificador de la antena no recibe alimentación (al usar una antena de película, etc.). | Compruebe el cableado del cable de la batería de la antena. |
| El número de emisoras presintonizadas automáticamente es menos de 6. | El número de emisoras que se pueden recibir es menos de 6. | Lleve la unidad a una zona donde el número de emisoras que se pueden recibir sea el máximo e intente la presintonización. |
| Las emisoras presintonizadas no se pueden almacenar. | El contacto del cable de la batería es malo, o el cable de la batería no recibe alimentación en todo momento. | Asegúrese de que el cable de la batería está firmemente conectado, y presintonice de nuevo las emisoras. |

Resolución de problemas (continuación)

- CD/MP3/WMA **CQ-C8400U** **CQ-C8300U**
 CD **CQ-C8200U** **CQ-C8100U**

| Problema | Causa posible | Solución posible |
|------------------------------------------------------------------------------------------------|-------------------------------------------------------------------------------------------------------------------------------------------------------------------------------------------------------------------------------------------------|-------------------------------------------------------------------------------------------------------------------------------------------------------------------------------------------------------------------------------|
| No es posible efectuar la reproducción o el disco se ha expulsado | El disco se ha insertado al revés. | Inserte el disco correctamente. |
| | Hay un defecto o objetos extraños en el disco. | Quite los objetos extraños, o utilice un disco sin defectos. |
| | El disco tiene datos en formatos que no se pueden reproducir. | Consulte la descripción de los formatos MP3/WMA para datos de sonido reproducibles excepto CD-DA (CD de música). |
| | La unidad reproduce la pista ROM de un CD de modo mixto. | Salte la pista ROM. |
| Los discos CD-R/RW reproducibles en otros dispositivos no se pueden reproducir en esta unidad. | La reproducibilidad de algunos discos CD-R/RW depende de una combinación de los soportes, el software de grabación, y la grabadora que se use, incluso cuando estos discos CD-R/RW se puedan reproducir en otros dispositivos tales como un PC. | Cree discos CD-R/RW en diferentes combinaciones de soportes, software de grabación y grabadoras, tras consultar la descripción del formato MP3/WMA. |
| Salto en el sonido o ruidos | Hay un defecto u objetos extraños en el disco. | Quite los objetos extraños, o utilice un disco sin defectos. Para el formato MP3/WMA, consulte la descripción correspondiente. |
| Saltos en el sonido debido a la vibración | La unidad no está lo suficientemente asegurada. | Fije bien la unidad a la caja de la consola con la correa de sujeción posterior, etc. |
| | La unidad está inclinada hacia atrás más de 30°. | Inclínela a 30° o menos. |
| Disco inexpulsable | Algo, como por ejemplo un adhesivo despegado, está obstruyendo la salida del disco. | Mantenga presionado [▲: expulsar] (OPEN) durante más de 4 segundos cuando esté abierto el panel frontal (expulsión forzada del disco). En caso de que la expulsión forzada del disco no funcione, consulte a su distribuidor. |
| | El microcontrolador de la unidad funciona anormalmente debido a interferencias o a otros factores. | Desenchufe el cable de alimentación y vuélvalo a enchufar. En caso de que esta unidad siga sin funcionar como es debido, consulte a su distribuidor. |

Nota:

- Consulte las secciones "Notas sobre MP3/WMA" (página 140).

Mando a distancia

| Problema | Causa posible | Solución posible |
|--------------------------------------------------------------|-----------------------------------------------------------------------------------------------------------------------------------------------------------------------------------------------------------------|----------------------------------------------------------------------------------------------|
| <p>La unidad no responde cuando se presionan los botones</p> | La batería se ha insertado en la dirección equivocada. Se ha insertado una batería equivocada. | Inserte una batería correcta en la dirección correcta. |
| | La batería está baja. | Cambie la batería por otra nueva. |
| | La dirección en la que apunta el mando a distancia no es la correcta. | Apunte el mando a distancia hacia el sensor de la unidad y presione los botones pertinentes. |
| | El sensor está expuesto a la luz directa del sol. (El mando a distancia puede dejar de funcionar cuando el sensor está expuesto a la luz directa del sol. Esto es normal y no representa un fallo del sistema.) | Proteja el sensor de la luz solar. |

Mensajes de error en pantalla





- CD/MP3/WMA CQ-C8400U CQ-C8300U
- CD CQ-C8200U CQ-C8100U

| Pantalla | Causa posible | Solución posible |
|-------------------------------------------------------------------------------------------------------------------------|----------------------------------------------------------------------------------------------------------------------------------------------------------------------------------------------------------------------------------------------------------------------------------------|--------------------------------------------------------------------------------------------------------------------------------------------------------------|
| <div style="border: 1px solid black; padding: 2px; text-align: center; font-size: small;">CD E 1 PLEASE EJECT</div> | El disco está sucio, o está al revés. | Inspeccione el disco. |
| <div style="border: 1px solid black; padding: 2px; text-align: center; font-size: small;">CD E 2 PLEASE EJECT</div> | El disco está rayado. | Inspeccione el disco. |
| <div style="border: 1px solid black; padding: 2px; text-align: center; font-size: small;">CD E 3 PLEASE EJECT</div> | No funciona por alguna causa. | Si no se restablece el funcionamiento normal, llame a la tienda en la que compró la unidad o al centro de servicio más cercano para solicitar la reparación. |
| <p>MP3/WMA *</p> <div style="border: 1px solid black; padding: 2px; text-align: center; font-size: small;">CD E 4</div> | Por algún motivo, el reproductor no puede leer el archivo que se está tratando de reproducir. (El archivo ha sido grabado en un sistema de archivos, un esquema de compresión, un formato de datos, una extensión de nombre de archivo, no soportados o sus datos están dañados, etc.) | Seleccione un archivo que el reproductor pueda leer. Verifique el tipo de datos grabados en el disco. Cree un nuevo disco en caso necesario. |
| <p>WMA</p> <div style="border: 1px solid black; padding: 2px; text-align: center; font-size: small;">PROTECTED</div> | Se ha intentado reproducir un archivo WMA protegido contra el copiado. | Reproduzca archivos WMA que no estén protegidos contra el copiado. |
| <div style="border: 1px solid black; padding: 2px; text-align: center; font-size: small;">NO DISC</div> | No hay disco en el reproductor. | Inserte un disco en el reproductor. |

*Si no se pueden reproducir todos los archivos, E4 permanece en la pantalla.

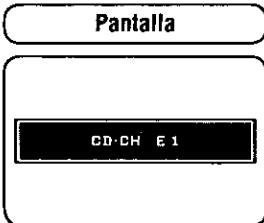
Resolución de problemas (continuación)

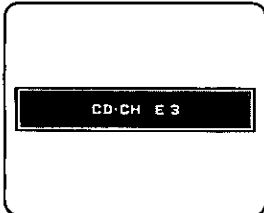
Control de cambiador de CD

| Pantalla | Causa posible | Solución posible |
|------------------------------------------------------------------------------------|-----------------------------------------------------------------------------------------------------------------------------------------------------------------------------------------|-------------------------------------------------------------------------------------------------------------------------------------------------------------------------------------------------------------------------------------------------|
|  | <p>El disco está sucio, o está al revés.</p> <p>Se ha cargado un disco que no es un CD de música (tipo CD-DA).</p> | <p>Inspeccione el disco. (El cambiador pasa automáticamente al siguiente disco.)</p> |
|  | <p>El disco está rayado.</p> | <p>Inspeccione el disco. (El cambiador pasa automáticamente al siguiente disco.)</p> |
|  | <p>No funciona por alguna causa.</p> | <p>Si no se restablece el funcionamiento normal, llame a la tienda en la que compró la unidad o al centro de servicio más cercano para solicitar la reparación. La pantalla permanece encendida si no se puede apagar la unidad.</p> |
|  | <p>No hay disco en el cambiador (cargador).</p> | <p>Inserte discos en el cambiador (cargador).</p> |
|  | <p>El selector del cambiador doble de CD está conectado, pero los cambiadores no están conectados.</p> <p>El cambiador ha sido desconectado de esta unidad en el modo de cambiador.</p> | <p>Compruebe que se han realizado bien las conexiones.</p> |

Nota:

- Los mensajes visualizados y las secciones de pantalla de la tabla de errores varían según los cambiadores. Consulte el manual de instrucciones del cambiador de CD para obtener más detalles.

Mantenimiento

Este producto ha sido diseñado y fabricado para necesitar un mínimo de mantenimiento. Utilice un paño suave y seco para hacer la limpieza rutinaria de la parte exterior. Nunca utilice bencina, disolvente de pintura, ni ningún otro tipo de disolvente.

Servicio de reparaciones del producto

Si las recomendaciones presentadas en las tablas no solucionan el problema, le recomendamos que lleve el producto al centro de servicio autorizado de Panasonic más cercano. El producto debe ser reparado solamente por un técnico cualificado.

Fusible

Utilice fusibles con el mismo amperaje que el especificado (15 A). Si se emplean materias de sustitución inadecuados o fusibles con amperajes más altos, o se conecta la unidad directamente sin un fusible, se podrían producir incendios o daños en la unidad. **Si el fusible de repuesto falla, póngase en contacto con su centro de servicio de Panasonic más cercano.**

Notas sobre los discos

Notas sobre los CD/Soportes de CD (CD-R, CD-RW, CD-ROM)

Si utiliza CDs comerciales, estos deben llevar alguna de las siguientes etiquetas.



(Sólo para CQ-C8400U/CQ-C8300U)

Cómo manipular el disco

- No toque la superficie inferior del disco.
- No raye el disco.
- No doble el disco.
- Cuando no esté en uso, guarde el disco en la carcasa.

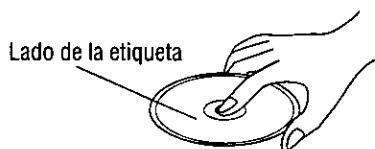

No use discos con formas irregulares.



No deje discos en los siguientes lugares:

- A la luz directa del sol
- Cerca del calefactor del vehículo
- Lugares sucios, polvorientos o húmedos
- Asientos y tableros de instrumento

Limpieza del disco

Utilice un paño suave y seco para limpiar desde el centro hacia la periferia.

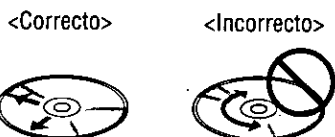

No pegue sellos ni etiquetas en los discos.

No escriba nada en la etiqueta del disco con un bolígrafo o un instrumento de punta dura.

Notas sobre los discos CD-R/RW

- Puede que experimente algún problema reproduciendo algunos discos CD-R/RW grabados en grabadoras de CD (unidades CD-R/RW), debido a las características de la grabación o bien a la presencia de suciedad, huellas dactilares, rayas, etc. en la superficie del disco.
- Los discos CD-R/RW son menos resistentes a las altas temperaturas y a la humedad elevada que los CDs de música convencionales. Si los deja en el interior del vehículo durante períodos prolongados, se podrían dañar y la reproducción podría resultar imposible.
- Algunos discos CD-R/RW no se pueden reproducir con éxito debido a una incompatibilidad entre el software de escritura, la grabadora de CD (unidad CD-R/RW) y los discos.
- Este reproductor no puede reproducir discos CD-R/RW si no se ha cerrado la sesión.
- Este reproductor no puede reproducir discos CD-R/RW que contengan datos que no sean CD-DA (o datos MP3/WMA **CQ-C8400U** **CQ-C8300U**).
- Asegúrese de observar las instrucciones del disco CD-R/RW a la hora de manipularlo.

Sistema antirrobo

Esta unidad está equipada con una placa frontal desmontable. Si se quita esta placa frontal, la unidad no se puede operar.

Precaución:

- Esta placa frontal no es impermeable. No la exponga al agua ni a la humedad excesiva.
- No extraiga la placa frontal mientras conduce el vehículo.
- No deje la placa frontal en el tablero de instrumentos ni en las zonas adyacentes en las que la temperatura puede alcanzar niveles muy elevados.
- No toque los contactos de la placa frontal ni de la unidad principal, porque podría provocar un mal contacto eléctrico.
- Si adhiere la suciedad u otra materia extraña a los contactos, límpielos con un paño seco y limpio.
- Para evitar dañar la placa frontal, no la presione hacia abajo ni coloque objetos encima de ella mientras está abierta.
- El panel frontal se cierra automáticamente unos 5 segundos después de que se presiona [🏠] (soltar) cuando el panel frontal está inclinado o abierto, de modo que tenga cuidado de que el panel no le pille los dedos al cerrarse.

Extracción de la placa frontal desmontable

- 1 Desconecte la alimentación de la unidad (página 126).
- 2 Presione [🏠] (soltar) para extraiga la placa frontal desmontable. (La placa frontal se suelta emitiendo un chasquido al sacarse.)



[🏠] (Soltar)

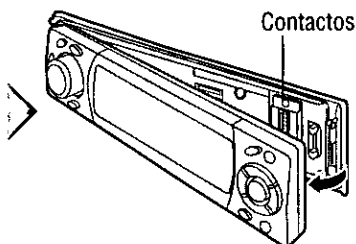

Nota:

- Asegúrese muy bien de apagar la unidad antes de quitar la placa frontal desmontable.
- No meta ni saque la placa frontal desmontable mientras se esté moviendo.
- 3 Apriete con suavidad la parte inferior del estuche y abra la cubierta. Coloque la placa frontal en el estuche y lívesela con usted cuando deje el vehículo.

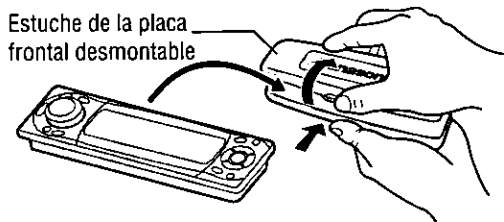

Instalación de la placa frontal desmontable

- 1 Deslice el lado izquierdo de la placa frontal desmontable en su sitio.
- 2 Presione el extremo derecho de la placa frontal desmontable hasta que se oiga el chasquido indicador de que ha encajado en su sitio.

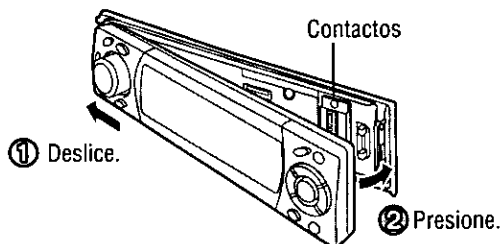

Indicador de seguridad

El indicador de seguridad parpadea cuando la placa frontal se extrae de la unidad.

Esta función se activa cuando la función de seguridad está habilitada (página 152).

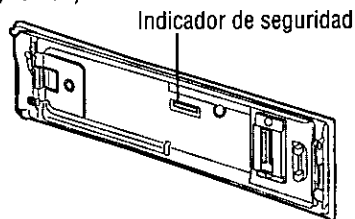

Alarma de extracción de panel

Esta alarma suena para que no se olvide de extraer el panel antes de dejar el vehículo.

Esta función se activa cuando la función de seguridad está habilitada (página 152).

Guía de instalación



ADVERTENCIA

Esta información de instalación ha sido concebida para instaladores expertos y no está destinada a personas sin preparación técnica. No contiene advertencias ni precauciones sobre los posibles peligros inherentes a la instalación de este producto.

Si una persona que no sea un instalador cualificado intenta instalar este producto en un vehículo de motor, podría ocasionar daños al sistema eléctrico y lesiones personales graves, e incluso la muerte.

Si su vehículo está equipado con bolsas de aire y/o sistemas antirrobo, puede ser necesario seguir procedimientos específicos para conectar y desconectar la batería con objeto de instalar este producto.

Antes de intentar instalar este componente electrónico, póngase en contacto con el distribuidor o el fabricante de su vehículo para determinar el procedimiento adecuado al efecto, y siga sus instrucciones con todo rigor.

SI NO SE SIGUE EL PROCEDIMIENTO PERTINENTE, PUEDE PRODUCIRSE EL DESPLIEGUE INOPORTUNO DE LAS BOLSAS DE AIRE O LA ACTIVACIÓN DEL SISTEMA ANTIRROBO, LO QUE PUEDE OCASIONAR DAÑOS AL VEHÍCULO Y LESIONES PERSONALES.

Precaución:

- Esta unidad funciona solamente con un sistema de batería de vehículo de 12 V CC, negativa a masa. No intente usarla en ningún otro sistema. De lo contrario podría ocasionar daños graves.

Hardware de instalación

| No. | Elemento | Diagrama | Cantidad |
|-----|----------------------------------------|----------|----------|
| ① | Collar de montaje | | 1 |
| ② | Tuerca hexagonal (5 mmφ) | | 1 |
| ③ | Correa de sujeción posterior | | 1 |
| ④ | Tornillo autorroscante (5 mmφ × 16 mm) | | 1 |
| ⑤ | Perno de montaje (5 mmφ) | | 1 |
| ⑥ | Conector de alimentación | | 1 |
| ⑦ | Placa de adorno | | 1 |
| ⑧ | Placa de desbloqueo | | 2 |

Herramientas necesarias

Será necesario un destornillador, una batería AA de 1,5 V, y lo siguiente:

Bombilla de prueba
12 V CC



Cinta aislante



Alicates de corte lateral



Perspectiva general

Este producto debe ser instalado por un profesional. Sin embargo, si planea instalar este producto usted mismo, el primer paso es decidir dónde instalarlo. Las instrucciones de estas páginas le guiarán por los pasos restantes: (Por favor, consulte el enunciado de "ADVERTENCIA".)

- Identifique y etiquete los cables del vehículo.
- Conecte los cables del vehículo a los cables del conector de alimentación.
- Instale la unidad en el tablero de instrumentos.
- Compruebe el funcionamiento de la unidad.

Si encuentra algún problema, por favor consulte a su instalador profesional más cercano.

Antes de comenzar la instalación, revise los artículos que han sido suministrados junto con su unidad.

- **Tarjeta de garantía...** Rellene lo antes posible.
- **Lista del directorio del centro de servicio de Panasonic...** Guárdelo para futuras consultas en caso de que el producto necesite reparaciones.
- **Hardware de instalación...** Necesario para la instalación en el tablero de instrumentos.

Especificaciones del tablero de instrumentos

Grosor Mín. $\frac{3}{16}$ " (4,75 mm)
Máx. $\frac{7}{32}$ " (5,56 mm)

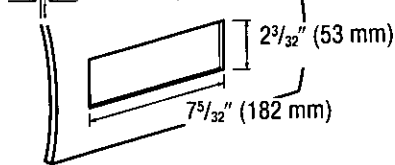

Preparativos

- Le recomendamos encarecidamente que use guantes para efectuar la instalación con objeto de protegerse contra una posible lesión.
- Al doblar las lengüetas del collar de montaje con un destornillador, tenga cuidado de no lastimarse las manos o los dedos.

- Desconecte el cable del terminal de batería negativo \ominus (vea la precaución de abajo).
- La unidad debe instalarse en posición horizontal con la parte frontal inclinada hacia arriba a un ángulo apropiado, pero nunca a más de 30°.

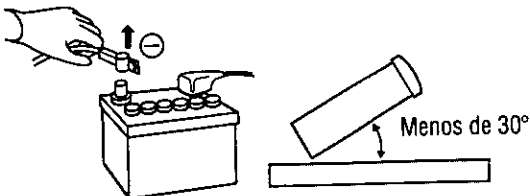

Precaución:

- Si su vehículo está equipado con bolsas de aire y/o sistemas antirrobo, puede ser necesario seguir procedimientos específicos para conectar y desconectar la batería con objeto de instalar este producto.
- Antes de intentar instalar este componente electrónico, póngase en contacto con el distribuidor o el fabricante de su vehículo para determinar el procedimiento adecuado al efecto, y siga sus instrucciones con todo rigor.
- **SI NO SE SIGUE EL PROCEDIMIENTO PERTINENTE, PUEDE PRODUCIRSE EL DESPLIEGUE INOPORTUNO DE LAS BOLSAS DE AIRE O LA ACTIVACIÓN DEL SISTEMA ANTIRROBO, LO QUE PUEDE OCASIONAR DAÑOS AL VEHÍCULO Y LESIONES PERSONALES.**

Nota:

- Si los terminales de la batería se desconectan, se pueden perder las diversas configuraciones que se hayan guardado en la memoria de otros equipos de a bordo (navegación del vehículo, etc.). Por tanto, recomendamos hacer un registro o una copia de seguridad de las configuraciones antes de desconectar los terminales. Tras completar la instalación de la unidad principal, configure el equipo de nuevo conforme al registro.

Instalación en el tablero de instrumentos

Cavidad para instalación

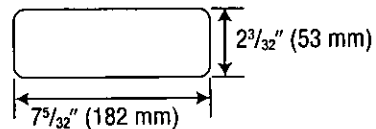

Esta unidad se puede instalar en cualquier tablero de instrumentos que tenga una cavidad como la mostrada arriba. El tablero de instrumentos debe tener un grosor de $\frac{3}{16}$ " (4,75 mm)– $\frac{7}{32}$ " (5,56 mm) con objeto de poder soportar la unidad.

Guía de instalación (continuación)

Identifique todos los cables

El primer paso de la instalación es identificar todos los cables del vehículo que necesitará usar para conectar el sistema de sonido.

A medida que vaya identificando cada cable, le recomendamos que los etiquete con cinta adhesiva y un marcador permanente. Así podrá evitar confusiones cuando realice las conexiones más tarde.

Nota:

- No enchufe el conector de alimentación a la unidad estéreo hasta que haya realizado todas las conexiones. Si los cables de conexión del estéreo no tienen capuchas de plástico, aisle todos los cables expuestos con cinta aislante hasta que esté listo para conectarlos. Identifique los cables en el orden siguiente.

Cable de alimentación

Si su vehículo cuenta con una radio o dispone del cableado a tal efecto:

Corte los cables de conexión uno por uno desde la clavilla (dejando los cables lo más largos posibles) de manera que pueda trabajar con un cable cada vez.

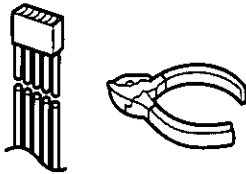

Gire la llave de encendido hasta la posición accesoria, y conecte un cable de la bombilla de prueba al chasis para conectarlo a tierra.

Toque con el otro cable de la bombilla de prueba en cada uno de los cables expuestos de la clavilla de conexión de radio cortada. Toque los cables uno por uno hasta encontrar el que hace que se ilumine la bombilla.

Ahora gire la llave de encendido hasta la posición OFF (Apagado) y luego hasta la posición ON (Encendido). Si la bombilla también se apaga y se enciende, ese cable es el cable de alimentación del vehículo.

Si su vehículo no dispone de cableado para una unidad de radio:

Vaya al bloque de fusibles y encuentre el puerto de fusibles correspondiente a la radio (RADIO), al accesorio (ACC), o al encendido (IGN).

Cable de la batería

Si la unidad estéreo tiene un cable amarillo, es necesario localizar el cable de la batería del vehículo. De lo contrario, puede omitir este procedimiento. (El cable de batería amarillo proporciona una alimentación continua con el fin de mantener en funcionamiento el reloj, el almacenamiento en memoria y otras funciones.)

Si su vehículo cuenta con una radio o dispone del cableado a tal efecto:

Con la llave de encendido en posición "OFF" (Apagado) y los faros apagados, identifique el cable de la batería del vehículo conectando un cable de la bombilla de prueba al chasis (tierra) y comprobando los demás cables expuestos de la clavija de conexión de radio cortada.

Si su vehículo no dispone de cableado para una unidad de radio:

Vaya al bloque de fusibles y encuentre el puerto de fusibles correspondiente a la batería, normalmente marcado con las letras BAT.

Altavoces

Identifique los cables de los altavoces del vehículo. Hay dos cables para cada altavoz, que normalmente vienen marcados con códigos de colores.

Una manera fácil de identificar los cables de los altavoces y el altavoz al que están conectados es probar los cables mediante una batería AA de 1,5 V como se indica a continuación.

Sujete un cable contra uno de los polos de la batería y toque el otro polo con el otro cable. Si se trata de los cables de algún altavoz, se oirá un rasponazo en el mismo.

Si no, siga probando diferentes combinaciones de cables hasta localizar todos los cables de altavoces.

Al etiquetarlos, incluya la ubicación del altavoz correspondiente para cada uno de ellos.

Motor de la antena

Si su vehículo está equipado con una antena automática, identifique el cable de la antena automática del vehículo conectando uno de los cables de la bombilla de prueba al cable de la batería del vehículo, y tocando uno por uno los demás cables expuestos de la clavilla de conexión de radio cortada. Al tocar el cable correcto se oirá el ruido de activación del motor de la antena.

Antena

El cable de la antena es un cable negro y grueso con una clavija de metal en el extremo.

Conexión de todos los cables

Ahora que ha identificado todos los cables del vehículo, ya está listo para empezar a conectarlos a los cables de la unidad estéreo. El diagrama del cableado (página 170) muestra las conexiones apropiadas y los códigos de colores de los cables.

Recomendamos encarecidamente que pruebe la unidad antes de realizar una instalación definitiva.

Puede colocar la unidad en el suelo y realizar conexiones temporales para probar la unidad. Utilice cinta aislante para cubrir todos los cables expuestos.

Importante:

- Conecte el cable de alimentación rojo en último lugar, después de haber realizado y aislado todas las demás conexiones.

Tierra

Conecte el cable de tierra negro del conector de alimentación al chasis metálico del vehículo.

Altavoces

Conecte los cables de los altavoces. Consulte el diagrama del cableado (página 170) para ver cómo se deben efectuar las conexiones. Siga el diagrama con cuidado para evitar dañar los altavoces y la unidad estéreo.

Los altavoces utilizados deben ser capaces de soportar potencias de sonido de más de 50 W (60 W **CQ-C8400U**). Si se utiliza un amplificador de audio opcional, los altavoces deben ser capaces de soportar la potencia de salida máxima del amplificador. Los altavoces con potencia de entrada baja pueden resultar dañados. La impedancia del altavoz debe medir entre 4–8 Ω , lo cual viene normalmente marcado en la mayoría de los altavoces.

Los altavoces de impedancia mayor o menor afectarán a la potencia de salida y pueden causar daños al altavoz y a la unidad estéreo.

Antena automática

Conecte el cable de la antena automática al cable de control del relé de la antena automática de color azul oscuro.

(No confunda el cable de la antena con el cable de franja azul y blanca correspondiente a un amplificador de potencia.)

Batería

Conecte el cable amarillo de la batería al cable de radio correcto, o al puerto de fusibles de la batería en el bloque de fusibles.

Antena

Conecte la antena enchufando su cable en el receptáculo de la misma.

Equipo

Conecte cualquier equipo opcional, tal como un amplificador, conforme a las instrucciones facilitadas con el equipo. Deje unas 12" (30 cm) de distancia entre los cables del altavoz/la unidad del amplificador y la antena/el cable alargador de la antena. Lea el manual de instrucciones y las instrucciones de instalación de cualquier equipo que vaya a conectar a esta unidad.

Alimentación

Conecte el cable de alimentación rojo al cable de radio correcto del vehículo, o al puerto de fusibles correspondiente en el bloque de fusibles.

Si la unidad estéreo funciona como es debido tras hacer todas estas conexiones, desconecte los cables y proceda a realizar la instalación definitiva.

Instalación definitiva

Conexiones de cables

Conecte todos los cables, asegurándose de que cada una de las conexiones está aislada y es segura. Recoja todos los cables y sujételos con cinta para que luego no se caigan. Ahora inserte la unidad estéreo en el collar de montaje.

¡Felicidades! Tras efectuar unas últimas comprobaciones, estará listo para disfrutar de su nuevo sistema estereofónico en su vehículo.

Últimas comprobaciones

1. Asegúrese de que todos los cables están adecuadamente conectados y aislados.
2. Asegúrese de que la unidad estéreo está firmemente encajada en el collar de montaje.
3. Ponga la llave de encendido en posición "ON" (Encendido) para comprobar el buen funcionamiento de la unidad.

Si tiene alguna dificultad, consulte a su instalador profesional autorizado más cercano para obtener asistencia.

Guía de instalación (continuación)

Procedimientos de instalación

Primero efectúe las conexiones eléctricas, y luego compruebe que están bien hechas (página 170).

Quite provisionalmente el collar de montaje ① y la placa de adorno ⑦ de la unidad principal, instalados en el momento del envío.

⑥ Conector de alimentación

Resortes de montaje (※)

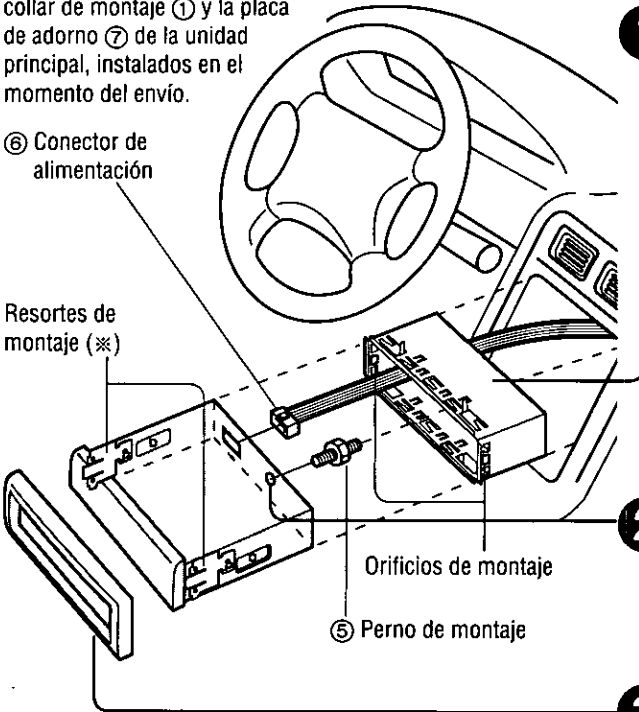

Orificios de montaje

⑤ Perno de montaje

El collar de montaje incluido ① ha sido diseñado específicamente para esta unidad. No lo utilice para montar ningún otro modelo.

1 Inserte el collar de montaje ① en el tablero de instrumentos, y doble las lengüetas de montaje hacia afuera con un destornillador.

Las lengüetas que se deben doblar varían según el vehículo. Para instalar firmemente la unidad, doble completamente un cierto número de lengüetas de manera que no se produzcan traqueteos.

Ejemplo:

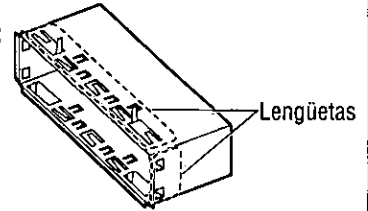

2 Fije la parte posterior de la unidad. Tras apretar el perno de montaje ⑤ y el conector de alimentación ⑥, fije la parte posterior de la unidad a la carrocería del vehículo mediante cualquiera de los dos métodos (a) o (b) indicados a continuación.

3 Inserte la placa de adorno ⑦.

4 Después de la instalación, reconecte el terminal negativo de la batería.

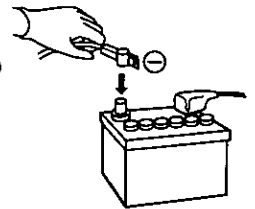

Encaje firmemente los resortes de montaje (※) en los orificios del collar de montaje ①.

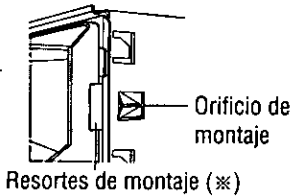

(a) Utilización de la correa de sujeción posterior ③ Mampara cortafuegos del vehículo

④ Tornillo autorroscante

3 mmφ

② Tuerca hexagonal

③ Correa de sujeción posterior

⑤ Perno de montaje

① Collar de montaje

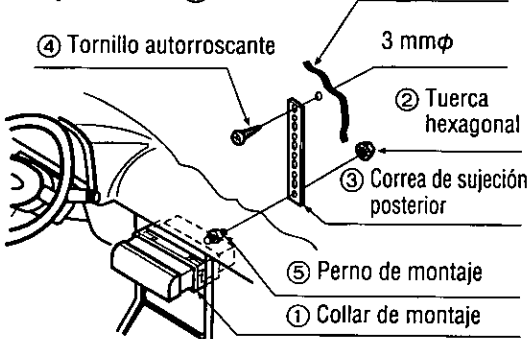

(b) Utilización de la almohadilla de goma (opcional) Soporte posterior

Almohadilla de goma (opcional) (suministrado con el vehículo)



⑤ Perno de montaje

① Collar de montaje

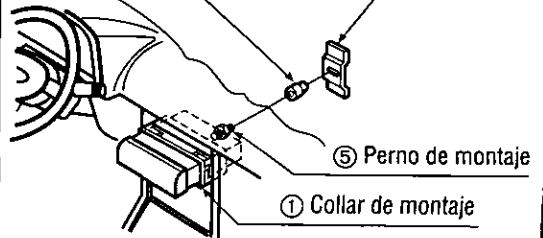

Para extraer la unidad

Desconecte la alimentación de la unidad.

- 1** Extraiga la placa frontal desmontable (página 163).
- 2** Extraiga la placa de adorno ⑦ con un destornillador.
- 3**
 - 1** Inserte las placas de desbloqueo ⑧ a lo largo de los surcos a ambos lados de la unidad principal hasta que se oiga un "clic".
 - 2** Tire de la unidad hacia fuera al tiempo que empuja las placas hacia el centro.
- 4** Extraiga la unidad tirando de ella con las dos manos.

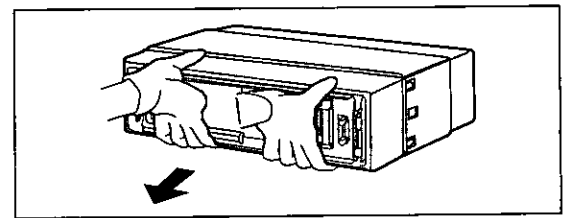
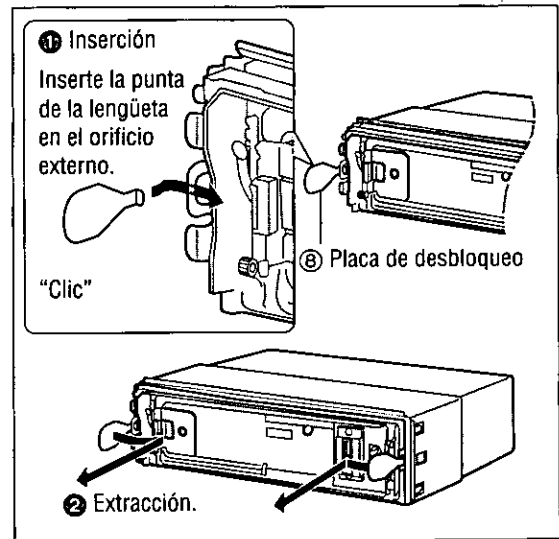
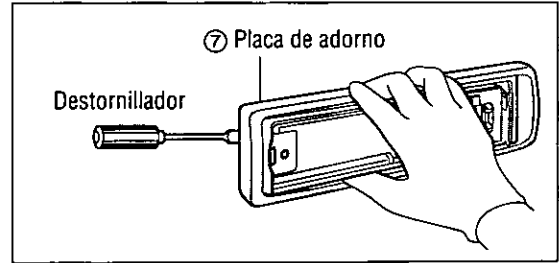

Conexiones eléctricas

Precaución:

- Este producto ha sido diseñado para funcionar con un sistema de batería de 12 V CC negativa a tierra.
- Para prevenir daños a la unidad, asegúrese de seguir el diagrama de conexiones eléctricas siguiente.
- Extraiga aproximadamente 1/4" (5 mm) del cubrimiento de protección de las puntas de los cables antes de conectarlos.
- No inserte el conector de alimentación en la unidad hasta que no se haya llevado a cabo la conexión de todos los demás cables.
- Asegúrese de aislar todos los cables que queden expuestos para impedir cortocircuitos con el chasis del vehículo. Recoja todos los cables y mantenga todos sus terminales fuera de contacto con cualquier pieza metálica.
- Recuerde: si su vehículo dispone de un computador de conducción o de navegación, los datos de su memoria se pueden borrar si se desconectan los terminales de la batería.

Diagrama del cableado

Accesorio utilizado para el cableado

| No. | Elemento | Cantidad |
|-----|--------------------------|----------|
| ⑥ | Conector de alimentación | 1 |

CQ-C8400U

Convertidor CC/CC *

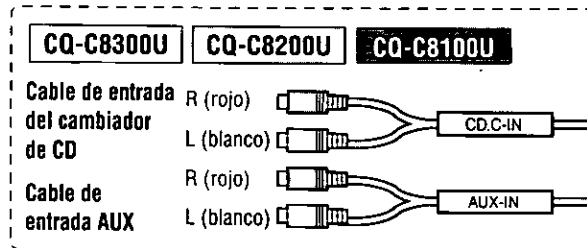

Cable de alimentación de control del amplificador externo
 (máx. 500 mA)

Este cable sirve para la conexión con el amplificador de potencia.

(Franja azul/blanca)

Nota:

- Este cable se utiliza para el control de potencia cuando se conecta un amplificador de potencia externo. El suministro de alimentación de un amplificador de potencia se activará cuando se encienda esta unidad.

Cable de control de cambiador doble de CD

(Franja marrón/blanca)

Nota:

- Aísle este cable con cinta de vinilo cuando no lo tenga conectado.

Cable de control de la antena

(a la antena automática) (máx. 500 mA)

Este cable no está diseñado para ser usado con antenas automáticas accionadas por interruptor.

(Azul)

Nota:

- La antena automática se extiende automáticamente cuando se selecciona el modo de radio AM/FM.

Cable de alimentación ACC

A la alimentación ACC, +12 V CC.

ACC

(Rojo)

Cable de la batería

A la batería del vehículo, corriente continua +12 V CC.

BATTERY 15 A

(Amarillo)

Cable de tierra

A una pieza metálica, limpia y sin revestimientos del chasis del vehículo.

(Negro)

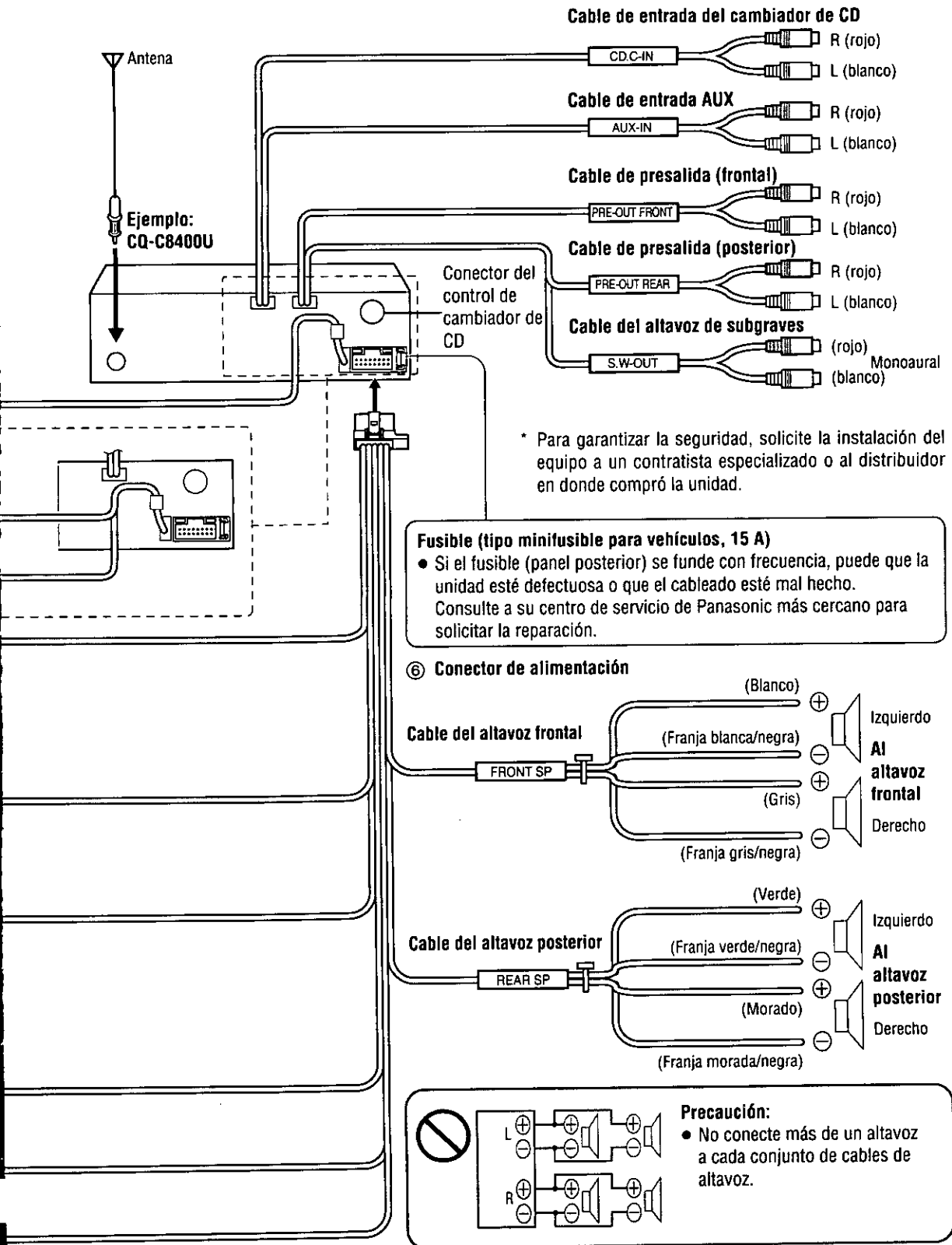

Conexiones eléctricas (continuación)

Actualización del sistema 1

Combinación de ejemplo

- Cambiador de CD (CX-DP880U, opcional)

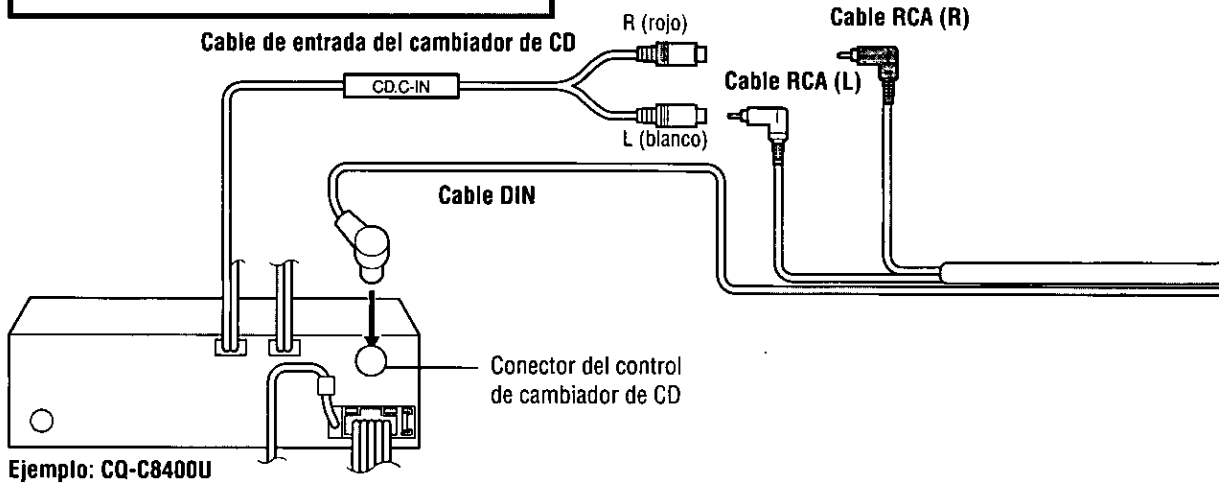

Actualización del sistema 2

Combinación de ejemplo

- Cambiador de CD (CX-DP880U, opcional)
- Selector del cambiador doble de CD (CA-CD55U, opcional)

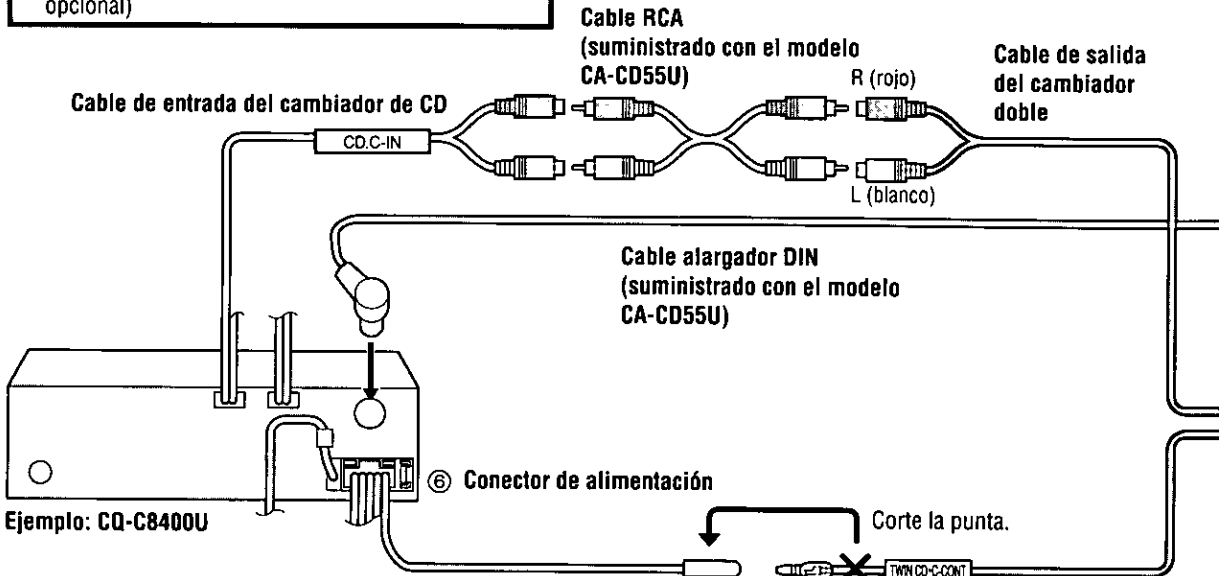

Nota:

- Para efectuar el cableado, lea con cuidado el manual de instrucciones de los dispositivos conectados.
- Esta unidad no soporta la radio vía satélite de Sirius.
- No se pueden conectar el cambiador de CD y el receptor de Sirius por medio del selector del cambiador de CD doble (CA-CD55U, opcional).

**Cambiador de CD
(CX-DP880U, opcional)**

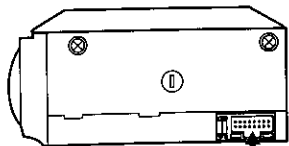

**Cable alargador
(suministrado con CX-DP880U)**



Nota:

- Para efectuar el cableado, lea con cuidado el manual de instrucciones de los dispositivos conectados.

**Cable de conexión
de cambiador 1**

**Cambiador de CD
(CX-DP880U, opcional)**

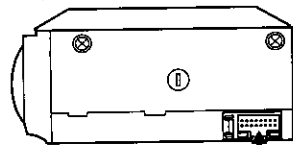

**Cable alargador
(suministrado con CX-DP880U)**

R (rojo)

Cable RCA

L (blanco)

Cable DIN

R (rojo)

Cable RCA

L (blanco)

Cable DIN

**Cambiador de CD
(CX-DP880U, opcional)**

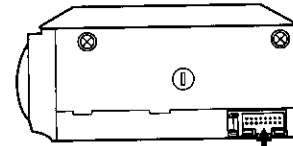

**Cable alargador
(suministrado con CX-DP880U)**

**Selector del cambiador
doble de CD
(CA-CD55U, opcional)**

**Cable de conexión
de cambiador 2**

Conexiones eléctricas (continuación)

Conexión del sistema de altavoces

Combinación de ejemplo

- Amplificador de potencia estéreo (opcional)
- Altavoz de subgraves (opcional)
- Altavoz frontal, altavoz posterior (opcional)

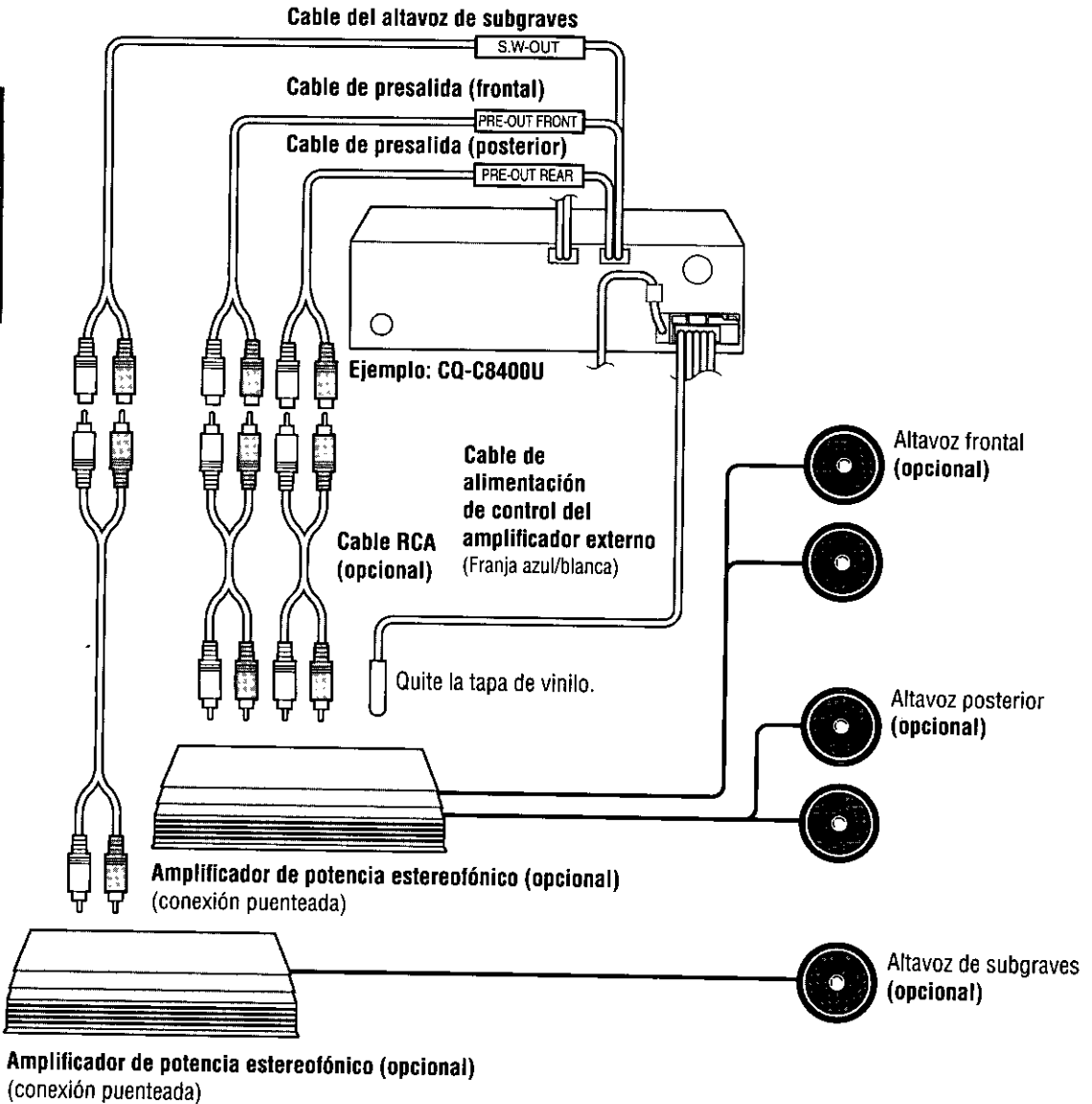

Especificaciones

Generalidades

| | |
|-------------------------|------------------------------------------------------------------------|
| Fuente de alimentación: | 12 V CC (11 V–16 V), voltaje de prueba 14,4 V, negativa a tierra |
| Consumo de corriente: | Menos de 2,2 A (Modo de CD; 4 altavoces de 0,5 W) |

CQ-C8400U

| | |
|----------------------------|-----------------------------------------------|
| Salida máxima de potencia: | Control máximo de volumen 60 W×4 (a 1 kHz) |
|----------------------------|-----------------------------------------------|

CQ-C8300U

CQ-C8200U

CQ-C8100U

| | |
|----------------------------|-----------------------------------------------|
| Salida máxima de potencia: | Control máximo de volumen 50 W×4 (a 1 kHz) |
|----------------------------|-----------------------------------------------|

| | |
|---------------------------|---------------------------------------------------|
| Valor de ajuste del tono: | Graves: ±12 dB a 60 Hz Agudos: ±12 dB a 16 kHz |
|---------------------------|---------------------------------------------------|

| | |
|----------------------------------------|-------------------------------------------------------|
| Frecuencia central del ecualizador: | 60 Hz, 160 Hz, 400 Hz, 1 kHz, 3 kHz, 6 kHz, 16 kHz |
|----------------------------------------|-------------------------------------------------------|

| | |
|----------------------------------------|-----------------------------------------|
| Intervalo variable del ecualizador: | –12 a 12 dB (en incrementos de 2 dB) |
|----------------------------------------|-----------------------------------------|

| | |
|------------------------------|-------|
| Impedancia de los altavoces: | 4–8 Ω |
|------------------------------|-------|

CQ-C8400U

CQ-C8300U

CQ-C8200U

| | |
|-------------------------------------------|----------------------------------|
| Voltaje de salida del preamplificador: | 5 V (Modo de CD; 1 kHz, 0 dB) |
|-------------------------------------------|----------------------------------|

| | |
|------------------------------------------------|-----|
| Voltaje de salida del altavoz de subgraves: | 5 V |
|------------------------------------------------|-----|

CQ-C8100U

| | |
|-------------------------------------------|------------------------------------|
| Voltaje de salida del preamplificador: | 2,5 V (Modo de CD; 1 kHz, 0 dB) |
|-------------------------------------------|------------------------------------|

| | |
|------------------------------------------------|-------|
| Voltaje de salida del altavoz de subgraves: | 2,5 V |
|------------------------------------------------|-------|

CQ-C8400U

CQ-C8300U

CQ-C8200U

| | |
|----------------------------------------------|------|
| Impedancia de salida del preamplificador: | 60 Ω |
|----------------------------------------------|------|

| | |
|---------------------------------------------------|------|
| Impedancia de salida del altavoz de subgraves: | 60 Ω |
|---------------------------------------------------|------|

CQ-C8100U

| | |
|----------------------------------------------|-------|
| Impedancia de salida del preamplificador: | 200 Ω |
|----------------------------------------------|-------|

| | |
|---------------------------------------------------|-------|
| Impedancia de salida del altavoz de subgraves: | 200 Ω |
|---------------------------------------------------|-------|

| | |
|-------------------------|-----------------------------------------------------------------------------------------|
| Dimensiones (An×Al×Pr): | 7"×1 ¹⁵ / ₁₆ "×6 ¹ / ₈ " (178×50×155 mm) |
|-------------------------|-----------------------------------------------------------------------------------------|

| | |
|-------|----------------------|
| Peso: | 3 lbs. 8 oz (1,6 kg) |
|-------|----------------------|

Radio Estéreo FM

| | |
|------------------------------------------|--------------------------|
| Valor de frecuencia: | 87,9 MHz–107,9 MHz |
| Sensibilidad utilizable: | 10,2 dBf. (0,9 μV, 75 Ω) |
| Sensibilidad de silenciamiento 50 dB: | 15,2 dBf. (1,6 μV, 75 Ω) |
| Respuesta de frecuencia: | 30 Hz–15 kHz (±3 dB) |
| Selectividad alternada de canales: | 75 dB |
| Separación estereofónica: | 35 dB (1 kHz) |
| Relación de respuesta de imagen: | 75 dB |
| Relación de respuesta IF: | 100 dB |
| Relación señal a ruido: | 62 dB |

Radio AM

| | |
|--------------------------|-------------------------------|
| Valor de frecuencia: | 530 kHz–1 710 kHz |
| Sensibilidad utilizable: | 27 dB/μV (11 V, S/N 20 dB) |

Reproductor de CD

| | |
|----------------------------|------------------------------------------|
| Frecuencia de muestreo: | Sobremuestreo de 8 veces |
| Convertidor DA: | Sistema 4 DAC |
| Tipo de captación: | Astigma de 3 rayos |
| Fuente luminosa: | Láser semiconductor |
| Longitud de onda: | 780 nm |
| Respuesta de frecuencia: | 20 Hz–20 kHz (±1 dB) |
| Relación señal a ruido: | 96 dB |
| Distorsión armónica total: | 0,01 % (1 kHz) |
| Fluctuación y trémolo: | Por debajo de los límites detectables |
| Separación de canales: | 75 dB |

Nota:

- Las especificaciones y el diseño están sujetos a modificaciones sin previo aviso debido a la conveniencia de las mejoras.

**Panasonic Consumer
Electronics Company,
Division of Matsushita Electric
Corporation of America**
One Panasonic Way, Secaucus,
New Jersey 07094
<http://www.panasonic.com>

**Panasonic Sales Company,
Division of Matsushita Electric
of Puerto Rico, Inc. ("PSC")**
Ave. 65 de Infanteria, Km. 9.5
San Gabriel Industrial Park,
Carolina, Puerto Rico 00985
<http://www.panasonic.com>

Panasonic Canada Inc.
5770 Ambler Drive,
Mississauga, Ontario
L4W 2T3
<http://www.panasonic.ca>